

**Manuale d'uso e manutenzione
modello**

Use and maintenance manual

Manuel d'utilisation et d'entretien

Bedienungs- und Wartungshandbuch

Manual de uso y mantenimiento

**Руководство по эксплуатации и
техобслуживанию**



Alba



Lia



Alba steel



Lia steel

Prefazione

Gentile Cliente, la ringraziamo per la preferenza accordataci scegliendo una nostra stufa.

La invitiamo a leggere attentamente questo manuale prima di accingersi alla sua installazione e al suo utilizzo, al fine di poterne sfruttare al meglio e in totale sicurezza tutte le caratteristiche. In esso sono contenute tutte le informazioni necessarie per una corretta installazione, messa in funzione, modalità di utilizzo, pulizia, manutenzione, ecc.

Conservare il presente manuale in luogo idoneo, non mettere da parte questo manuale senza averlo letto.

Installazioni scorrette, manutenzioni non effettuate correttamente, uso improprio del prodotto sollevano il Costruttore da ogni eventuale danno derivante dall'uso della stufa.

Per ulteriori chiarimenti o necessità contatti il suo Centro di Assistenza Tecnica Autorizzata da Ravelli.

Tutti i diritti sono riservati. Nessuna parte di questo manuale d'istruzioni potrà essere riprodotta o trasmessa con qualsiasi mezzo elettronico o meccanico, incluso fotocopia, registrazione o qualsiasi altro sistema di memorizzazione, per altri propositi che non siano l'uso esclusivamente personale dell'acquirente, senza espresso permesso scritto del Costruttore.

Sommario	
<i>Prefazione</i>	2
IDENTIFICAZIONE	4
<i>Identificazione della stufa</i>	4
<i>Identificazione del costruttore</i>	4
<i>Targa di identificazione</i>	4
<i>Norme di riferimento</i>	4
GARANZIA	10
<i>Certificato di garanzia</i>	10
<i>Condizioni di garanzia</i>	10
<i>Info e problemi</i>	10
INFORMAZIONI GENERALI	11
<i>Fornitura e conservazione</i>	11
<i>Lingua</i>	11
<i>Simbologia utilizzata all'interno del manuale</i>	11
SICUREZZE	11
<i>Avvertenze generali di sicurezza</i>	11
<i>Rischi residui</i>	11
DESCRIZIONE DELLA STUFA	12
<i>Componenti principali</i>	12
<i>Uso previsto</i>	12
<i>Uso scorretto ragionevolmente prevedibile</i>	13
<i>Obblighi e divieti</i>	13
<i>Obblighi</i>	13
<i>Divieti</i>	13
CARATTERISTICHE TECNICHE	13
<i>Tavola tecnica Alba</i>	14
<i>Tavola tecnica Alba steel</i>	14
<i>Tavola tecnica Lia</i>	15
<i>Tavola tecnica Lia steel</i>	15
<i>Dimensioni</i>	16
<i>Le maioliche (se presenti)</i>	16
<i>Combustibili non ammessi</i>	16
TRASPORTO E INSTALLAZIONE	16
<i>Avvertenze di sicurezza per il trasporto e l'installazione</i>	16
<i>Imballo</i>	17
<i>Predisposizioni per il sistema evacuazione fumi</i>	17
<i>Canna fumaria</i>	18
<i>Comignolo</i>	18
<i>Installazione</i>	18
<i>Requisiti del locale di installazione</i>	19
<i>Montaggio ceramiche (per Alba e Lia)</i>	21
<i>Collegamenti</i>	22
<i>Collegamento canna fumaria</i>	22
<i>Collaudo e messa in servizio</i>	22
<i>Comandi ed utilizzo</i>	22
PROCEDURE DI UTILIZZO	23
<i>Verifiche prima dell'accensione</i>	23
<i>Accensione della stufa</i>	23
<i>Regolazione della combustione</i>	24
<i>Spegnimento stufa</i>	24
MANUTENZIONE	24
<i>Avvertenze di sicurezza per la manutenzione</i>	24
<i>Pulizia</i>	24
<i>Pulizia della camera di combustione</i>	25
<i>Pulizia della griglia di combustione</i>	25
<i>Pulizia del cassetto cenere</i>	25
<i>Pulizia del vetro</i>	25
<i>Rimozione della griglia rotante e del barrotto</i>	25
<i>Manutenzione straordinaria</i>	26
<i>Pulizia condotto fumi</i>	26
<i>Rimozione delle piastrelle di refrattario</i>	26
<i>Pulizia approfondita della camera di combustione</i>	27
STOCCAGGIO E SMALTIMENTO	27
<i>Messa a riposo (fine stagione)</i>	27
<i>Smaltimento</i>	27
CASISTICA GUASTI	27
<i>La stufa non funziona</i>	27
<i>Accensione difficoltosa</i>	27
<i>Perdita di fumo</i>	28
<i>Il vetro si sporca facilmente</i>	28

IDENTIFICAZIONE

Identificazione della stufa

Tipologia di prodotto

Modello

Identificazione del costruttore

Costruttore

STUFAA LEGNA

ALBA, ALBA STEEL, LIA, LIA STEEL

AICO S.p.A.

Via Kupfer, 31 - 25036 Palazzolo sull'Oglio (BS) ITALY

Tel. +39 030 7402939

Fax +39 030 7301758

www.ravelligroup.it

info@ravelligroup.it

Targa di identificazione

Sulla stufa è installata una targa di identificazione sulla quale sono incisi i dati della stessa.

Modello: **ALBA**

APPARECCHIO PER IL RISCALDAMENTO DOMESTICO A COMBUSTIBILE SOLIDO ROOMHEATER FIRED BY SOLID FUEL APPAREILLE DE CHAUFFAGE DOMESTIQUE AU COMBUSTIBLE SOLIDE		
P_{nom}	Potenza termica nominale / Heat output nominal / Puissance thermique nominale	8,5 kW
CO_{nom}	CO misurato (13%O ₂) CO emission (at 13%O ₂) CO emission (au 13%O ₂)	0,0767 %
η_{nom}	Rendimento Efficiency / Rendement	85,1 %
T_{smc}	Temperatura dei fumi Flue gas temperature / Température des gaz de combustion	217 °C
P_{smc}	Tiraggio minimo Minimum draft / Tirage minimum	10 Pa (0,1 mbar)
INT	Apparecchio a combustione intermittente Appliance capable of intermittent combustion Produit à combustion intermittente	
• Usare solo i combustibili raccomandati / Use only recommended fuels / Utiliser seulement les combustibles recommandés • Apparecchio non utilizzabile con canna fumaria collettiva / This appliance can not be used in a shared flue / Produit pas conforme à l'installation dans un conduit multiple • Leggere e seguire le istruzioni d'uso / Read and follow the user operating instructions / Lire et suivre les instructions		
Conforme alla normativa / Complying with the norm / Conforme à la normative		
EN1 3240:2001/A2:2004/AC:2007		
Declaration of performance D.o.P. n° 106CPR13.07 (Notified body 0051)		



Modello: **ALBA STEEL**

APPARECCHIO PER IL RISCALDAMENTO DOMESTICO A COMBUSTIBILE SOLIDO ROOMHEATER FIRED BY SOLID FUEL APPAREILLE DE CHAUFFAGE DOMESTIQUE AU COMBUSTIBLE SOLIDE		
P_{nom}	Potenza termica nominale / Heat output nominal / Puissance thermique nominale	8,5 kW
CO_{nom}	CO misurato (13%O ₂) CO emission (at 13%O ₂) CO emission (au 13%O ₂)	0,0767 %
η_{nom}	Rendimento Efficiency / Rendement	85,1 %
T_{smc}	Temperatura dei fumi Flue gas temperature / Température des gaz de combustion	217 °C
P_{smc}	Tiraggio minimo Minimum draft / Tirage minimum	10 Pa (0,1 mbar)
INT	Apparecchio a combustione intermittente Appliance capable of intermittent combustion Produit à combustion intermittente	
• Usare solo i combustibili raccomandati / Use only recommended fuels / Utiliser seulement les combustibles recommandés • Apparecchio non utilizzabile con canna fumaria collettiva / This appliance can not be used in a shared flue / Produit pas conforme à l'installation dans un conduit multiple • Leggere e seguire le istruzioni d'uso / Read and follow the user operating instructions / Lire et suivre les instructions		
Conforme alla normativa / Complying with the norm / Conforme à la normative		
EN1 3240:2001/A2:2004/AC:2007		
Declaration of performance D.o.P. n° 106CPR13.07 (Notified body 0051)		



Modello: **LIA**

APPARECCHIO PER IL RISCALDAMENTO DOMESTICO A COMBUSTIBILE SOLIDO ROOMHEATER FIRED BY SOLID FUEL APPAREILLE DE CHAUFFAGE DOMESTIQUE AU COMBUSTIBLE SOLIDE		
P_{nom}	Potenza termica nominale / Heat output nominal / Puissance thermique nominale	8,5 kW
CO_{nom}	CO misurato (13%O ₂) CO emission (at 13%O ₂) CO emission (au 13%O ₂)	0,0767 %
η_{nom}	Rendimento Efficiency / Rendement	85,1 %
T_{smc}	Temperatura dei fumi Flue gas temperature / Température des gaz de combustion	217 °C
P_{smc}	Tiraggio minimo Minimum draft / Tirage minimum	10 Pa (0,1 mbar)
INT	Apparecchio a combustione intermittente Appliance capable of intermittent combustion Produit à combustion intermittente	
• Usare solo i combustibili raccomandati / Use only recommended fuels / Utiliser seulement les combustibles recommandés • Apparecchio non utilizzabile con canna fumaria collettiva / This appliance can not be used in a shared flue / Produit pas conforme à l'installation dans un conduit multiple • Leggere e seguire le istruzioni d'uso / Read and follow the user operating instructions / Lire et suivre les instructions		
Conforme alla normativa / Complying with the norm / Conforme à la normative		
EN1 3240:2001/A2:2004/AC:2007		
Declaration of performance D.o.P. n° 116CPR13.07 (Notified body 0051)		



Modello: **LIA STEEL**

APPARECCHIO PER IL RISCALDAMENTO DOMESTICO A COMBUSTIBILE SOLIDO ROOMHEATER FIRED BY SOLID FUEL APPAREILLE DE CHAUFFAGE DOMESTIQUE AU COMBUSTIBLE SOLIDE		
P_{nom}	Potenza termica nominale / Heat output nominal / Puissance thermique nominale	8,5 kW
CO_{nom}	CO misurato (13%O ₂) CO emission (at 13%O ₂) CO emission (au 13%O ₂)	0,0767 %
η_{nom}	Rendimento Efficiency / Rendement	85,1 %
T_{smc}	Temperatura dei fumi Flue gas temperature / Température des gaz de combustion	217 °C
P_{smc}	Tiraggio minimo Minimum draft / Tirage minimum	10 Pa (0,1 mbar)
INT	Apparecchio a combustione intermittente Appliance capable of intermittent combustion Produit à combustion intermittente	
• Usare solo i combustibili raccomandati / Use only recommended fuels / Utiliser seulement les combustibles recommandés • Apparecchio non utilizzabile con canna fumaria collettiva / This appliance can not be used in a shared flue / Produit pas conforme à l'installation dans un conduit multiple • Leggere e seguire le istruzioni d'uso / Read and follow the user operating instructions / Lire et suivre les instructions		
Conforme alla normativa / Complying with the norm / Conforme à la normative		
EN1 3240:2001/A2:2004/AC:2007		
Declaration of performance D.o.P. n° 111CPR13.07 (Notified body 0051)		



Norme di riferimento

Le stufe Alba, Alba Steel, Lia e Lia steel, oggetto del presente manuale, sono conformi al regolamento:

305/2011 REGOLAMENTO PRODOTTI DA COSTRUZIONE

E rispettano la seguente norma armonizzata:

EN 13240

Tutti i regolamenti locali, inclusi quelli riferiti alle Norme nazionali ed europee devono essere rispettati nell'installazione dell'apparecchio.

DICHIARAZIONE DI PRESTAZIONE

Dichiarazione di prestazione in accordo con il Regolamento (UE) 305/2011

n. 108CPR13.07

- Codice di identificazione unico del prodotto-tipo:
L22-00-002A, apparecchio per il riscaldamento domestico alimentato a combustibile solido
EN13240:2001/A2:2004/AC:2007
- Modello, lotto, serie o qualsiasi altro elemento che consenta l'identificazione del prodotto da costruzione ai sensi dell'articolo 11, paragrafo 4:
Alba
- Uso o usi previsti del prodotto da costruzione, conformemente alla relativa specifica tecnica armonizzata, come previsto dal fabbricante:
Apparecchio per il riscaldamento domestico alimentato a combustibile solido
- Nome, denominazione commerciale registrata o marchio registrato e indirizzo del fabbricante ai sensi dell'art. 11, par. 5:
Ravelli
Aico S.p.A.
Via A. Kupfer, 31
25036 Palazzolo s/O (Bs) Italia
- Se opportuno, nome e indirizzo del mandatario il cui mandato copre i compiti di cui all'Articolo 12, paragrafo 2:

- Sistema o sistemi di valutazione e verifica della costanza della prestazione del prodotto da costruzione di cui all'allegato V:
Sistema 3
- Nel caso di una dichiarazione di prestazione relativa ad un prodotto da costruzione che rientra nell'ambito di applicazione di una norma armonizzata:
L'organismo notificato IMQ S.p.A. ha determinato il prodotto-tipo in base a prove di tipo secondo il sistema 3 ed ha rilasciato il rapporto di prova CS17-0007853-01
- Prestazioni dichiarate

Specifica tecnica armonizzata:	EN13240:2001/A2:2004/AC:2007
Caratteristiche Essenziali	Prestazione
Sicurezza antincendio	
Reazione al fuoco	A1
Distanza da materiali combustibili	Minime distanze (mm): posteriore = 160* lati = 400 frontale = 100 soffitto = --- pavimento = ---
Rischio di fuoriuscita di braci incandescenti	Conforme
Emissione di prodotti della combustione (al 13% di O ₂)	Potenza termica nominale CO 0,076 % NOx 82 mg/Nm ³ OGC 38 mg/Nm ³ PM 29,6 mg/Nm ³
Temperatura superficiale	Conforme
Sicurezza elettrica	Conforme
Pulizia	Conforme
Pressione massima di esercizio	---
Temperatura fumi a potenza termica nominale	217 °C
Resistenza meccanica (per sopportare un camino/una canna fumaria)	NPD
Potenza termica nominale	8,5 kW
Potenza termica resa in ambiente	8,5 kW
Potenza termica ceduta all'acqua	---
Rendimento	η 85,1 % Alla potenza termica nominale

- La prestazione del prodotto di cui ai punti 1 e 2 è conforme alla prestazione dichiarata di cui al punto 8. Si rilascia la presente dichiarazione di prestazione sotto la responsabilità esclusiva del fabbricante di cui al punto 4.

Firmato a nome e per conto del fabbricante da **Giovanni Scarlini, CEO**

Luogo **Palazzolo sull'Oglio**

Data **26/09/2017**

Firma

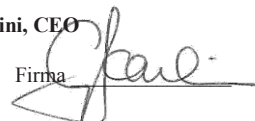

DICHIARAZIONE DI PRESTAZIONE

Dichiarazione di prestazione in accordo con il Regolamento (UE) 305/2011

n. 109CPR13.07

- Codice di identificazione unico del prodotto-tipo:
L22-00-001A, apparecchio per il riscaldamento domestico alimentato a combustibile solido
EN13240:2001/A2:2004/AC:2007
- Modello, lotto, serie o qualsiasi altro elemento che consenta l'identificazione del prodotto da costruzione ai sensi dell'articolo 11, paragrafo 4:
Alba Steel
- Uso o usi previsti del prodotto da costruzione, conformemente alla relativa specifica tecnica armonizzata, come previsto dal fabbricante:
Apparecchio per il riscaldamento domestico alimentato a combustibile solido
- Nome, denominazione commerciale registrata o marchio registrato e indirizzo del fabbricante ai sensi dell'art. 11, par. 5:
Ravelli
Aico S.p.A.
Via A. Kupfer, 31
25036 Palazzolo s/O (Bs) Italia
- Se opportuno, nome e indirizzo del mandatario il cui mandato copre i compiti di cui all'Articolo 12, paragrafo 2:

- Sistema o sistemi di valutazione e verifica della costanza della prestazione del prodotto da costruzione di cui all'allegato V:
Sistema 3
- Nel caso di una dichiarazione di prestazione relativa ad un prodotto da costruzione che rientra nell'ambito di applicazione di una norma armonizzata:
L'organismo notificato IMQ S.p.A. ha determinato il prodotto-tipo in base a prove di tipo secondo il sistema 3 ed ha rilasciato il rapporto di prova CS17-0007853-01
- Prestazioni dichiarate

Specifica tecnica armonizzata:	EN13240:2001/A2:2004/AC:2007
Caratteristiche Essenziali	Prestazione
Sicurezza antincendio	
Reazione al fuoco	A1
Distanza da materiali combustibili	Minime distanze (mm): posteriore = 160* lati = 400 frontale = 100 soffitto = --- pavimento = ---
Rischio di fuoriuscita di braci incandescenti	Conforme
Emissione di prodotti della combustione (al 13% di O ₂)	Potenza termica nominale CO 0,076 % NOx 82 mg/Nm ³ OGC 38 mg/Nm ³ PM 29,6 mg/Nm ³
Temperatura superficiale	Conforme
Sicurezza elettrica	Conforme
Pulizia	Conforme
Pressione massima di esercizio	---
Temperatura fumi a potenza termica nominale	217 °C
Resistenza meccanica (per sopportare un camino/una canna fumaria)	NPD
Potenza termica nominale	8,5 kW
Potenza termica resa in ambiente	8,5 kW
Potenza termica ceduta all'acqua	---
Rendimento	η 85,1 % Alla potenza termica nominale

- La prestazione del prodotto di cui ai punti 1 e 2 è conforme alla prestazione dichiarata di cui al punto 8. Si rilascia la presente dichiarazione di prestazione sotto la responsabilità esclusiva del fabbricante di cui al punto 4.

Firmato a nome e per conto del fabbricante da **Giovanni Scarlini, CEO**

Luogo

Palazzolo sull'Oglio

Data

26/09/2017

Firma

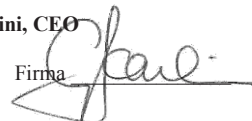

DICHIARAZIONE DI PRESTAZIONE

Dichiarazione di prestazione in accordo con il Regolamento (UE) 305/2011

n. 110CPR13.07

- Codice di identificazione unico del prodotto-tipo:
L23-00-002A, apparecchio per il riscaldamento domestico alimentato a combustibile solido
EN13240:2001/A2:2004/AC:2007
- Modello, lotto, serie o qualsiasi altro elemento che consenta l'identificazione del prodotto da costruzione ai sensi dell'articolo 11, paragrafo 4:
Lia
- Uso o usi previsti del prodotto da costruzione, conformemente alla relativa specifica tecnica armonizzata, come previsto dal fabbricante:
Apparecchio per il riscaldamento domestico alimentato a combustibile solido
- Nome, denominazione commerciale registrata o marchio registrato e indirizzo del fabbricante ai sensi dell'art. 11, par. 5:
Ravelli
Aico S.p.A.
Via A. Kupfer, 31
25036 Palazzolo s/O (Bs) Italia
- Se opportuno, nome e indirizzo del mandatario il cui mandato copre i compiti di cui all'Articolo 12, paragrafo 2:

- Sistema o sistemi di valutazione e verifica della costanza della prestazione del prodotto da costruzione di cui all'allegato V:
Sistema 3
- Nel caso di una dichiarazione di prestazione relativa ad un prodotto da costruzione che rientra nell'ambito di applicazione di una norma armonizzata:
L'organismo notificato IMQ S.p.A. ha determinato il prodotto-tipo in base a prove di tipo secondo il sistema 3 ed ha rilasciato il rapporto di prova CS17-0007853-01
- Prestazioni dichiarate

Specifica tecnica armonizzata:	EN13240:2001/A2:2004/AC:2007
Caratteristiche Essenziali	Prestazione
Sicurezza antincendio	
Reazione al fuoco	A1
Distanza da materiali combustibili	Minime distanze (mm): posteriore = 160* lati = 400 frontale = 100 soffitto = --- pavimento = ---
Rischio di fuoriuscita di braci incandescenti	Conforme
Emissione di prodotti della combustione (al 13% di O ₂)	Potenza termica nominale CO 0,076 % NOx 82 mg/Nm ³ OGC 38 mg/Nm ³ PM 29,6 mg/Nm ³
Temperatura superficiale	Conforme
Sicurezza elettrica	Conforme
Pulizia	Conforme
Pressione massima di esercizio	---
Temperatura fumi a potenza termica nominale	217 °C
Resistenza meccanica (per sopportare un camino/una canna fumaria)	NPD
Potenza termica nominale	8,5 kW
Potenza termica resa in ambiente	8,5 kW
Potenza termica ceduta all'acqua	---
Rendimento	η 85,1 % Alla potenza termica nominale

- La prestazione del prodotto di cui ai punti 1 e 2 è conforme alla prestazione dichiarata di cui al punto 8. Si rilascia la presente dichiarazione di prestazione sotto la responsabilità esclusiva del fabbricante di cui al punto 4.

Firmato a nome e per conto del fabbricante da **Giovanni Scarlini, CEO**

Luogo **Palazzolo sull'Oglio**

Data **26/09/2017**

Firma

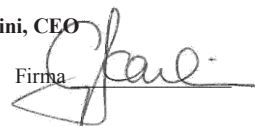

DICHIARAZIONE DI PRESTAZIONE

Dichiarazione di prestazione in accordo con il Regolamento (UE) 305/2011

n. 111CPR13.07

- Codice di identificazione unico del prodotto-tipo:
L23-00-001A, apparecchio per il riscaldamento domestico alimentato a combustibile solido
EN13240:2001/A2:2004/AC:2007
- Modello, lotto, serie o qualsiasi altro elemento che consenta l'identificazione del prodotto da costruzione ai sensi dell'articolo 11, paragrafo 4:
Lia Steel
- Uso o usi previsti del prodotto da costruzione, conformemente alla relativa specifica tecnica armonizzata, come previsto dal fabbricante:
Apparecchio per il riscaldamento domestico alimentato a combustibile solido
- Nome, denominazione commerciale registrata o marchio registrato e indirizzo del fabbricante ai sensi dell'art. 11, par. 5:
Ravelli
Aico S.p.A.
Via A. Kupfer, 31
25036 Palazzolo s/O (Bs) Italia
- Se opportuno, nome e indirizzo del mandatario il cui mandato copre i compiti di cui all'Articolo 12, paragrafo 2:

- Sistema o sistemi di valutazione e verifica della costanza della prestazione del prodotto da costruzione di cui all'allegato V:
Sistema 3
- Nel caso di una dichiarazione di prestazione relativa ad un prodotto da costruzione che rientra nell'ambito di applicazione di una norma armonizzata:
L'organismo notificato IMQ S.p.A. ha determinato il prodotto-tipo in base a prove di tipo secondo il sistema 3 ed ha rilasciato il rapporto di prova CS17-0007853-01
- Prestazioni dichiarate

Specifica tecnica armonizzata:	EN13240:2001/A2:2004/AC:2007
Caratteristiche Essenziali	Prestazione
Sicurezza antincendio	
Reazione al fuoco	A1
Distanza da materiali combustibili	Minime distanze (mm): posteriore = 160* lati = 400 frontale = 100 soffitto = --- pavimento = ---
Rischio di fuoriuscita di braci incandescenti	Conforme
Emissione di prodotti della combustione (al 13% di O ₂)	Potenza termica nominale CO 0,076 % NOx 82 mg/Nm ³ OGC 38 mg/Nm ³ PM 29,6 mg/Nm ³
Temperatura superficiale	Conforme
Sicurezza elettrica	Conforme
Pulizia	Conforme
Pressione massima di esercizio	---
Temperatura fumi a potenza termica nominale	217 °C
Resistenza meccanica (per sopportare un camino/una canna fumaria)	NPD
Potenza termica nominale	8,5 kW
Potenza termica resa in ambiente	8,5 kW
Potenza termica ceduta all'acqua	---
Rendimento	η 85,1 % Alla potenza termica nominale

- La prestazione del prodotto di cui ai punti 1 e 2 è conforme alla prestazione dichiarata di cui al punto 8. Si rilascia la presente dichiarazione di prestazione sotto la responsabilità esclusiva del fabbricante di cui al punto 4.

Firmato a nome e per conto del fabbricante da **Giovanni Scarlini, CEO**

Luogo

Palazzolo sull'Oglio

Data

26/09/2017

Firma

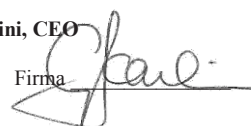

ATTESTATO DEL PRODUTTORE

Rilasciato ai sensi della legge n.449 del 27/12/97 e della Circolare Ministero delle Finanze n.57/E del 24/02/98 (riguardanti le agevolazioni fiscali su interventi di recupero del patrimonio edilizio); prorogato dalla legge n.488 del 23/12/99 e dalla Finanziaria 2001.

Aico S.p.A. attesta che il prodotto

ALBA- LIA- ALBA STEEL- LIA STEEL

rientra tra le tipologie di opere finalizzate al risparmio energetico (a norma della Legge 10/91 e D.P.R. 26/08/93 n.412) ammesse ad usufruire dei benefici fiscali connessi al contenimento dei consumi energetici negli edifici, ai sensi dell'art.1 comma g del Decreto Ministeriale 15/02/92 (Gazzetta Ufficiale del 09/05/92 n. 107).

Il prodotto in oggetto rientra infatti tra i generatori di calore che utilizzano come fonte energetica prodotti vegetali e che in condizione di regime presentano un rendimento, misurato con metodo diretto, non inferiore al 70%.

Aico S.p.A.

GARANZIA

Certificato di garanzia

Ravelli ringrazia per la fiducia accordata con l'acquisto di un suo prodotto ed invita l'acquirente a:

- prendere visione delle istruzioni per l'installazione, utilizzo e manutenzione del prodotto.
- prendere visione delle condizioni di garanzia sotto riportate.

Condizioni di garanzia

La garanzia al Cliente viene riconosciuta dal Rivenditore secondo i termini di legge. Il tagliando di garanzia deve essere compilato in tutte le sue parti. Il Cliente ha la responsabilità di verificare l'avvenuta compilazione e spedizione da parte del Rivenditore (o occuparsi direttamente della spedizione) del tagliando di garanzia e della copia dello scontrino fiscale/fattura entro 8 giorni dall'acquisto.

Il tagliando di garanzia e la copia dello scontrino fiscale /fattura devono essere spediti al seguente indirizzo:

**Ravelli presso Aico SpA
Via Kupfer, 31
25036 Palazzolo s/O
Brescia (ITALIA)**

Il Rivenditore riconosce la garanzia solamente nel caso in cui non ci siano state manomissioni del prodotto e solo se l'installazione sia stata fatta a norma e secondo le prescrizioni del Costruttore.

La garanzia limitata copre i difetti dei materiali di fabbricazione, purché il prodotto non abbia subito rotture causate da un uso non corretto, incuria, errato allacciamento, manomissioni, errori di installazione.

La garanzia decade se anche una sola prescrizione riportata in questo manuale non viene rispettata.

Non sono coperti da garanzia:

- i refrattari della camera di combustione;
- il vetro della porta;
- le guarnizioni;
- la verniciatura;
- la griglia di combustione in acciaio inossidabile o in ghisa;
- le maioliche a colo;
- eventuali danni arrecati da una inadeguata installazione e/o utilizzo del prodotto e/o mancanze del consumatore.

L'impiego di legna di qualità scadente o di qualsiasi altro combustibile non autorizzato potrebbe danneggiare componenti del prodotto determinando la cessazione della garanzia su di essi e l'annessa responsabilità del produttore.

Pertanto si consiglia l'utilizzo di legna di buona qualità che risponde ai requisiti elencati nel capitolo dedicato.

Tutti i danni causati dal trasporto non sono riconosciuti, per questo motivo si raccomanda di controllare accuratamente la merce al ricevimento, avvisando immediatamente il Rivenditore di ogni eventuale danno.

Info e problemi

I Rivenditori autorizzati Ravelli fruiscono di una rete di Centri di Assistenza Tecnica addestrati per soddisfare le esigenze dei Clienti. Per qualsiasi informazione o richiesta di assistenza, preghiamo il Cliente di contattare il proprio Rivenditore o Centro Assistenza Tecnica.

INFORMAZIONI GENERALI

Fornitura e conservazione

Il manuale è fornito in formato cartaceo.

Conservare il presente manuale a corredo della stufa, in modo da poter essere facilmente consultato dall'utente.

Il manuale è parte integrante ai fini della sicurezza, pertanto:

- **deve essere conservato integro** (in tutte le sue parti). Qualora fosse smarrito o risultasse rovinato occorre richiederne immediatamente una copia;
- **deve seguire la stufa fino alla demolizione** (anche in caso di spostamenti, vendita, noleggio, affitto, ecc....).

La Ditta Costruttrice declina ogni responsabilità per uso improprio della stufa e/o per danni causati in seguito ad operazioni non contemplate nella documentazione tecnica.

Lingua

Il manuale originale è stato redatto in lingua italiana.

Eventuali traduzioni in lingue aggiuntive devono essere effettuate partendo dalle istruzioni originali.

Il Costruttore si ritiene responsabile per le informazioni contenute nelle istruzioni originali; le traduzioni in lingue diverse non possono essere completamente verificate, per cui se viene rilevata un'incongruenza è necessario attenersi al testo in lingua originale o contattare il nostro Ufficio Documentazione Tecnica.

Simbologia utilizzata all'interno del manuale

simbolo	definizione
! IMPORTANTE	<i>Simbolo utilizzato per identificare informazioni di particolare importanza all'interno del manuale. Le informazioni riguardano anche la sicurezza degli utenti coinvolti nell'utilizzo della stufa.</i>
	<i>Simbolo utilizzato per identificare avvertenze importanti per la sicurezza dell'utente e/o della stufa.</i>

SICUREZZE

Avvertenze generali di sicurezza

! IMPORTANTE

Leggere attentamente il presente manuale di istruzioni prima dell'installazione e dell'utilizzo della stufa. Il mancato rispetto di quanto prescritto nel presente manuale può comportare il decadimento della garanzia e/o provocare danni a cose e/o persone.



Non utilizzare la stufa come inceneritore o in qualsiasi altro modo diverso da quello per cui è stato concepito.



Non utilizzare combustibile diverso da legna da ardere. È severamente vietato l'utilizzo di combustibili liquidi.



È vietato far funzionare la stufa con la porta o cassetto ceneri aperti o con il vetro rotto. È consentito aprire la porta solo durante l'accensione e le operazioni di ricarica.



Non toccare le superfici calde della stufa senza gli adeguati mezzi di protezione, in modo da evitare scottature. Quando è in funzione, le superfici esterne raggiungono temperature elevate al tatto.



È vietato apportare modifiche non autorizzate alla stufa.



L'installazione, la verifica dell'impianto, la verifica del funzionamento e la taratura iniziale della stufa devono essere eseguite esclusivamente da personale qualificato ed autorizzato.



La stufa deve essere collegata ad una canna fumaria singola che garantisca il tiraggio dichiarato dal Costruttore e che rispetti le norme di installazione previste nel luogo di installazione.



Il locale dove è installata la stufa deve essere dotato di presa d'aria.



Prima di utilizzare la stufa occorre conoscere la posizione e la funzione dei comandi.



In caso di incendio della canna fumaria chiamare i Vigili del Fuoco.



Utilizzare solo parti di ricambio originali. Qualsiasi manomissione e/o sostituzione non autorizzata da Ravelli può causare pericoli per l'incolumità dell'utente.

Rischi residui

La progettazione della stufa è stata eseguita in modo da garantire i requisiti essenziali di sicurezza per l'utente.

La sicurezza, per quanto possibile, è stata integrata nel progetto e nella costruzione della stufa.

Per ogni rischio residuo viene fornita una descrizione del rischio e della zona o parte oggetto del rischio residuo (a meno che non si tratti di un rischio valido per tutta la stufa). Vengono anche fornite informazioni procedurali su come poter evitare il rischio e sul corretto utilizzo dei dispositivi di protezione individuale previsti e prescritti dal Costruttore.

rischio residuo	descrizione ed informazioni procedurali
Rischio di ustione 	Quando la stufa è in funzione può raggiungere temperature elevate al tatto, specialmente nelle superfici esterne. Prestare attenzione per evitare scottature ed eventualmente utilizzare gli appositi attrezzi. Usare il guanto fornito per aprire la porta per le operazioni di ricarica e per regolare l'aria primaria.

DESCRIZIONE DELLA STUFA

Componenti principali

Uso previsto

L'apparecchiatura in oggetto è destinata a:

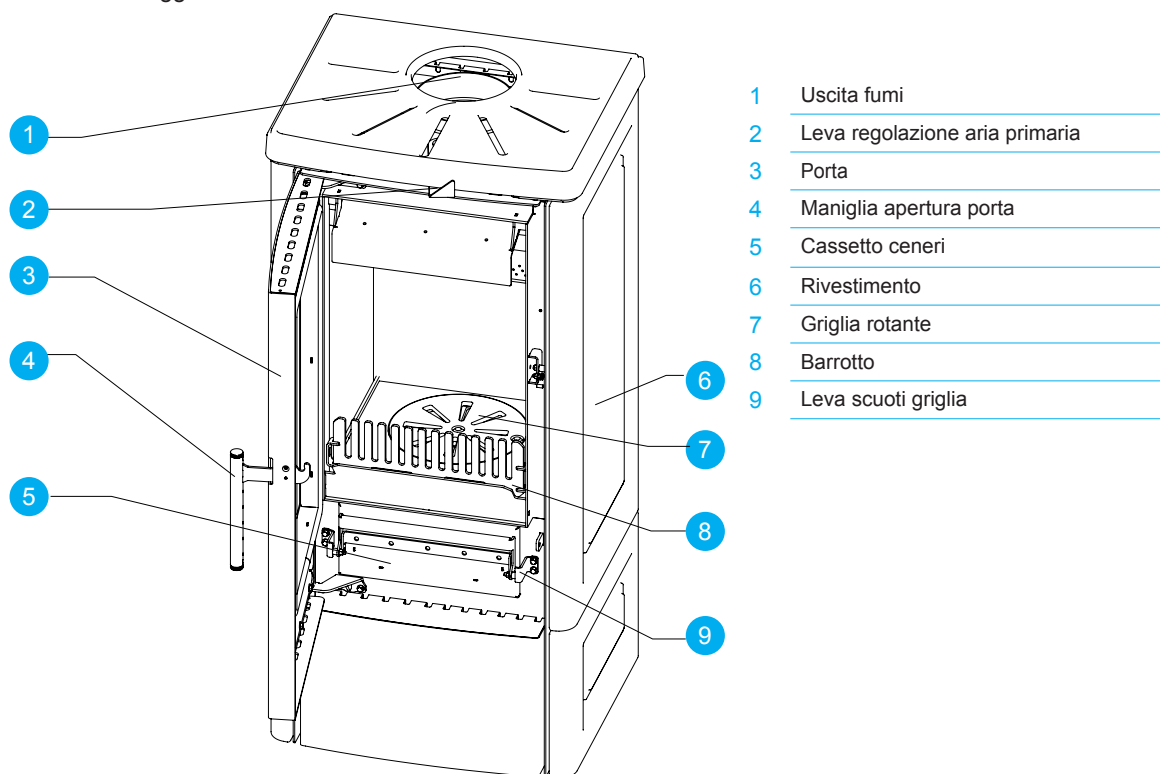

- 1 Uscita fumi
- 2 Leva regolazione aria primaria
- 3 Porta
- 4 Maniglia apertura porta
- 5 Cassetto ceneri
- 6 Rivestimento
- 7 Griglia rotante
- 8 Barrotto
- 9 Leva scuoti griglia

operazione	combustibile consentito	non consentita	ambiente
Riscaldamento per irraggiamento e per convezione, mediante la combustione di:	Legna da ardere in ciocchi	Qualsiasi altro combustibile diverso da quello consentito.	Domestico o Commerciale

Le stufe a legna Ravelli Alba, Alba Steel, Lia e Lia Steel sono apparecchi per il riscaldamento a combustione intermittente alimentate con legna da ardere. Sono apparecchi adatti per essere utilizzati come sistema di riscaldamento secondario o di supporto al sistema di riscaldamento principale.

La camera di combustione, cioè la zona della stufa dove è il fuoco, è rivestita con materiale refrattario che garantisce una combustione ottimale, cioè pulita e con basse emissioni. La porta (3) è provvista di un vetro ceramico che permette la visione della fiamma, oltre che il controllo della combustione e un maggiore irraggiamento frontale. Il vetro viene mantenuto pulito dall'aria di combustione.

Queste stufe sono progettate per funzionare con la porta chiusa. Per la ricarica del combustibile, la porta della camera di combustione può essere aperta utilizzando la maniglia di apertura(4); dato che la maniglia può scaldarsi durante il funzionamento, si raccomanda di utilizzare il guanto di protezione in dotazione alla stufa. Il barrotto (8) impedisce la fuoriuscita di braci incandescenti. La griglia di combustione (7) è rotante e può essere azionata mediante la leva scuoti-griglia (9).

Il cassetto cenere estraibile (5) si sgancia agendo sulla maniglia di bloccaggio dello stesso.

La potenza della stufa dipende dalla quantità di legna caricata e dalla portata di aria primaria. La portata dell'aria primaria è regolata mediante la leva di regolazione dell'aria (2). Più aria primaria viene fornita, più potenza termica viene generata. Per ottenere le massime prestazioni ed evitare il surriscaldamento della stufa, si raccomanda di seguire le indicazioni riportate nel capitolo specifico di questo manuale.

La stufa è progettata e costruita per lavorare in sicurezza se:

- viene installata seguendo le norme specifiche da personale qualificato;
- viene impiegata entro i limiti dichiarati sul contratto e sul presente manuale;
- vengono seguite le procedure del manuale d'uso;
- viene effettuata la manutenzione ordinaria nei tempi e nei modi indicati;
- viene fatta eseguire tempestivamente la manutenzione straordinaria in caso di necessità;
- non vengono rimossi e/o elusi dispositivi di sicurezza.

! IMPORTANTE

La stufa deve essere destinata all'uso per il quale è stata espressamente realizzata.

Uso scorretto ragionevolmente prevedibile

L'uso scorretto ragionevolmente prevedibile, viene di seguito elencato:

- utilizzo della stufa come inceneritore;
- utilizzo della stufa con combustibile differente da legna da ardere;
- utilizzo della stufa con combustibili liquidi;
- utilizzo della stufa con porta aperta cassetto ceneri estratto.

Qualsiasi altro impiego dell'apparecchiatura rispetto a quello previsto deve essere preventivamente autorizzato per iscritto dal Costruttore. In mancanza di tale autorizzazione scritta, l'impiego è da considerare "uso improprio". È esclusa qualsiasi responsabilità contrattuale ed extracontrattuale del Costruttore per danni causati a persone, animali o cose, da errori di installazione, di regolazione, di manutenzione e da usi impropri.

Obblighi e divieti

Obblighi

L'utente deve:

- leggere il presente manuale di istruzioni prima di compiere qualsiasi operazione sulla stufa;
- l'apparecchio può essere utilizzato da bambini di età non inferiore a 8 anni e da persone con ridotte capacità fisiche, sensoriali o mentali, o prive di esperienza o della necessaria conoscenza, purchè sotto sorveglianza;
- non utilizzare la stufa in modo improprio, cioè per usi diversi da quelli indicati nel paragrafo "USO PREVISTO";
- è severamente vietato l'utilizzo di combustibili liquidi infiammabili per l'accensione;
- tenere ad opportuna distanza di sicurezza oggetti non resistenti al calore e/o infiammabili;
- alimentare la stufa solo ed esclusivamente con legna aventi le caratteristiche descritte nel presente manuale;
- collegare la stufa ad una canna fumaria a norma;
- collegare la stufa all'aspirazione tramite un tubo o presa d'aria dall'esterno;
- effettuare gli interventi di manutenzione sempre a stufa spenta e fredda;
- eseguire le operazioni di pulizia con la frequenza indicata nel presente manuale;
- utilizzare ricambi originali consigliati dal Costruttore.

Divieti

L'utente non deve:

- rimuovere o modificare senza autorizzazione i dispositivi di sicurezza;
- compiere di propria iniziativa operazioni o manovre che non sono di sua competenza ovvero che possono compromettere la sicurezza propria o di altre persone;
- utilizzare combustibili diversi da legna da ardere e da quelli indicati per l'accensione
- utilizzare la stufa come inceneritore;
- utilizzare sostanze infiammabili o esplosive nelle vicinanze della stufa durante il suo funzionamento;
- utilizzare la stufa con la porta aperta e/o vetro rovinato o rotto;
- chiudere in alcun caso le aperture di ingresso aria comburente e uscita fumi;
- utilizzare la stufa per asciugare biancheria;
- sostituire o modificare alcuni componenti della stufa.

CARATTERISTICHE TECNICHE

caratteristiche tecniche delle stufe ALBA, ALBA STEEL, LIA, LIA STEEL

Ø tubo uscita fumi	150	mm
Volume max. di riscaldamento	170	m ³
Potenza nominale	8,5	kW
Consumo orario	2,4	kg/h
Intervallo di ricarica	45	
Rendimento Rid. - Nom.	85,1	%
CO al 13% di O ₂	0,0767	%
Portata fumi	7,1	g/s
Tiraggio minimo	10,0 - 0,1	Pa - mbar
Temperatura dei fumi	217	°C

I dati riportati sono indicativi e non impegnativi e possono variare a seconda del tipo e della qualità della legna utilizzato. Ravelli si riserva la facoltà di apportare qualsiasi modifica allo scopo di migliorare le prestazioni dei prodotti.

Tavola tecnica Alba**Tavola tecnica Alba steel**

Tavola tecnica Lia



Tavola tecnica Lia steel

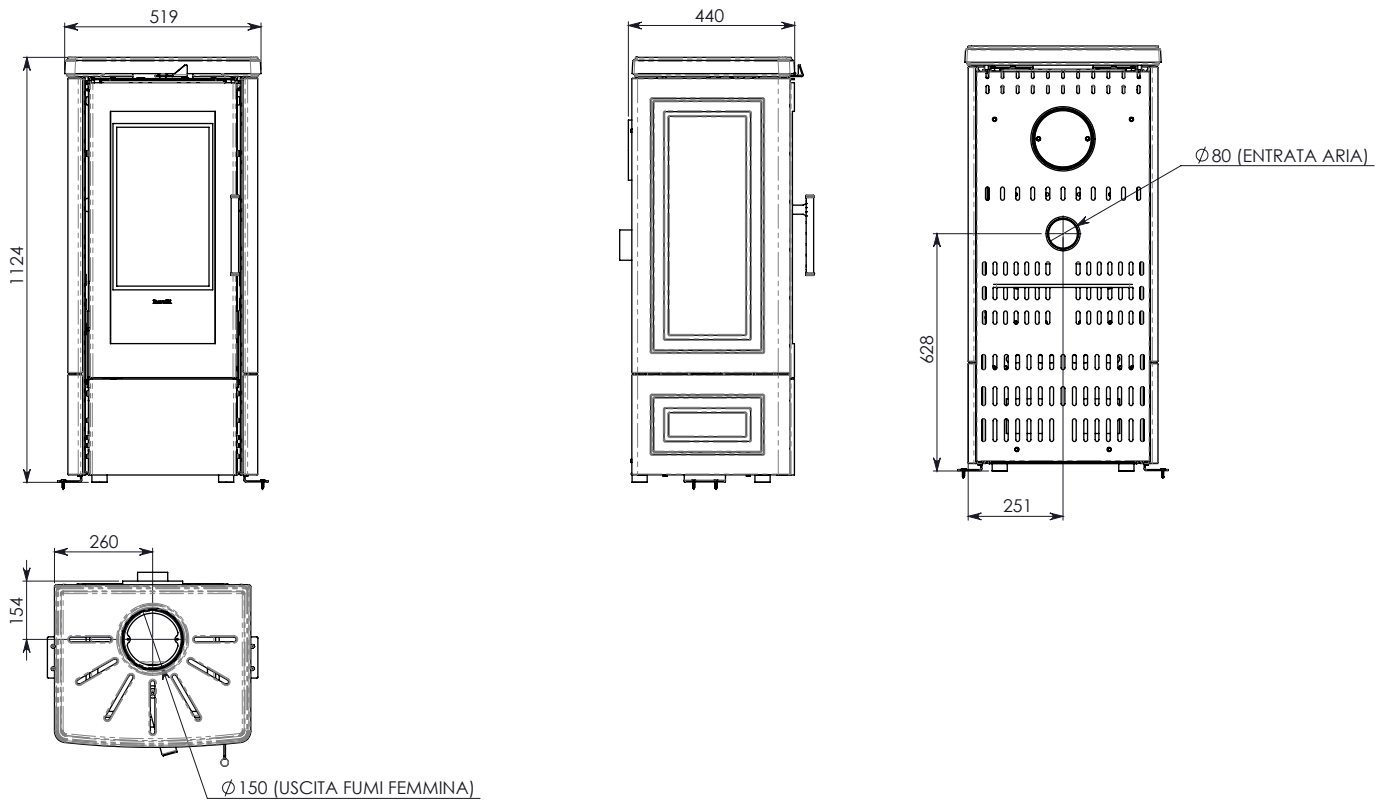
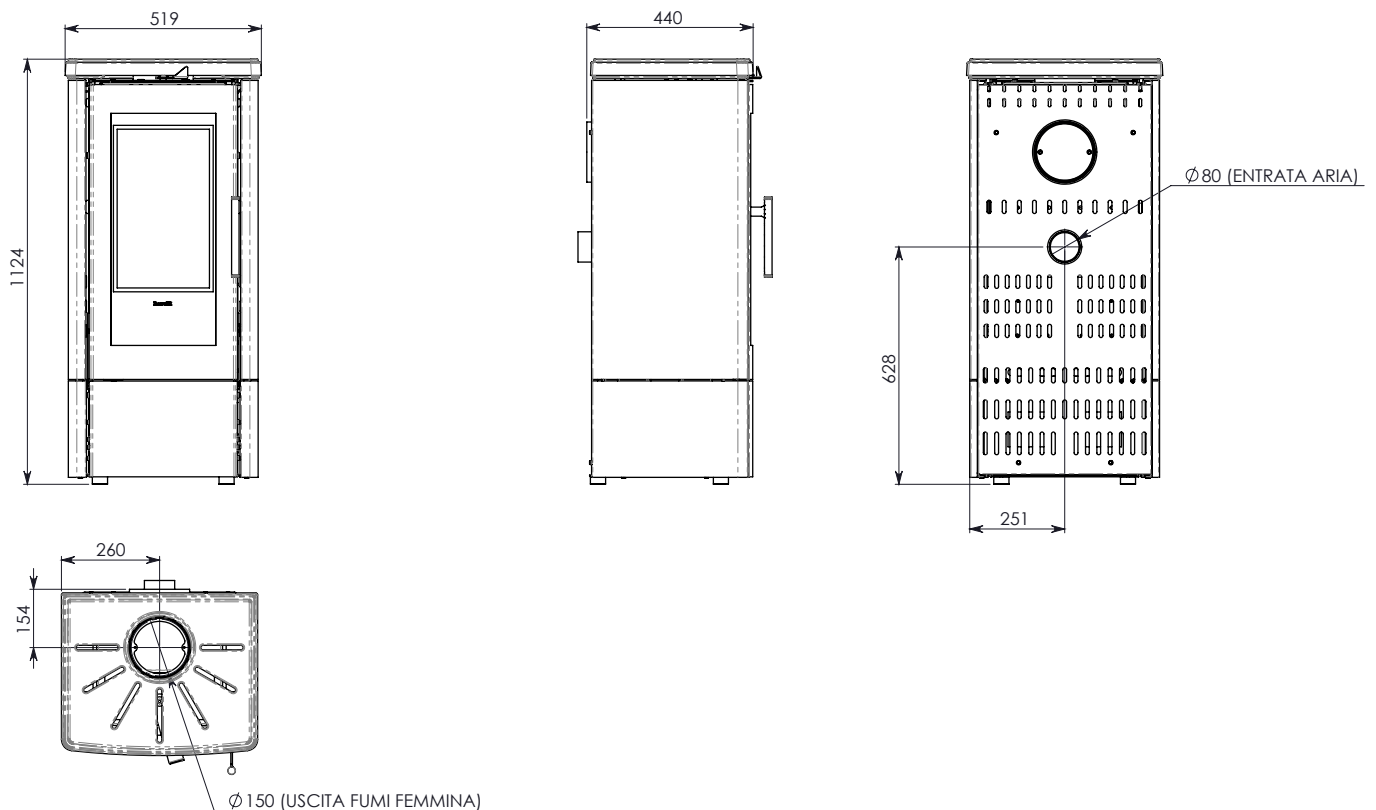

Dimensioni

	<i>Alba</i>	<i>Alba steel</i>	<i>Lia</i>	<i>Lia steel</i>	<i>Unità di misura</i>
Altezza	1124	1124	952	952	mm
Larghezza	519	519	519	519	mm
Profondità	440	440	430	430	mm
Peso a vuoto	140	115	135	110	kg

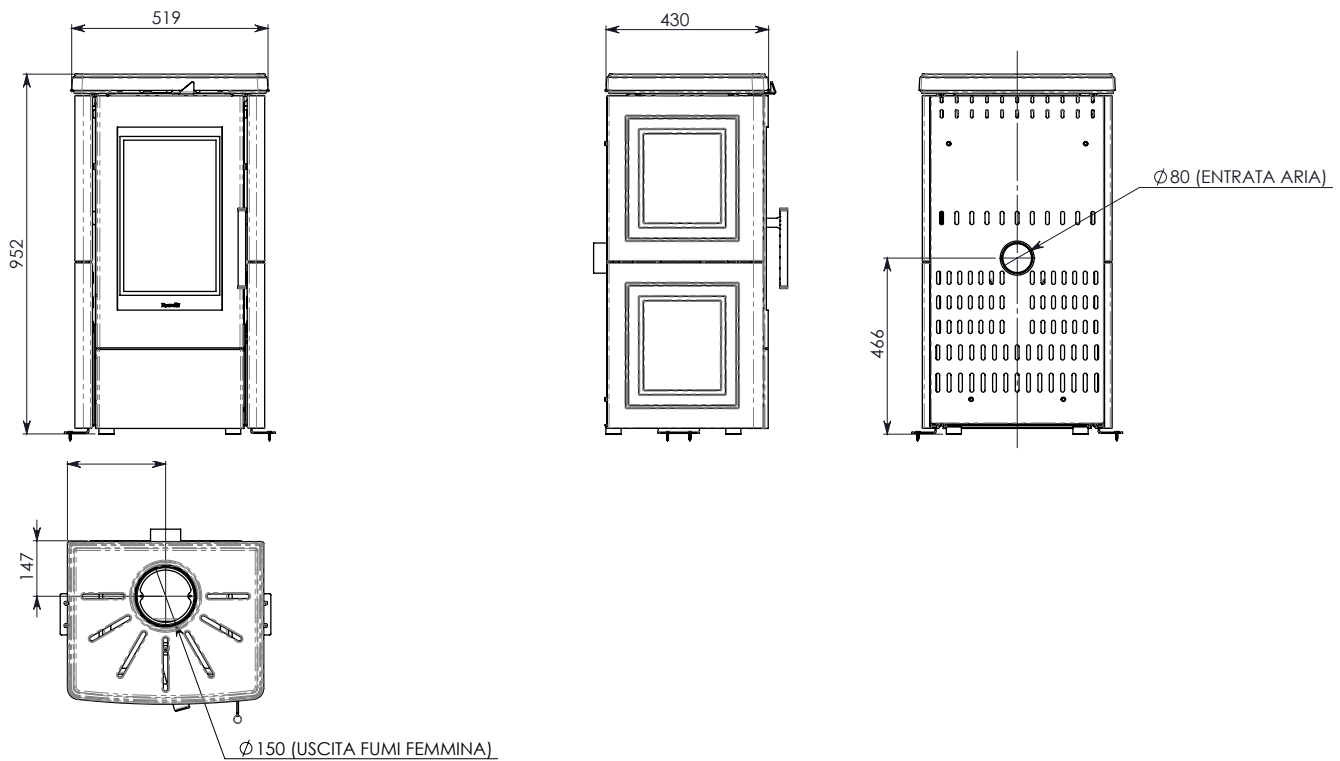
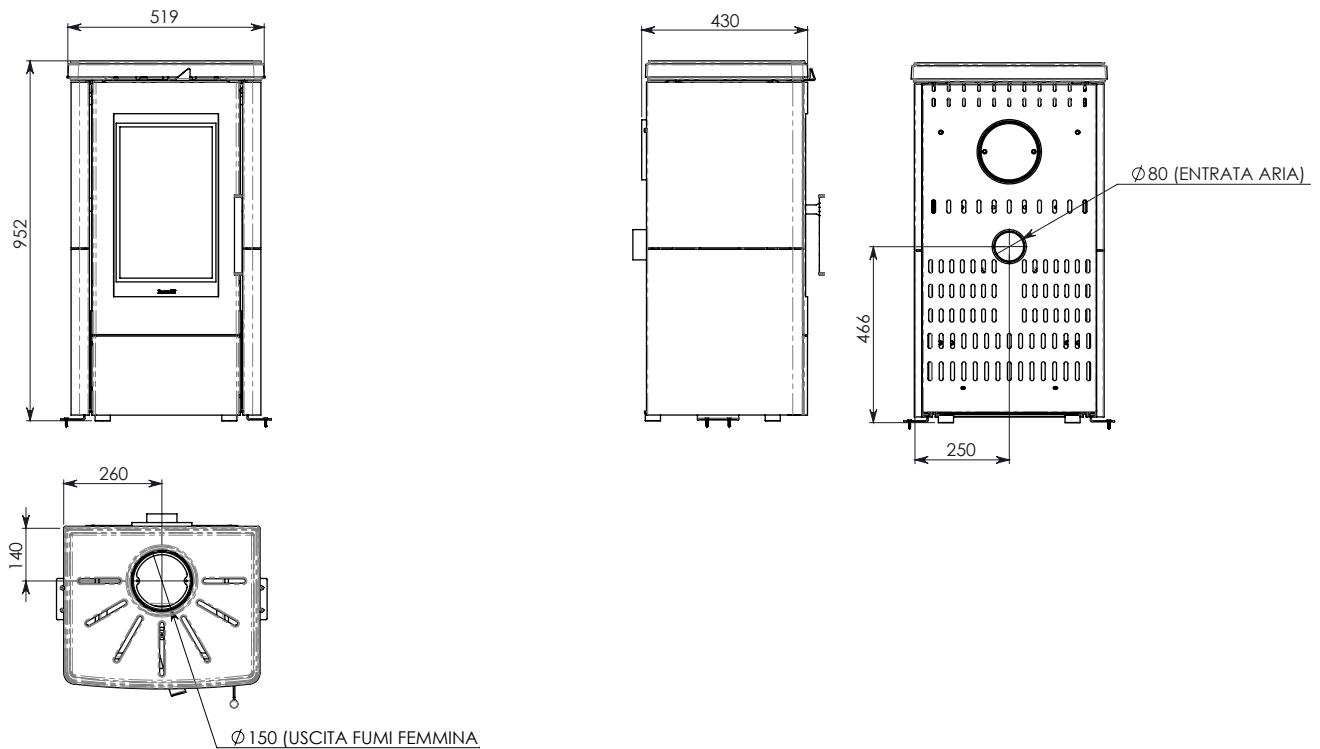
Le maioliche (se presenti)

Le maioliche a colo utilizzate per il rivestimento sono lavorate artigianalmente e rifinite a mano.

Per questo motivo lievi imperfezioni superficiali come ombreggiature e cavilli sono da considerarsi caratteristiche che rendono ogni maiolica un esemplare unico.



Le maioliche a colo sono un materiale delicato, consigliamo di maneggiarle con cura durante la pulizia e di evitare colpi in quanto potrebbero danneggiarsi.

Caratteristiche del combustibile

Brucciare solo legna naturale non trattata, con umidità massima del 20%.

Il legno appena tagliato può contenere fino al 60 % di acqua e quindi è poco adatto alla combustione.

L'essiccazione ideale della legna è di circa 2 anni. Anche la legna troppo vecchia non è adatta alla combustione.

La legna deve essere conservata ed essiccata in luogo ben ventilato, se all'aperto deve essere protetta dalla pioggia, se in luogo chiuso assicurarsi che sia ben arieggiato.

Conservare la legna già tagliata alla dimensione di utilizzo in modo che possa essiccarsi più facilmente.

La legna può essere conservata in cataste, avendo cura di tenerle sollevate dal pavimento, con una superficie di appoggio che permetta il passaggio di aria usando ad esempio delle assi o un bancale per favorire l'essiccazione ed evitare la formazione di marciume e muffa. Per lo stesso motivo è bene lasciare qualche centimetro di spazio tra la catasta e le pareti.

Nel caso in cui venga utilizzata legna non stagionata e con alta percentuale di umidità si possono verificare con più facilità fenomeni di condensa nel condotto fumi, con conseguente alterazione del tiraggio e deposito di fuliggine nel focolare, sul vetro e sulla canna fumaria con conseguente rischio di incendio della stessa. Ovviamente il rendimento della stufa risulterà più basso.

Nella stufa a legna devono essere usati ciocchi di legna di lunghezza massima pari a 25 cm.

Combustibili non ammessi

Si raccomanda di non utilizzare come combustibile i seguenti materiali:

- legna troppo umida
- legna trattata (legno verniciato, laccato, incollato, ecc.);
- segatura o trucioli di legno
- combustibili liquidi
- carbone o altri combustibili fossili
- plastica e derivati
- carta e cartone trattati
- rifiuti
- combustibili che possano sprigionare sostanze tossiche o inquinanti

L'utilizzo di questi combustibili, oltre che vietato perché provoca l'emissione di sostanze inquinanti e nocive, causa un deterioramento più rapido della stufa ed un accumulo di sporco nella stufa e nel sistema di evacuazione dei fumi con conseguente decadimento delle prestazioni e della sicurezza.



I gas prodotti da questi combustibili sono pericolosi per l'ambiente e per la vostra salute!



L'utilizzo di combustibile non conforme a quanto sopra specificato fa decadere la garanzia.

TRASPORTO E INSTALLAZIONE**Avvertenze di sicurezza per il trasporto e l'installazione****! IMPORTANTE**

L'installazione della stufa deve essere eseguita da un tecnico qualificato, il quale dovrà rilasciare all'acquirente una dichiarazione di conformità dell'impianto e si assumerà l'intera responsabilità dell'installazione e del corretto funzionamento della stufa.

! IMPORTANTE

Il luogo di installazione della stufa deve essere scelto in modo che il calore generato possa diffondersi uniformemente negli ambienti che si vogliono scaldare.



La stufa deve essere collegata ad una canna fumaria singola che garantisca il tiraggio dichiarato dal Costruttore e che rispetti le norme di installazione previste nel luogo di installazione.



Il locale dove è installata la stufa deve essere dotato di presa d'aria.

Il Costruttore declina ogni responsabilità in caso d'installazioni non conformi alle leggi in vigore, di un ricambio aria locali non corretto e di un uso non appropriato dell'apparecchio.

In particolare è necessario che:

- l'apparecchio sia collegato ad un sistema di evacuazione dei fumi dimensionato opportunamente per garantire il tiraggio dichiarato dal Costruttore, che sia a tenuta e che rispetti le distanze da materiali infiammabili;
- ci sia un'adeguata presa d'aria comburente conforme alla tipologia di prodotto installato;
- altri apparecchi a combustione o dispositivi installati non mettano in depressione il locale di installazione della stufa;
- siano rispettate le distanze di sicurezza da materiali infiammabili.

La verifica di compatibilità dell'impianto precede ogni altra operazione di montaggio o posa in opera.

! IMPORTANTE

Regolamenti amministrativi locali, prescrizioni particolari delle autorità che riguardano l'installazione di apparecchi a combustione, la presa aria e l'impianto di evacuazione fumi possono variare in base alla regione o alla nazione. Verificare presso le autorità locali se esistono delle prescrizioni di legge più restrittive di quanto qui riportato.

Imballo

Una volta ricevuta la stufa e controllare che:

- corrisponda al modello acquistato;
- non presenti danneggiamenti dovuti al trasporto.

Eventuali reclami devono essere comunicati al trasportatore, (anche sul documento di accompagnamento) al momento del ricevimento.



Verificare la portata del pavimento prima di movimentare e posizionare la stufa.

Per la movimentazione della stufa con imballo, seguire la procedura sotto descritta:

- 1 Posizionare le forche del transpallet nelle apposite sedi sotto al bancale di legno.
- 2 Sollevare lentamente.
- 3 Portare la stufa vicino al luogo prescelto per l'installazione.



La stufa deve essere sempre movimentata in posizione verticale. Si deve porre particolare attenzione affinché la porta e il suo vetro siano preservati da urti meccanici che ne compromettono l'integrità

Per il disimballo della stufa, seguire la procedura sotto descritta:

- 1 Tagliare le reggette e rimuovere il telaio di rinforzo in legno appoggiata sulla scatola
- 2 Sollevare lentamente la scatola di cartone
- 3 Togliere l'eventuale avvolgimento in pluriball o simili
- 4 Togliere la stufa dal bancale e posizionare l'apparecchiatura nel luogo prescelto, facendo attenzione che sia conforme a quanto previsto.

! IMPORTANTE

Lo smaltimento dell'imballo è a cura dell'utente finale, in conformità con leggi vigenti nel paese d'installazione.

Predisposizioni per il sistema evacuazione fumi



Prestare attenzione alla realizzazione del sistema di evacuazione fumi e rispettare le normative vigenti nel paese di installazione della stufa.

! IMPORTANTE

Il Costruttore declina ogni responsabilità se imputabili ad un sistema di evacuazione fumi mal dimensionato e non a norma.

Canali da fumo e raccordi

Con il termine canali da fumo si indicano le tubazioni che collegano l'apparecchio a combustione con la canna fumaria.

Dovranno essere applicate le seguenti prescrizioni:

- rispettare la norma di prodotto EN 1856-2;

- i tratti orizzontali devono avere una pendenza minima del 3% verso l'alto;
- la lunghezza del tratto orizzontale deve essere la minima possibile e la sua proiezione in pianta non superiore a 2 metri;
- i cambi di direzione non devono avere angolo inferiore di 90° (consigliate curve da 45°);
- il numero di cambi di direzione compreso quello per l'introduzione nella canna fumaria, non deve essere superiore a 3;
- la sezione deve essere di diametro costante e uguale dall'uscita del focolare fino al raccordo nella canna fumaria;
- è vietato l'uso di tubi metallici flessibili ed in fibrocemento;
- i canali da fumo non devono attraversare locali nei quali è vietata l'installazione di apparecchi a combustione.

In ogni caso i canali da fumo devono essere a tenuta prodotti della combustione e condense, nonché coibentati se passano all'esterno del locale d'installazione.

Non è ammesso il montaggio di dispositivi di regolazione manuale del tiraggio.

! IMPORTANTE

E' obbligatorio realizzare un primo tratto verticale di canale da fumo di almeno 1 m per garantire la corretta espulsione dei fumi.

Canna fumaria

La canna fumaria è un elemento di particolare importanza per il corretto funzionamento della stufa.



La canna fumaria deve essere dimensionata in modo tale da garantire il tiraggio dichiarato dal Costruttore.



Non collegare la stufa ad una canna fumaria collettiva.

Nella realizzazione della canna fumaria dovranno essere applicate le seguenti prescrizioni:

- rispettare la norma di prodotto EN 1856-1;
- deve essere realizzata con materiali idonei per garantire la resistenza alle normali sollecitazioni meccaniche, chimiche, termiche ed avere un'adeguata coibentazione termica al fine di limitare la formazione di condensa;
- avere andamento prevalentemente verticale ed essere priva di strozzature lungo la sua lunghezza;
- essere correttamente distanziata mediante intercapedine d'aria e isolata da materiali infiammabili;
- i cambiamenti di direzione devono essere al massimo 2 e di angolo non superiore a 45°;
- la canna fumaria interna all'abitazione deve essere comunque coibentata e può essere inserita in un cavedio purché rispetti le normative relative all'intubatura;
- il canale da fumo va collegato alla canna fumaria mediante un raccordo a "T" avente una camera di raccolta ispezionabile per il residuo di combustione e soprattutto per la raccolta della condensa.

! IMPORTANTE

Si raccomanda di verificare nei dati targa della canna fumaria le distanze di sicurezza che devono essere rispettate in presenza di materiali combustibili e la tipologia di materiale isolante da utilizzare.



Utilizzare tubazioni a tenuta stagna con guarnizioni siliconiche.



È vietato utilizzare lo scarico diretto a parete o verso spazi chiusi e qualsiasi altra forma di scarico non prevista dalla normativa vigente nel paese di installazione (Nota Bene: in Italia è consentito solo lo scarico a tetto).

Comignolo

Il comignolo, cioè la parte terminale della canna fumaria, deve soddisfare le seguenti caratteristiche:

- la sezione di uscita fumi deve essere almeno il doppio della sezione interna del camino;
- impedire la penetrazione di acqua o neve;
- assicurare l'uscita dei fumi anche in caso di vento (comignolo anti vento);
- la quota di sbocco deve essere al di fuori della zona di reflusso (fare riferimento alle normative nazionali e locali per individuare la zona di reflusso);
- essere costruito sempre a distanza da antenne o parabole, non deve essere mai usato come supporto.

Installazione



Per l'installazione e l'uso dell'apparecchio è necessario rispettare tutte le leggi e i regolamenti locali, nazionali ed europei.



L'installazione della stufa e la predisposizione delle opere murarie deve rispettare la normativa vigente nel paese d'installazione (ITALIA = UNI 10683).

! IMPORTANTE

Le operazioni di installazione devono essere eseguite da un tecnico qualificato e/o autorizzato dal Costruttore. Il personale incaricato dell'installazione dovrà rilasciare all'acquirente una dichiarazione di conformità dell'impianto, il quale si assumerà l'intera responsabilità dell'installazione definitiva e del conseguente buon funzionamento del prodotto installato.

Non vi sarà responsabilità da parte di Ravelli in caso di mancato rispetto di tali precauzioni.

Requisiti del locale di installazione

Il locale di installazione della stufa deve essere sufficientemente ventilato. Per soddisfare questo requisito è necessario dotare il locale con una presa d'aria comunicante con l'esterno.

! IMPORTANTE

Il locale di installazione deve essere munito di presa d'aria con sezione libera di almeno 100 cm².

! IMPORTANTE

In caso di installazione in presenza di altri apparecchi di combustione o di impianto di VMC è necessario verificare il corretto funzionamento dell'apparecchio.

La stufa deve essere collocata all'interno di ambienti abitativi. Non deve mai essere installata all'esterno. Il volume del locale d'installazione deve essere adeguato alla potenza dell'apparecchio e comunque maggiore di 15 m³.



ATTENZIONE!

I ventilatori di estrazione (esempio: cappe di aspirazione) quando utilizzati nella stessa stanza o spazio della stufa, possono causare problemi al funzionamento della stufa.



La stufa deve essere installata su un pavimento di adeguata capacità di carico. Se la posizione esistente non soddisfa questo requisito, occorre prendere misure appropriate (ad esempio utilizzando una piastra per la distribuzione del carico).



ATTENZIONE!

prevedere un adeguato isolamento nel caso il piano sia costituito da materiale infiammabile.

Se le pareti laterali in adiacenza della stufa sono realizzate in materiale infiammabile, è necessario posizionare la stufa almeno a 30 cm da essa.

Distanza minima da materiali infiammabili	
R Lato destro	400 mm
L Lato sinistro	400 mm
B Posteriore	160+ 40 mm di isolante
A Frontale	1000 mm

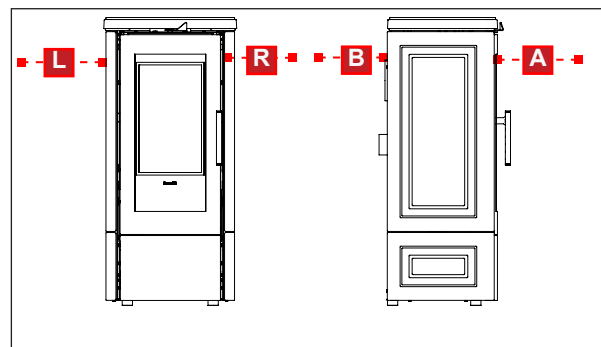

Se la parete posteriore è in materiale combustibile, è necessario posizionare la stufa ad almeno 200 cm da essa e proteggere con un materiale isolante avente le seguenti caratteristiche

Spessore	mm	40
Temperatura di classificazione	°C	1000
Densità	kg/m ³	245
Calore specifico	kJ/kg K	5,4 x 10 ⁻⁶
Conduttività termica a 200 °C	W/m K	0,07
Conduttività termica a 400 °C	W/m K	0,10

Se il pavimento su cui è appoggiata la stufa è di materiale infiammabile si consiglia un adeguato isolamento. Non possono essere immagazzinati oggetti e parti sensibili al calore o infiammabili in prossimità della stufa; tenere comunque tali oggetti ad una distanza frontale minima di 100 cm dal punto d'ingombro più esterno dell'apparecchio.

L'installazione della stufa deve garantire facile accesso per la pulizia dell'apparecchio stesso, dei condotti dei gas di scarico e della canna fumaria.

Esempi di installazione

Il sistema di evacuazione fumi è fondamentale per il corretto funzionamento della stufa. Verificare che la canna fumaria installata disponga di almeno una botola d'ispezione situata in un punto facilmente raggiungibile per agevolare la pulizia.

Canne fumarie fatiscenti possono essere utilizzate solo introducendo al loro interno una canna fumaria a norma (vedi norme per intubamento).

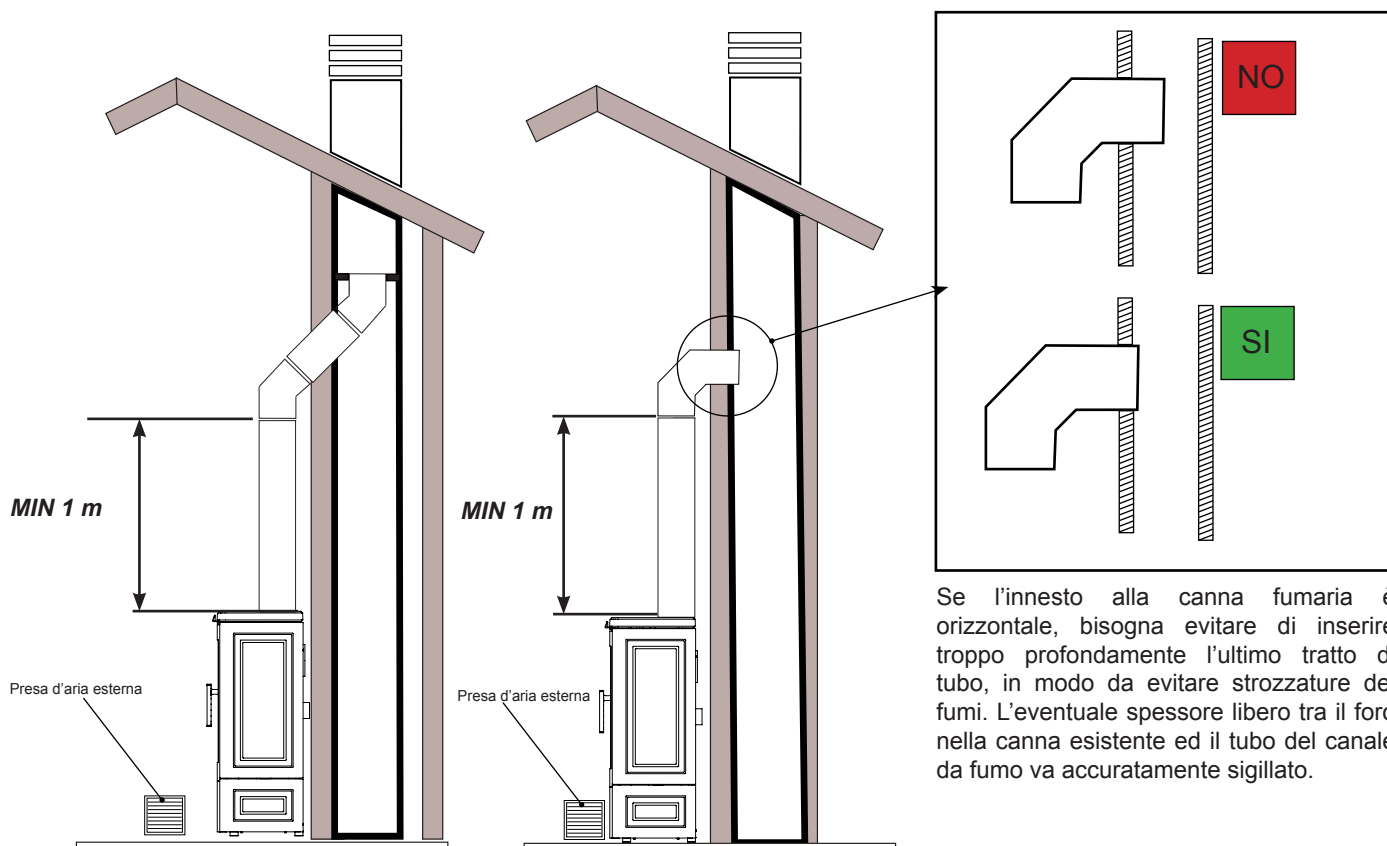

Se l'innesto alla canna fumaria è orizzontale, bisogna evitare di inserire troppo profondamente l'ultimo tratto di tubo, in modo da evitare strozzature dei fumi. L'eventuale spessore libero tra il foro nella canna esistente ed il tubo del canale da fumo va accuratamente sigillato.

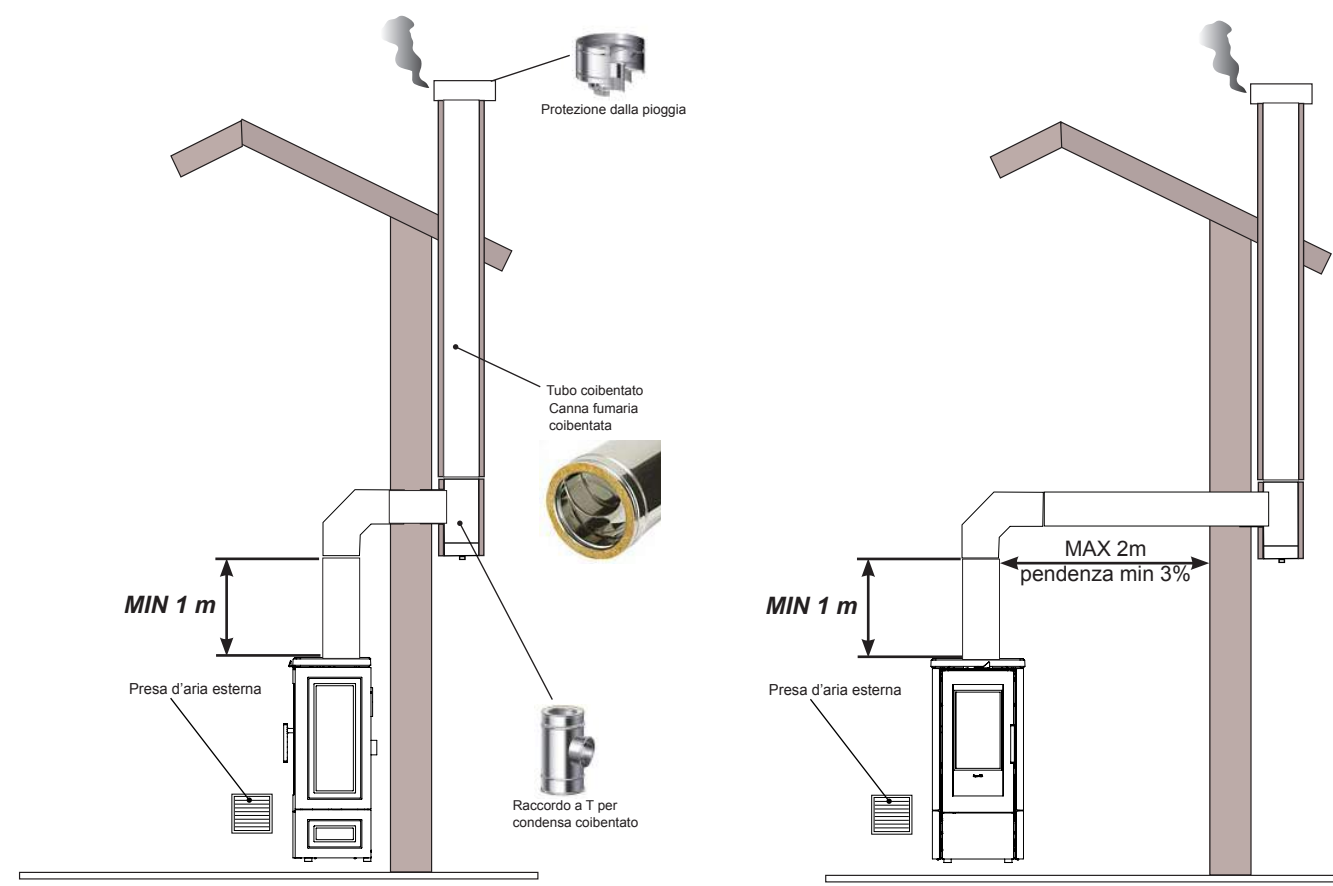

Montaggio ceramiche (per Alba e Lia)

1

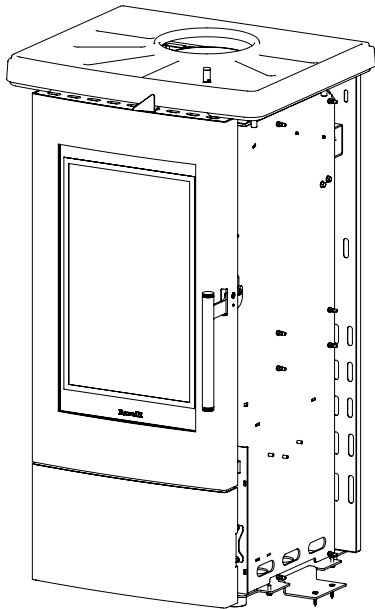

2

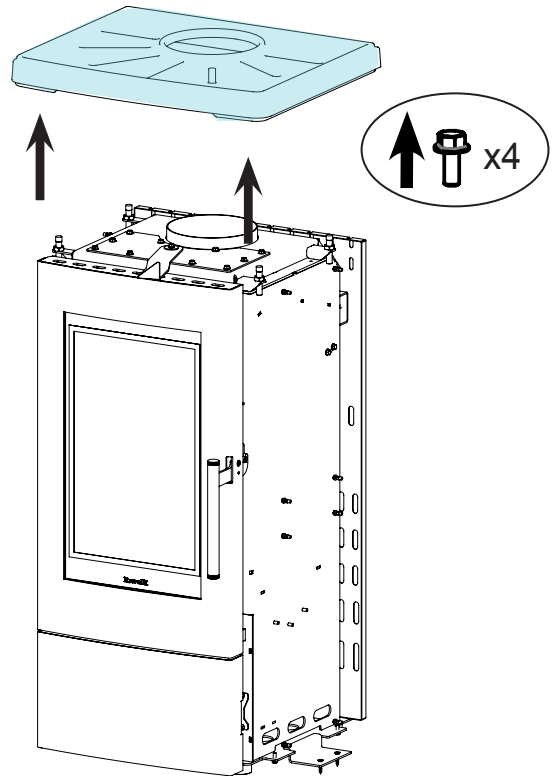

3

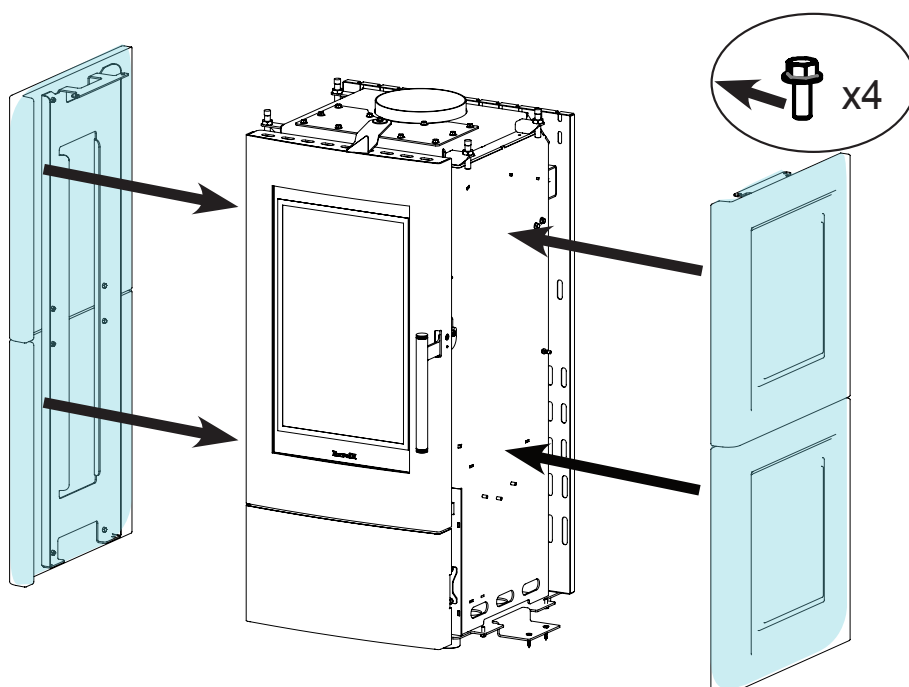

4

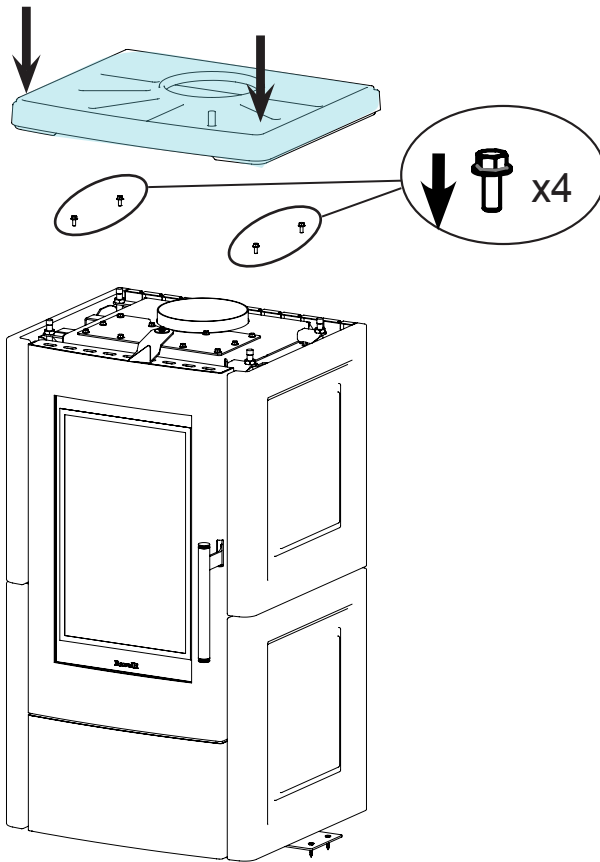

5

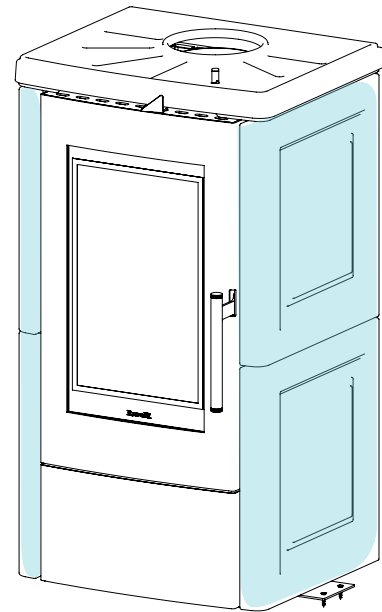

Collegamenti

! IMPORTANTE

I collegamenti devono essere eseguiti da un tecnico qualificato e/o autorizzato dal Costruttore.

Collegamento canna fumaria



La canna fumaria deve essere dimensionata in modo tale da garantire il tiraggio dichiarato dal Costruttore.

Collaudo e messa in servizio

La messa in esercizio della stufa deve essere preceduta dal collaudo che prevede la verifica di funzionamento dei seguenti elementi:

- collegamento al sistema di evacuazione fumi;
- controllo che tutti i materiali per la costruzione del canale da fumo, canna fumaria, comignolo, siano a norma ed idonei all'uso.

Il collaudo è positivo solo quando tutte le fasi di funzionamento saranno completate senza che siano state rilevate anomalie.

Comandi ed utilizzo

Leva aria primaria

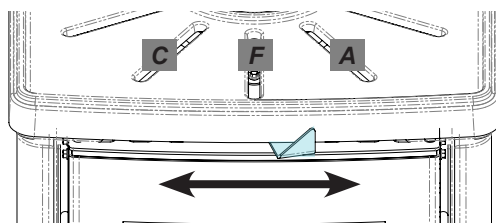

C: leva aria primaria tutta chiusa: posizione da mantenere solo a stufa spenta con fiamma e braci spente.

F: leva aria primaria in posizione centrale (posizione di funzionamento): questa è la posizione per il funzionamento ideale alla massima potenza.

A: leva aria primaria tutta aperta (posizione di accensione): posizione da utilizzare nelle prime fasi dell'accensione.

Scuoti griglia

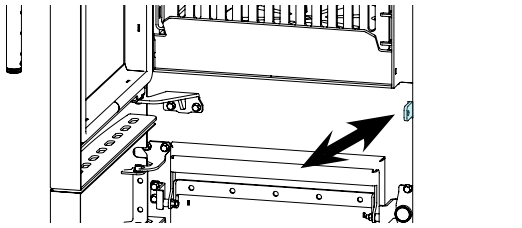

Muovendo avanti ed indietro la leva scuoti - griglia è possibile aprire e chiudere le aole di passaggio d'aria della griglia. Per una combustione ottimale si consiglia di tenere la leva in posizione intermedia cosicché i fori siano aperti a metà. Per liberare la griglia da braci e cenere muovere più volte avanti ed indietro la leva.

PROCEDURE DI UTILIZZO



In caso di incendio della canna fumaria, chiamare immediatamente i Vigili del Fuoco.

Verifiche prima dell'accensione



Assicurarsi di avere letto e compreso perfettamente il contenuto di questo libretto istruzioni.

Prima di eseguire l'accensione della stufa, occorre assicurarsi che:

- la camera di combustione sia pulita;
- siano stati rimossi tutti gli elementi che potrebbero bruciare (istruzioni, etichette adesive varie).

! IMPORTANTE

Durante le prime ore di utilizzo è possibile che le vernici utilizzate per rifinire la stufa possano emanare un odore sgradevole. Inoltre è possibile sentire l'odore tipico delle parti metalliche sottoposte a alte temperature. Assicurarsi che sia garantito un sufficiente ricambio d'aria nella stanza. Questi inevitabili sconvenienti spariranno dopo le prime ore di funzionamento. Per ridurre i disagi al minimo, tenere accesa la stufa per qualche ora a bassa potenza e nel periodo iniziale non sovraccaricare evitando cicli gravosi di riscaldamento raffreddamento.

! IMPORTANTE

Durante l'accensione iniziale, la vernice completa la sua essiccazione e si indurisce. Pertanto, per non rovinarle è sconsigliato toccare le superfici verniciate della stufa in questa fase.

Accensione della stufa

Per eseguire l'accensione della stufa, procedere come descritto di seguito:

- 1 Pulire la griglia di combustione rimuovendo i residui rimasti dal precedente utilizzo, eventualmente aiutarsi con lo scuoti griglia. Se necessario svuotare il cassetto ceneri.
- 2 Aprire completamente l'aria primaria, spostando la leva di regolazione dell'aria primaria verso destra (posizione di accensione). Tramite lo scuoti griglia tenere aperte a metà le aole della griglia.
- 3 Sopra la griglia disporre un modulo di accensione composto da legnetti secchi disposti su più piani sopra cui disporre a croce quattro pezzi di legna formando 2 piani.
- 4 Posizionare l'accendifuoco naturale sulla griglia, sotto il modulo di accensione.
- 5 Chiudere la porta della camera di combustione.

Legna per l'accensione

- Lunghezza: 20 – 25 cm
- Spessore: 2 – 5 cm
- Quantità complessiva: circa 2 kg

Usare troppo poca legna per l'accensione, oppure legna tagliata troppo grossolanamente rallenta il riscaldamento e il raggiungimento della giusta temperatura in camera di combustione. Di conseguenza l'accensione sarà difficoltosa con una cattiva combustione e grande produzione di fuliggine oppure lo spegnimento del fuoco quando si chiude la porta.

Ricarica del combustibile

- Lunghezza: 20 – 25 cm
- Quantità: 2 ciocchi
- Massa complessiva: circa 1,8 kg

A combustione avviata, aprire la porta lentamente in modo da evitare ritorni di fiamma e rigetti di fumo in stanza ed inserire la carica di legna consigliata. Se la stufa funziona correttamente e vengono seguiti i consigli dati qui, la stufa avrà bisogno di ricarica nel momento in cui vi sarà solo brace all'interno del focolare. La durata della carica dipende dal tipo di legna, dalla quantità, dall'essiccazione e dalla

regolazione della stufa. Leggere il capitolo dedicato alla regolazione della combustione per ottimizzare al meglio i consumi della stufa. Nel caso sia trascorso molto tempo dall'esaurimento dell'ultima carica, ma le braci non si sono spente completamente, per fare accendere la nuova carica è consigliabile aprire maggiormente l'aria primaria finché non si accende la fiamma. Dopodiché riportare la leva dell'aria primaria alla posizione di funzionamento.



NON SOVRACCARICARE LA STUFA. SUPERARE LE QUANTITÀ DI RICARICA CONSIGLIATE PUO' DANNEGGIARE LE PARTI DELLA STUFA ED INVALIDARE LA GARANZIA. UNA CARICA ECCESSIVA, OLTRE A NON ESSERE EFFICIENTE PRODUCE TEMPERATURE DEI FUMI TROPPO ELEVATE CHE POSSONO DANNEGGIARE LA STUFA E LA CANNA FUMARIA.

Regolazione della combustione

Una volta raggiunta la temperatura della camera di combustione e della canna fumaria è possibile regolare l'aria primaria per ottenere il massimo rendimento. La velocità di combustione, e quindi la potenza termica generata, è regolata dalla quantità di legna presente nella camera di combustione e dalla quantità di aria primaria. Una fiamma troppo veloce diminuisce la durata della legna ed abbassa il rendimento della stufa. Le massime prestazioni si ottengono caricando la quantità di legna consigliata e con la leva dell'aria primaria nella posizione centrale (posizione di funzionamento). Per diminuire la potenza spostare la leva dell'aria primaria leggermente verso sinistra.

La combustione è efficiente e pulita quando la fiamma è di colore giallo chiaro. Se la fiamma tende al rosso oppure si vedono del fumo nero in camera di combustione, è probabile che serva aumentare leggermente l'aria primaria.

È necessario un primo periodo di utilizzo per apprendere come regolare correttamente la combustione.



NON CHIUDERE MAI COMPLETAMENTE LA LEVA DELL'ARIA PRIMARIA IN PRESENZA DI FIAMMA O BRACI ACCESE.

Spegnimento stufa

Per spegnere la stufa, procedere come descritto di seguito:

- 1 Attendere che la fiamma e le braci siano completamente spente.
- 2 Quando la fiamma è spenta e il letto di braci non irradia più calore chiudere completamente l'aria primaria.

MANUTENZIONE

Avvertenze di sicurezza per la manutenzione



La manutenzione della stufa deve essere effettuata almeno una volta all'anno, e programmata per tempo con il Servizio di Assistenza Tecnica.



In alcune condizioni, come accensione, spegnimento o utilizzo inappropriato, i prodotti della combustione possono contenere piccole particelle di fuliggine che si accumulano nel sistema di evacuazione fumi. Ciò può ridurre la sezione di passaggio dei fumi e comportare un rischio di incendio.

Il sistema di evacuazione fumi deve essere ispezionato e pulito almeno una volta all'anno.



Le operazioni di manutenzione devono essere eseguite a stufa fredda e con alimentazione elettrica disconnessa.

Prima di effettuare qualsiasi operazione di manutenzione, adottare le seguenti precauzioni:

- Accertarsi che tutte le parti della stufa siano fredde.
- Accertarsi che le ceneri siano completamente fredde.
- Operare sempre con attrezzature appropriate per la manutenzione.
- Terminata la manutenzione reinstallare tutte le parti rimosse prima di rimetterla in servizio.

! IMPORTANTE

La qualità della legna, le modalità di utilizzo della stufa e la regolazione della combustione possono influenzare la frequenza degli interventi di manutenzione.

Pulizia

! IMPORTANTE

Eseguire le operazioni di pulizia in modo da garantire il corretto funzionamento della stufa. Nella seguente tabella vengono elencati gli interventi di pulizia necessari per il corretto funzionamento della stufa.

PARTI / FREQUENZA	1 GIORNO	2-3 GIORNI	60-90 GIORNI
Camera di combustione	●		
Griglia di combustione	●		
Cassetto cenere	●		
Vetro		●	
Condotto aspirazione			●

Pulizia della camera di combustione

Aspirare i residui presenti in camera di combustione con un aspiracenere apposito, assicurandosi che le ceneri siano completamente spente.

Questi prodotti Ravelli hanno la camera di combustione rivestita con mattonelle in pietra refrattaria. La pietra refrattaria non necessita di particolare manutenzione, deve essere solamente spolverata con un pennello se si vuole rimuovere la cenere eventualmente depositatasi durante la combustione.

E' sconsigliato utilizzare spugne abrasive per pulire le scorie più resistenti in quanto si potrebbe graffiare la superficie.

Pulizia della griglia di combustione

Per effettuare una corretta pulizia della griglia di combustione muovere avanti-indietro la leva di scuotimento della griglia di combustione, in modo tale che la griglia effettui delle leggere rotazioni che liberino le asole per il passaggio dell'aria. In questo modo la cenere accumulata durante la combustione scivolerà nel cassetto sottostante.

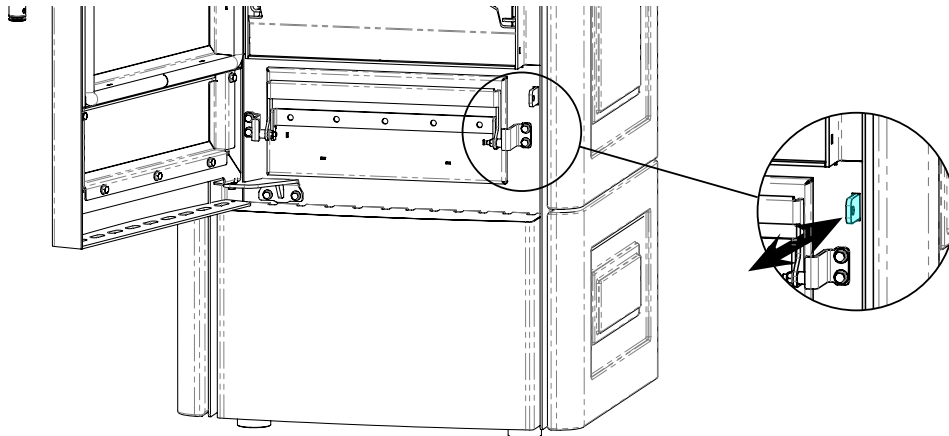

Pulizia del cassetto cenere

La pulizia del cassetto cenere deve essere effettuata ogni 30 giorni (in relazione dal tempo di utilizzo della stufa e al tipo di legna utilizzata).

Per eseguire la pulizia del cassetto cenere, procedere come descritto di seguito:

- 1** Aprire la porta (Alba, Alba steel).
Aprire lo sportello inferiore (Lia, Lia steel).
- 2** Sfilare il cassetto come mostrato in figura.
Aspirare la cenere con un aspiratore appropriato.

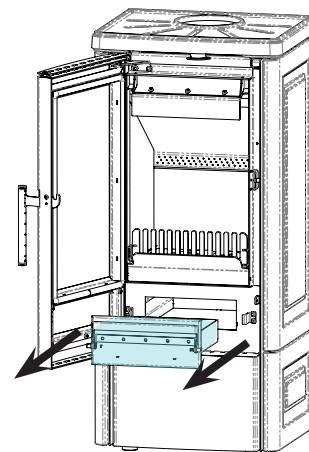
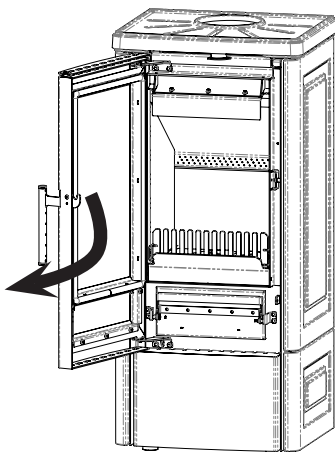

Pulizia del vetro

A stufa fredda, pulire il vetro con uno straccio ed un detergente per vetri.

Nota: in commercio si trovano appositi detergenti per i vetri delle stufe.

Rimozione della griglia rotante e del barrotto

Per agevolare la pulizia si possono rimuovere la griglia rotante ed il barrotto. Per rimuovere i componenti, aprire la porta della stufa, ed estrarli sollevandoli dalla loro sede.

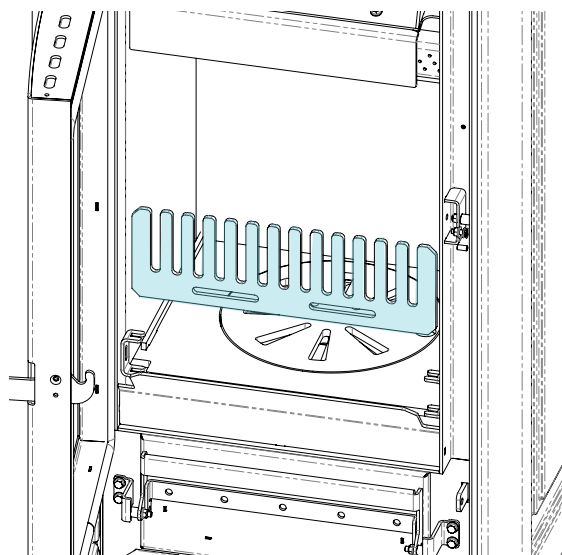
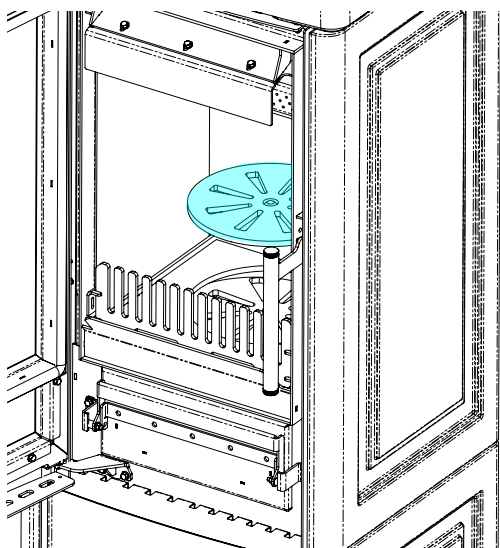

Manutenzione straordinaria



Le operazioni di manutenzione straordinaria devono essere eseguite da personale del Centro di Assistenza Autorizzato.



Non attendere che i componenti siano logorati dall'uso prima di procedere alla loro sostituzione. Sostituire un componente usurato prima che sia completamente rotto per prevenire eventuali danni causati dalla rottura improvvisa dei componenti.

PARTI/ FREQUENZA	60- 90 GIORNI	1 STAGIONE
Pulizia approfondita camera di combustione	•	
Guarnizione porta		•
Canna fumaria		•

Programmare con il Centro di Assistenza Autorizzato gli interventi di manutenzione straordinaria sopra indicati.

Pulizia condotto fumi

! IMPORTANTE

Questa operazione deve essere svolta da un Centro Assistenza Ravelli. Programmare con il Centro Assistenza Ravelli questo tipo di pulizia. La pulizia del condotto fumi deve essere effettuata ogni 3 mesi.

Rimozione delle piastrelle di refrattario

Per rimuovere le piastrelle di refrattario, seguire i seguenti passi.

1 Rimuovere le due viti di fissaggio.

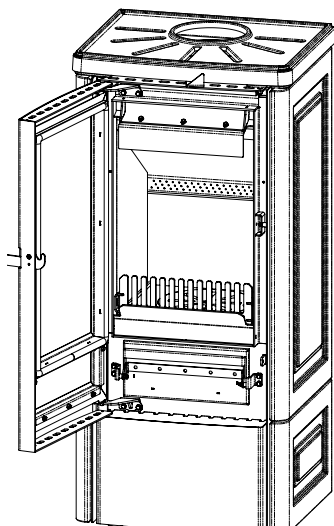

2a Sollevare la piastrella centrale.

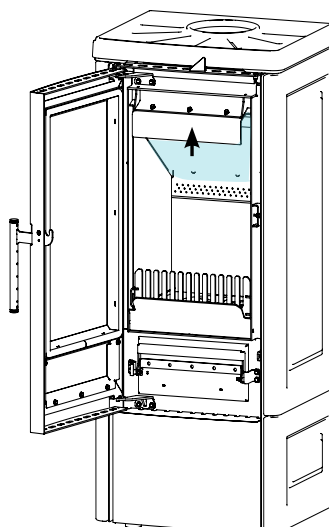

2b Rimuovere le piastrelle laterali.

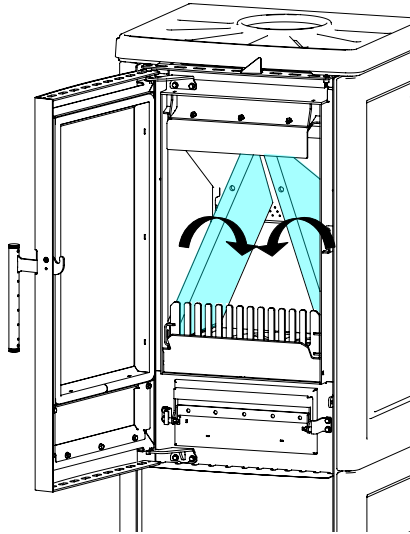

3 Rimuovere la piastrella superiore e la piastrella.

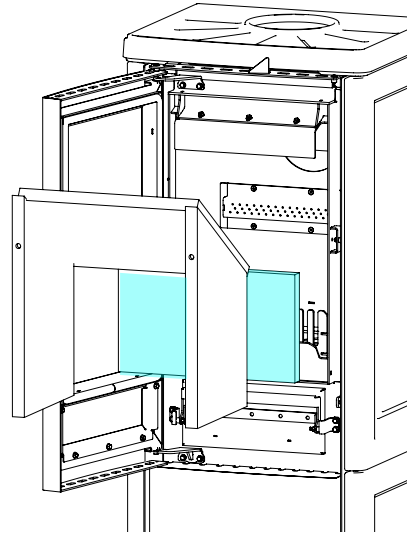

Le piastrelle refrattarie sono fragili; prestare attenzione durante le fasi di rimozione.

Nota: L'operazione deve essere effettuata a stufa fredda.

Pulizia approfondita della camera di combustione

! IMPORTANTE

Questa operazione deve essere svolta da un Centro Assistenza Ravelli. Programmare con il Centro Assistenza Ravelli questo tipo di pulizia.

Per effettuare la pulizia della camera di combustione, procedere come descritto di seguito:

- 1 Rimozione barrotto.
- 2 Rimozione griglia rotante.
- 3 Rimozione piastrelle di refrattario.
- 4 Aspirare i residui presenti in camera di combustione con un aspiraceneri apposito, assicurandosi che le ceneri siano completamente spente.

STOCCAGGIO E SMALTIMENTO

Messa a riposo (fine stagione)

A fine di ogni stagione si consiglia di aspirare eventuali residui di cenere e polveri al suo interno.

Smaltimento

La demolizione e lo smaltimento della stufa è ad esclusivo carico e responsabilità del proprietario che dovrà agire in osservanza delle leggi vigenti nel proprio Paese in materia di sicurezza, rispetto e tutela dell'ambiente.

Alla fine della sua vita utile, il prodotto non deve essere smaltito insieme ai rifiuti urbani. Può essere consegnato presso gli appositi centri di raccolta differenziata predisposti dalle amministrazioni comunali, oppure presso i rivenditori che forniscono questo servizio. Smaltire in modo differenziato il prodotto consente di evitare possibili conseguenze negative per l'ambiente e per la salute derivanti da un suo smaltimento inadeguato e permette di recuperare i materiali di cui è composto al fine di ottenere un importante risparmio di energia e di risorse.

CASISTICA GUASTI

La stufa non funziona

- seguire attentamente quello che è riportato nel capitolo dedicato di questo manuale.
- utilizzare legna stagionata e con basso contenuto di umidità;
- controllare che il condotto di ingresso dell'aria non sia ostruito;
- controllare che il sistema di evacuazione fumi sia pulito e non ostruito;
- controllare che la canna fumaria sia adeguata alla potenza della stufa;
- controllare che la presa d'aria nella stanza sia libera da ostruzioni e che non ci siano altri apparecchi a combustione o cappe di aspirazione che mettano in depressione la stanza;

Accensione difficoltosa

- seguire attentamente quello che è riportato nel capitolo dedicato di questo manuale;
- aprire completamente la leva dell'aria primaria;
- la legna caricata per l'accensione non è sufficiente;
- utilizzare legna stagionata e con basso contenuto di umidità;
- controllare che il condotto di ingresso dell'aria non sia ostruito;
- controllare che il sistema di evacuazione fumi sia pulito e non ostruito;

- controllare che la canna fumaria sia adeguata alla potenza della stufa.
- controllare che la presa d'aria nella stanza sia libera da ostruzioni e che non ci siano altri apparecchi a combustione o cappe di aspirazione non mettano in depressione la stanza.

Perdita di fumo

- Controllare il tiraggio della canna fumaria .
- Controllare che le guarnizioni sulla porta, sul cassetto e del sistema di evacuazione fumi siano integre.
- Controllare che la cenere non ostruisca la griglia di passaggio aria primaria .

Il vetro si sporca facilmente

- Utilizzare solo combustibili raccomandati.
 - Utilizzare legna stagionata e con basso contenuto di umidità.
 - Regolare l'aria primaria come spiegato nel capitolo dedicato.
 - Troppo combustibile caricato in camera di combustione.
 - Camera di combustione troppo fredda per procedura di accensione non corretta o funzionamento a potenza troppo bassa.
 - Controllare il tiraggio della canna fumaria .
-
-

Preface

Dear Customer, We would like to thank you for choosing one of our stoves.

We invite you to read this manual carefully, before starting installation and use, so that you are able to benefit from all of its characteristics better and in full safety. It contains all necessary information for correct installation, start-up, operation, cleaning, maintenance, etc.

Keep this manual in a suitable location, do not discard it without reading it.

Incorrect installation, maintenance and improper use of the product relieve the Manufacturer of all liability deriving from use of the stove.

For further information and requirements contact your Ravelli-authorized Technical Assistance Centre.

All rights reserved. No part of this instructions manual can be reproduced or transmitted through any electronic or mechanical means, including photocopies, recordings or any other storage system, for other purposes that are not exclusively use by the buyer's staff, without the express written consent of the Manufacturer.

<i>Table of contents</i>	
<i>Preface</i>	2
IDENTIFICATION	4
<i>Stove identification</i>	4
<i>Manufacturer identification</i>	4
<i>Identification plate</i>	4
<i>Reference standards</i>	4
<i>DoP Alba Steel</i>	6
WARRANTY	10
<i>Certificate of warranty</i>	10
<i>Warranty conditions</i>	10
<i>Info and problems</i>	10
GENERAL INFORMATION	11
<i>Supply and safe-keeping</i>	11
<i>Language</i>	11
<i>Symbols used in the manual</i>	11
SAFETY MEASURES	11
<i>General safety warnings</i>	11
<i>Residual risks</i>	12
DESCRIPTION OF THE STOVE	12
<i>Main parts</i>	12
<i>Intended use</i>	12
<i>Reasonably foreseeable incorrect use</i>	13
<i>Obligations and forbidden actions</i>	13
<i>Obligations</i>	13
<i>Forbidden actions</i>	13
TECHNICAL CHARACTERISTICS	13
<i>Alba technical diagram</i>	14
<i>Alba steel technical diagram</i>	14
<i>Lia technical diagram</i>	15
<i>Lia steel technical diagram</i>	15
<i>Measurements</i>	16
<i>The Majolica cladding (if applicable)</i>	16
<i>Non-permitted fuels</i>	16
SHIPPING AND INSTALLATION	16
<i>Safety warnings for transportation and installation</i>	16
<i>Packaging</i>	17
<i>Set-ups for the smoke evacuation system</i>	17
<i>Chimney</i>	18
<i>Chimney pot</i>	18
<i>Installation</i>	18
<i>Requirements for the installation premises</i>	19
<i>Ceramic cladding assembly (for Alba and Lia)</i>	21
<i>Connections</i>	22
<i>Chimney connection</i>	22
<i>Testing and commissioning</i>	22
<i>Controls and use</i>	22
PROCEDURES FOR USE	23
<i>Checks prior to start-up</i>	23
<i>Stove start-up</i>	23
<i>Combustion control</i>	24
<i>Turning the stove off</i>	24
MAINTENANCE	24
<i>Safety warnings for maintenance</i>	24
<i>Cleaning</i>	24
<i>Combustion chamber cleaning</i>	25
<i>Combustion grille cleaning</i>	25
<i>Cleaning the ash drawer</i>	25
<i>Glass cleaning</i>	25
<i>Removing the rotating grille and fire grate</i>	25
<i>Extraordinary maintenance</i>	26
<i>Smoke conduit cleaning</i>	26
<i>Removing refractory tiles</i>	26
<i>Deep combustion chamber cleaning</i>	27
STORAGE AND DISPOSAL	27
<i>Downtime (end of season)</i>	27
<i>Disposal</i>	27
TROUBLESHOOTING	27
<i>The stove does not work</i>	27
<i>Difficult lighting</i>	27
<i>Smoke leakage</i>	28
<i>The glass gets dirty easily</i>	28

IDENTIFICATION

Stove identification

Type of product

Model

Manufacturer identification

Manufacturer

WOOD STOVE

ALBA, ALBA STEEL, LIA, LIA STEEL

AICO S.p.A.

Via Kupfer, 31 - 25036 Palazzolo sull'Oglio (BS) ITALY

Tel. +39 030 7402939

Fax +39 030 7301758

www.ravelligroup.it

info@ravelligroup.it

Identification plate

The stove has an identification plate installed on it with its data.

Modello: **ALBA**

APPARECCHIO PER IL RISCALDAMENTO DOMESTICO A COMBUSTIBILE SOLIDO
 ROOMHEATER FIRED BY SOLID FUEL
 APPAREILLE DE CHAUFFAGE DOMESTIQUE AU COMBUSTIBLE SOLIDE

P_{nom}	Potenza termica nominale / Heat output nominal / Puissance thermique nominale	8,5 kW
CO_{nom}	CO misurato (13%O ₂) CO emission (at 13%O ₂) CO emission (au 13%O ₂)	0,0767 %
η_{nom}	Rendimento Efficiency / Rendement	85,1 %
T_{nom}	Temperatura dei fumi Flue gas temperature / Température des gaz de combustion	217 °C
P_{min}	Tiraggio minimo Minimum draft / Tirage minimum	10 Pa (0,1 mbar)

INT **Apparecchio a combustione intermittente**
 Appliance capable of intermittent combustion
 Produit à combustion intermittent

• Usare solo i combustibili raccomandati / Use only recommended fuels / Utiliser seulement les combustibles recommandés • Apparecchio non utilizzabile con canna fumaria collettiva / This appliance can not be used in a shared flue / Produit pas conforme à l'installation dans un conduit multiple • Leggere e seguire le istruzioni d'uso / Read and follow the user operating instructions / Lire et suivre les instructions

Conforme alla normativa / Complying with the norm / Conforme à la normative

EN13240:2001/A2:2004/AC:2007

Declaration of performance D.o.P. n° 108CPR13.07 (Notified body 0051)



Distanza minima da materiali infiammabili
 Minimum distance from flammable materials
 Distance minimale de matériels inflammables

R	Lato destro Right side / Côté droit	400 mm
L	Lato sinistro Left side / Côté gauche	400 mm
B	Retro Back side / Derrière	160+40 mm

anno di produzione
2017



Modello: **LIA**

APPARECCHIO PER IL RISCALDAMENTO DOMESTICO A COMBUSTIBILE SOLIDO
 ROOMHEATER FIRED BY SOLID FUEL
 APPAREILLE DE CHAUFFAGE DOMESTIQUE AU COMBUSTIBLE SOLIDE

P_{nom}	Potenza termica nominale / Heat output nominal / Puissance thermique nominale	8,5 kW
CO_{nom}	CO misurato (13%O ₂) CO emission (at 13%O ₂) CO emission (au 13%O ₂)	0,0767 %
η_{nom}	Rendimento Efficiency / Rendement	85,1 %
T_{nom}	Temperatura dei fumi Flue gas temperature / Température des gaz de combustion	217 °C
P_{min}	Tiraggio minimo Minimum draft / Tirage minimum	10 Pa (0,1 mbar)

INT **Apparecchio a combustione intermittente**
 Appliance capable of intermittent combustion
 Produit à combustion intermittent

• Usare solo i combustibili raccomandati / Use only recommended fuels / Utiliser seulement les combustibles recommandés • Apparecchio non utilizzabile con canna fumaria collettiva / This appliance can not be used in a shared flue / Produit pas conforme à l'installation dans un conduit multiple • Leggere e seguire le istruzioni d'uso / Read and follow the user operating instructions / Lire et suivre les instructions

Conforme alla normativa / Complying with the norm / Conforme à la normative

EN13240:2001/A2:2004/AC:2007

Declaration of performance D.o.P. n° 110CPR13.07 (Notified body 0051)



Distanza minima da materiali infiammabili
 Minimum distance from flammable materials
 Distance minimale de matériels inflammables

R	Lato destro Right side / Côté droit	400 mm
L	Lato sinistro Left side / Côté gauche	400 mm
B	Retro Back side / Derrière	160+40 mm

anno di produzione
2017



Modello: **ALBA STEEL**

APPARECCHIO PER IL RISCALDAMENTO DOMESTICO A COMBUSTIBILE SOLIDO
 ROOMHEATER FIRED BY SOLID FUEL
 APPAREILLE DE CHAUFFAGE DOMESTIQUE AU COMBUSTIBLE SOLIDE

P_{nom}	Potenza termica nominale / Heat output nominal / Puissance thermique nominale	8,5 kW
CO_{nom}	CO misurato (13%O ₂) CO emission (at 13%O ₂) CO emission (au 13%O ₂)	0,0767 %
η_{nom}	Rendimento Efficiency / Rendement	85,1 %
T_{nom}	Temperatura dei fumi Flue gas temperature / Température des gaz de combustion	217 °C
P_{min}	Tiraggio minimo Minimum draft / Tirage minimum	10 Pa (0,1 mbar)

INT **Apparecchio a combustione intermittente**
 Appliance capable of intermittent combustion
 Produit à combustion intermittent

• Usare solo i combustibili raccomandati / Use only recommended fuels / Utiliser seulement les combustibles recommandés • Apparecchio non utilizzabile con canna fumaria collettiva / This appliance can not be used in a shared flue / Produit pas conforme à l'installation dans un conduit multiple • Leggere e seguire le istruzioni d'uso / Read and follow the user operating instructions / Lire et suivre les instructions

Conforme alla normativa / Complying with the norm / Conforme à la normative

EN13240:2001/A2:2004/AC:2007

Declaration of performance D.o.P. n° 109CPR13.07 (Notified body 0051)



Distanza minima da materiali infiammabili
 Minimum distance from flammable materials
 Distance minimale de matériels inflammables

R	Lato destro Right side / Côté droit	400 mm
L	Lato sinistro Left side / Côté gauche	400 mm
B	Retro Back side / Derrière	160+40 mm

anno di produzione
2017



Modello: **LIA STEEL**

APPARECCHIO PER IL RISCALDAMENTO DOMESTICO A COMBUSTIBILE SOLIDO
 ROOMHEATER FIRED BY SOLID FUEL
 APPAREILLE DE CHAUFFAGE DOMESTIQUE AU COMBUSTIBLE SOLIDE

P_{nom}	Potenza termica nominale / Heat output nominal / Puissance thermique nominale	8,5 kW
CO_{nom}	CO misurato (13%O ₂) CO emission (at 13%O ₂) CO emission (au 13%O ₂)	0,0767 %
η_{nom}	Rendimento Efficiency / Rendement	85,1 %
T_{nom}	Temperatura dei fumi Flue gas temperature / Température des gaz de combustion	217 °C
P_{min}	Tiraggio minimo Minimum draft / Tirage minimum	10 Pa (0,1 mbar)

INT **Apparecchio a combustione intermittente**
 Appliance capable of intermittent combustion
 Produit à combustion intermittent

• Usare solo i combustibili raccomandati / Use only recommended fuels / Utiliser seulement les combustibles recommandés • Apparecchio non utilizzabile con canna fumaria collettiva / This appliance can not be used in a shared flue / Produit pas conforme à l'installation dans un conduit multiple • Leggere e seguire le istruzioni d'uso / Read and follow the user operating instructions / Lire et suivre les instructions

Conforme alla normativa / Complying with the norm / Conforme à la normative

EN13240:2001/A2:2004/AC:2007

Declaration of performance D.o.P. n° 111CPR13.07 (Notified body 0051)



Distanza minima da materiali infiammabili
 Minimum distance from flammable materials
 Distance minimale de matériels inflammables

R	Lato destro Right side / Côté droit	400 mm
L	Lato sinistro Left side / Côté gauche	400 mm
B	Retro Back side / Derrière	160+40 mm

anno di produzione
2017



Reference standards

The Alba, Alba Steel, Lia and Lia steel stoves that this manual refers to are compliant with the regulation:

305/2011 CONSTRUCTION PRODUCT REGULATION

And observe the following harmonised standard:

EN 13240

All local laws, including national and European standards, must be followed for the installation of the appliance.

DECLARATION OF PERFORMANCE

Declaration of performance according to Regulation (EU) 305/2011

n. 108CPR13.07

1. Unique identification code of the product type:
L22-00-002A, residential space heating appliance fired by solid fuel
EN13240:2001/A2:2004/AC:2007
2. Type, batch or serial number or any other element allowing identification of the construction product as required under Art. 11(4):
Alba
3. Intended use or uses of the construction product, in accordance with the applicable harmonised technical specification, as foreseen by the manufacturer:
Residential space heating appliance fired by solid fuel. Name, registered trade name or registered trademark and contact address of the manufacturer as required by Art. 11 (5):
Ravelli
Aico S.p.A.
Via A. Kupfer, 31
25036 Palazzolo s/O (Bs) Italia
4. Where applicable, name and contact address of the authorised representative whose mandate covers the tasks specified in Article 12(2):

5. System or systems of assessment and verification of constancy of performance of the construction product as set out in Annex V:
System 3, System 4
6. In case of the declaration of performance concerning a construction product covered by a harmonised standard:
The notified laboratory IMQ S.p.A. performed the determination of the product type on the basis of type testing under system 3 and issued test report CS17-0007853-01
7. Declared performance

Harmonized technical specification:	EN13240:2001/A2:2004/AC:2007
Essential characteristics	Performance
Fire safety	
Reaction to fire	A1
Distance to combustible materials	Minimum distances (mm): rear = 160* sides = 400 front = 100 ceiling = --- floor = ---
Risk of burning fuel falling out	Pass
Emission of combustion products (at 13% of O₂)	Nominal heat output CO 0,076 % NOx 82 mg/Nm³ OGC 38 mg/Nm³ PM 29,6 mg/Nm³
Surface temperature	Pass
Electrical safety	Pass
Cleanability	Pass
Maximum operating pressure	---
Flue gas temperature at nominal heat output	217 °C
Mechanical resistance(to carry a chimney/flue)	NPD
Nominal heat output	8,5 kW
Room heating output	8,5 kW
Water heating output	---
Efficiency	η 85,1 % Nominal heat output

8. The performance of the product identified in points 1 and 2 is in conformity with the declared performance in point 8. This declaration of performance is issued under the sole responsibility of the manufacturer identified in point 4.

Signed for and on behalf of the manufacturer **Giovanni Scarlini, CEO**

Place **Palazzolo sull'Oglio** Date **26/09/2017**

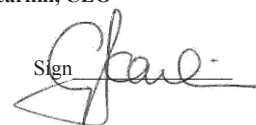
Sign 

DECLARATION OF PERFORMANCE

Declaration of performance according to Regulation (EU) 305/2011

n. 109CPR13.07

- Unique identification code of the product type:
L22-00-001A, residential space heating appliance fired by solid fuel
EN13240:2001/A2:2004/AC:2007
- Type, batch or serial number or any other element allowing identification of the construction product as required under Art. 11(4):
Alba Steel
- Intended use or uses of the construction product, in accordance with the applicable harmonised technical specification, as foreseen by the manufacturer:
Residential space heating appliance fired by solid fuel. Name, registered trade name or registered trademark and contact address of the manufacturer as required by Art. 11 (5):
Ravelli
Aico S.p.A.
Via A. Kupfer, 31
25036 Palazzolo s/O (Bs) Italia
- Where applicable, name and contact address of the authorised representative whose mandate covers the tasks specified in Article 12(2):

- System or systems of assessment and verification of constancy of performance of the construction product as set out in Annex V:
System 3, System 4
- In case of the declaration of performance concerning a construction product covered by a harmonised standard:
The notified laboratory IMQ S.p.A. performed the determination of the product type on the basis of type testing under system 3 and issued test report CS17-0007853-01
- Declared performance

Harmonized technical specification:	EN13240:2001/A2:2004/AC:2007
Essential characteristics	Performance
Fire safety	
Reaction to fire	A1
Distance to combustible materials	Minimum distances (mm): rear = 160* sides = 400 front = 100 ceiling = --- floor = ---
Risk of burning fuel falling out	Pass
Emission of combustion products (at 13% of O ₂)	Nominal heat output CO 0,076 % NOx 82 mg/Nm³ OGC 38 mg/Nm³ PM 29,6 mg/Nm³
Surface temperature	Pass
Electrical safety	Pass
Cleanability	Pass
Maximum operating pressure	---
Flue gas temperature at nominal heat output	217 °C
Mechanical resistance(to carry a chimney/flue)	NPD
Nominal heat output	8,5 kW
Room heating output	8,5 kW
Water heating output	---
Efficiency	η 85,1 % Nominal heat output

- The performance of the product identified in points 1 and 2 is in conformity with the declared performance in point 8. This declaration of performance is issued under the sole responsibility of the manufacturer identified in point 4.

Signed for and on behalf of the manufacturer **Giovanni Scarlini, CEO**

Place **Palazzolo sull'Oglio**

Date **26/09/2017**

Sign

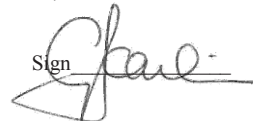

DECLARATION OF PERFORMANCE
Declaration of performance according to Regulation (EU) 305/2011
n. 110CPR13.07

1. Unique identification code of the product type:
L23-00-002A, residential space heating appliance fired by solid fuel
EN13240:2001/A2:2004/AC:2007
2. Type, batch or serial number or any other element allowing identification of the construction product as required under Art. 11(4):
Lia
3. Intended use or uses of the construction product, in accordance with the applicable harmonised technical specification, as foreseen by the manufacturer:
Residential space heating appliance fired by solid fuel. Name, registered trade name or registered trademark and contact address of the manufacturer as required by Art. 11 (5):
Ravelli
Aico S.p.A.
Via A. Kupfer, 31
25036 Palazzolo s/O (Bs) Italia
4. Where applicable, name and contact address of the authorised representative whose mandate covers the tasks specified in Article 12(2):

5. System or systems of assessment and verification of constancy of performance of the construction product as set out in Annex V:
System 3, System 4
6. In case of the declaration of performance concerning a construction product covered by a harmonised standard:
The notified laboratory IMQ S.p.A. performed the determination of the product type on the basis of type testing under system 3 and issued test report CS17-0007853-01
7. Declared performance

Harmonized technical specification:	EN13240:2001/A2:2004/AC:2007
Essential characteristics	Performance
Fire safety	
Reaction to fire	A1
Distance to combustible materials	Minimum distances (mm): rear = 160* sides = 400 front = 100 ceiling = --- floor = ---
Risk of burning fuel falling out	Pass
Emission of combustion products (at 13% of O ₂)	Nominal heat output CO 0,076 % NOx 82 mg/Nm³ OGC 38 mg/Nm³ PM 29,6 mg/Nm³
Surface temperature	Pass
Electrical safety	Pass
Cleanability	Pass
Maximum operating pressure	---
Flue gas temperature at nominal heat output	217 °C
Mechanical resistance(to carry a chimney/flue)	NPD
Nominal heat output	8,5 kW
Room heating output	8,5 kW
Water heating output	---
Efficiency	η 85,1 % Nominal heat output

8. The performance of the product identified in points 1 and 2 is in conformity with the declared performance in point 8. This declaration of performance is issued under the sole responsibility of the manufacturer identified in point 4.

Signed for and on behalf of the manufacturer **Giovanni Scarlini, CEO**

Place **Palazzolo sull'Oglio** Date **26/09/2017**

Sign 

DECLARATION OF PERFORMANCE

Declaration of performance according to Regulation (EU) 305/2011

n. 111CPR13.07

- Unique identification code of the product type:
L23-00-001A, residential space heating appliance fired by solid fuel
EN13240:2001/A2:2004/AC:2007
- Type, batch or serial number or any other element allowing identification of the construction product as required under Art. 11(4):
Lia Steel
- Intended use or uses of the construction product, in accordance with the applicable harmonised technical specification, as foreseen by the manufacturer:
Residential space heating appliance fired by solid fuel. Name, registered trade name or registered trademark and contact address of the manufacturer as required by Art. 11 (5):
Ravelli
Aico S.p.A.
Via A. Kupfer, 31
25036 Palazzolo s/O (Bs) Italia
- Where applicable, name and contact address of the authorised representative whose mandate covers the tasks specified in Article 12(2):

- System or systems of assessment and verification of constancy of performance of the construction product as set out in Annex V:
System 3, System 4
- In case of the declaration of performance concerning a construction product covered by a harmonised standard:
The notified laboratory IMQ S.p.A. performed the determination of the product type on the basis of type testing under system 3 and issued test report CS17-0007853-01
- Declared performance

Harmonized technical specification:	EN13240:2001/A2:2004/AC:2007
Essential characteristics	Performance
Fire safety	
Reaction to fire	A1
Distance to combustible materials	Minimum distances (mm): rear = 160* sides = 400 front = 100 ceiling = --- floor = ---
Risk of burning fuel falling out	Pass
Emission of combustion products (at 13% of O ₂)	Nominal heat output CO 0,076 % NOx 82 mg/Nm ³ OGC 38 mg/Nm ³ PM 29,6 mg/Nm ³
Surface temperature	Pass
Electrical safety	Pass
Cleanability	Pass
Maximum operating pressure	---
Flue gas temperature at nominal heat output	217 °C
Mechanical resistance(to carry a chimney/flue)	NPD
Nominal heat output	8,5 kW
Room heating output	8,5 kW
Water heating output	---
Efficiency	η 85,1 % Nominal heat output

- The performance of the product identified in points 1 and 2 is in conformity with the declared performance in point 8. This declaration of performance is issued under the sole responsibility of the manufacturer identified in point 4.

Signed for and on behalf of the manufacturer **Giovanni Scarlini, CEO**

Place **Palazzolo sull'Oglio**

Date **26/09/2017**

Sign

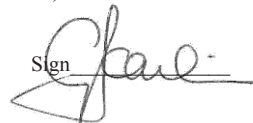

MANUFACTURER CERTIFICATE

Released according to It. law No. 449 of 27/12/97 and It. Finance Ministry Circular No.57/E of 24/02/98 (pertaining to tax benefits on recovery of the historical buildings); extended by It. law No. 488 of 23/12/99 and It. Financial Law 2001.

Aico S.p.A. certifies that the product

ALBA- LIA- ALBA STEEL- LIA STEEL

is among the types of energy-saving works (pursuant to It. Law 10/91 and It. Pres. Decr. 26/08/93 no.412) authorised to benefit from the tax benefits associated with reduced energy consumption in buildings, pursuant to Art. 1 paragraph g of It. Ministerial Decree of 15/02/92 (Official Gazette of 09/05/92, no. 107).

The product object of this is in fact among the heat generators that use vegetable products as an energy source and that, in operating condition, represent a yield, measured with the direct method, that is not less than 70%.

Aico S.p.A.

WARRANTY

Certificate of warranty

Ravelli thanks you for the trust granted with the purchase of one of its products and invites the purchaser to:

- read the installation, use and maintenance instructions for the product;
- read the warranty conditions contained below.

Warranty conditions

The warranty for the Customer is acknowledged by the Dealer under the terms of law. The warranty certificate must be completed in all of its parts. The Customer is responsible for ensuring that the Dealer completes and sends (or sends itself) the warranty certificate and a copy of the tax receipt/invoice within 8 days from date of purchase.

The warranty certificate and copy of the tax receipt/invoice must be sent to the following address:

**Ravelli c/o Aico SpA
Via Kupfer, 31
25036 Palazzolo s/O
Brescia (ITALY)**

The Dealer acknowledges the warranty only if the product has not been tampered with and only if it has been installed in accordance with the Manufacturer's instructions.

The limited warranty covers manufacturing material defects, as long as the product has not broken due to an incorrect use, negligence, incorrect connection, tampering, installation errors.

The warranty becomes null and void even if only one requirement in this manual is not complied with.

The following are not covered by warranty:

- the combustion chamber refractory stones;
- the door glass;
- the gaskets;
- the paint job;
- the stainless steel or cast iron combustion grille;
- the Majolica cladding;
- any damages caused by unsuitable installation and/or use of the product and/or shortcomings on the part of the customer.

The use of poor quality wood or any other unauthorised fuel may damage the product's components, cause its warranty to be voided and as a result eliminate the connected manufacturer liability.

It is therefore recommended to use good quality wood that fulfils the requirements listed in the dedicated chapter.

All damages caused by transportation are not recognised, for this reason it is recommended to carefully check goods upon receipt, immediately warning the reseller of any damage.

Info and problems

Dealers authorised by Ravelli use a trained Technical Service Centre network to meet the Customer's requirements. For any information or request for assistance, please contact your Dealer or the Technical Service Centre.

GENERAL INFORMATION

Supply and safe-keeping

The manual is supplied in printed format.

Keep this manual safe, with the stove, so that the user can consult it easily.

The manual is an integral part, for safety reasons, therefore:

- **it must be kept intact** (in full). If it gets lost or ruined it is necessary to immediately ask for a new copy:
- **it must be kept with the stove until demolition** (including relocation, sale, rental, lease, etc....).

The Manufacturer will not be held liable for improper use of the stove and/or damage caused by operations that are not set forth in the technical documentation.

Language

The original manual was written in Italian.

Any translations into additional languages must be carried out based on the original instructions.

The Manufacturer is liable for the information contained in the original instructions; the translations into different languages cannot be fully verified therefore if any inconsistency arises it will be necessary to follow the text in the original language or contact our Technical Documentation Office.

Symbols used in the manual

<i>symbol</i>	<i>definition</i>
! IMPORTANT	<i>This symbol is used to identify particularly important information in the manual. This information also concerns the safety of users involved in using the stove.</i>
	<i>This symbol is used to identify important warnings for the safety of the user and/or the stove.</i>

SAFETY MEASURES

General safety warnings

! IMPORTANT

Read this instructions manual carefully before stove installation and use. Failure to observe the instructions set forth herein can void the warranty and/or cause damage to property and/or people.



The stove must not be used as an incinerator or differently from its purpose.



Do not use any fuel other than fire wood. It is strictly forbidden to use liquid fuels.



It is prohibited to use the stove with the door or ash drawer open or the glass broken. It is only allowed to open the door for lighting or to put more wood in.



Do not touch the hot surfaces of the stove without suitable protective equipment, to avoid getting burned. When it is running, the outer surfaces reach hot temperatures to the touch.



It is forbidden to make unauthorised changes to the stove.



Stove installation, system verification, operation verification and initial calibration must be carried out exclusively by qualified and authorised staff.



The stove needs to be connected to a single chimney that guarantees the draught declared by the Manufacturer and observes the installation regulations that apply to the installation site.



The room where the stove is installed must have an air intake.



Before using the stove it is necessary to know the position and function of the controls.



If the chimney catches fire you must call the fire brigade.



Only use original spare parts. Any tampering and/or replacements that have not been authorised by Ravelli can pose a danger to the user's safety.

Residual risks

The stove was designed so as to guarantee the user's essential safety requirements.

Safety was integrated into the stove's design and construction as much as possible.

For every residual risk there is a description of the risk and the zone or part that it applies to (unless the risk applies to the entire stove overall). Procedure-related information is also provided on how to avoid the risk and on the correct use of the personal protective equipment required by and made compulsory by the Manufacturer.

residual risk	description procedure-related information
Risk of burns 	When the stove is running, it may reach high temperatures to the touch, especially on its external surfaces. Take care to avoid burns and use the specific tools if necessary. Use the supplied glove to open the door for loading operations and to adjust the primary air flow.

DESCRIPTION OF THE STOVE

Main parts

Intended use

The appliance in question is intended for:

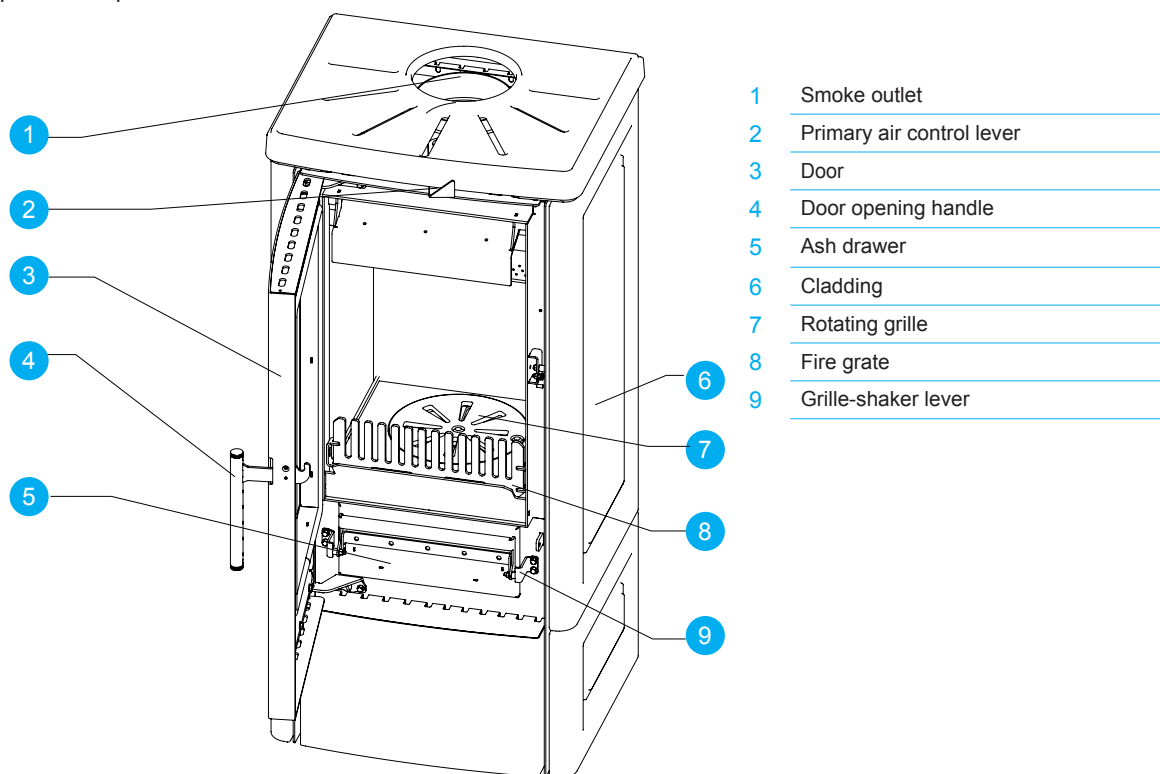

operation	allowed fuel	forbidden	setting
Radiant and convection heating, by burning:	Fire wood in logs	Any fuel other than the permitted ones.	Residential or Commercial

Ravelli Alba, Alba Steel, Lia and Lia Steel wood stoves are appliances for intermittent combustion heating, than run on fire wood. They are suitable for use as secondary heating systems or to support the main heating system.

The combustion chamber, namely the area of the stove where the fire is, is lined with refractory material that guarantees excellent combustion, therefore clean and with low emissions. The door (3) features ceramic glass so you can see the flame, as well as control combustion and offer greater front radiation. The combustion air keeps the glass clean.

These stoves are designed to operate with the door closed. To load in the fuel, the door of the combustion chamber can be opened from the opening handle (4); since the handle can get hot during operation we recommend using the protective glove supplied with the stove. The fire grate (8) stops incandescent embers from falling out. The combustion grille (7) rotates and can be driven by the grille-shaker lever (9).

The removable ash drawer (5) can be detached by its locking handle.

Stove power depends on how much wood is loaded in and on the primary air flow rate. The primary air flow rate is adjusted by the air control lever (2). The more primary air, the more thermal power is generated. To obtain maximum performance and prevent the stove from overheating, we recommend following the directions provided in the specific chapter herein.

The stove is designed and built to work safely if:

- it is installed by qualified staff according to the specific standards;
- it is used within the limits declared in the contract and herein;
- the operating manual procedures are followed;

- routine maintenance is carried out according to the times and methods set forth;
- extraordinary maintenance is promptly carried out when needed;
- safety devices are not removed and/or bypassed.

! IMPORTANT

This stove must be intended for the use it was specifically designed for.

Reasonably foreseeable incorrect use

Reasonably foreseeable incorrect use is listed below:

- using the stove as an incinerator;
- using the stove with fuel other than firewood;
- using the stove with liquid fuels;
- using the stove with the door open and the ash drawer out.

Any use of the appliance other than intended must be preventively authorised in writing by the Manufacturer. Without said written authorisation, the use is considered “improper”. Any contractual and non-contractual liability of the manufacturer is excluded for damages to persons, animals or property due to installation and maintenance adjustment errors and improper use.

Obligations and forbidden actions

Obligations

The user must:

- read this instructions manual before performing any operation on the stove;
- the appliance must not be used by children under the age of 8 or by people with reduced physical, sensorial or mental capacities or without experience or without the necessary knowledge, and always with supervision;
- do not use the stove improperly, i.e. for uses other than those described in the “INTENDED USE” paragraph;
- it is strictly forbidden to use liquid fuels;
- keep objects that are not heat and/or flame-resistant at a safe distance;
- only and exclusively load the stove with wood with the characteristics described herein;
- connect the stove to a regulation chimney;
- connect the stove to the extraction system by a pipe or outdoor air intake;
- always perform maintenance with the stove off and cold;
- perform cleaning activities at the frequency stated herein;
- use original parts recommended by the Manufacturer.

Forbidden actions

The user must never:

- remove or change the safety devices without authorisation;
- perform operations or manoeuvres of his/her own initiative that are not part of his/her job description, meaning that he/she might jeopardise his/her own safety and that of others;
- use fuels other than fire wood and those allowed for lighting;
- use the stove as an incinerator;
- use flammable or explosive substances near the stove during operation;
- use the stove with the door open and/or with the glass ruined or broken;
- close the combustion air and smoke outlet openings, whatsoever;
- use the stove to dry laundry;
- replace or change some of the stove parts.

TECHNICAL CHARACTERISTICS

technical characteristics of ALBA, ALBA STEEL, LIA, LIA STEEL stoves

smoke outlet pipe Ø	150	mm
Max. heating volume	170	m ³
Rated power	8.5	kW
Hourly consumption	2.4	Kg/h
Loading interval	45	
Red. - Nom. Yield	85.1	%
CO at 13% of O ₂	0.0767	%
Smoke flow	7.1	g/s
Minimum draft	10.0 - 0.1	Pa - mbar
Smoke temperature	217	°C

The data shown here is provided as a guideline and is not binding, and may change based on what type and quality of wood is used. Ravelli reserves the right to make any changes in order to improve product performance.

Alba technical diagram

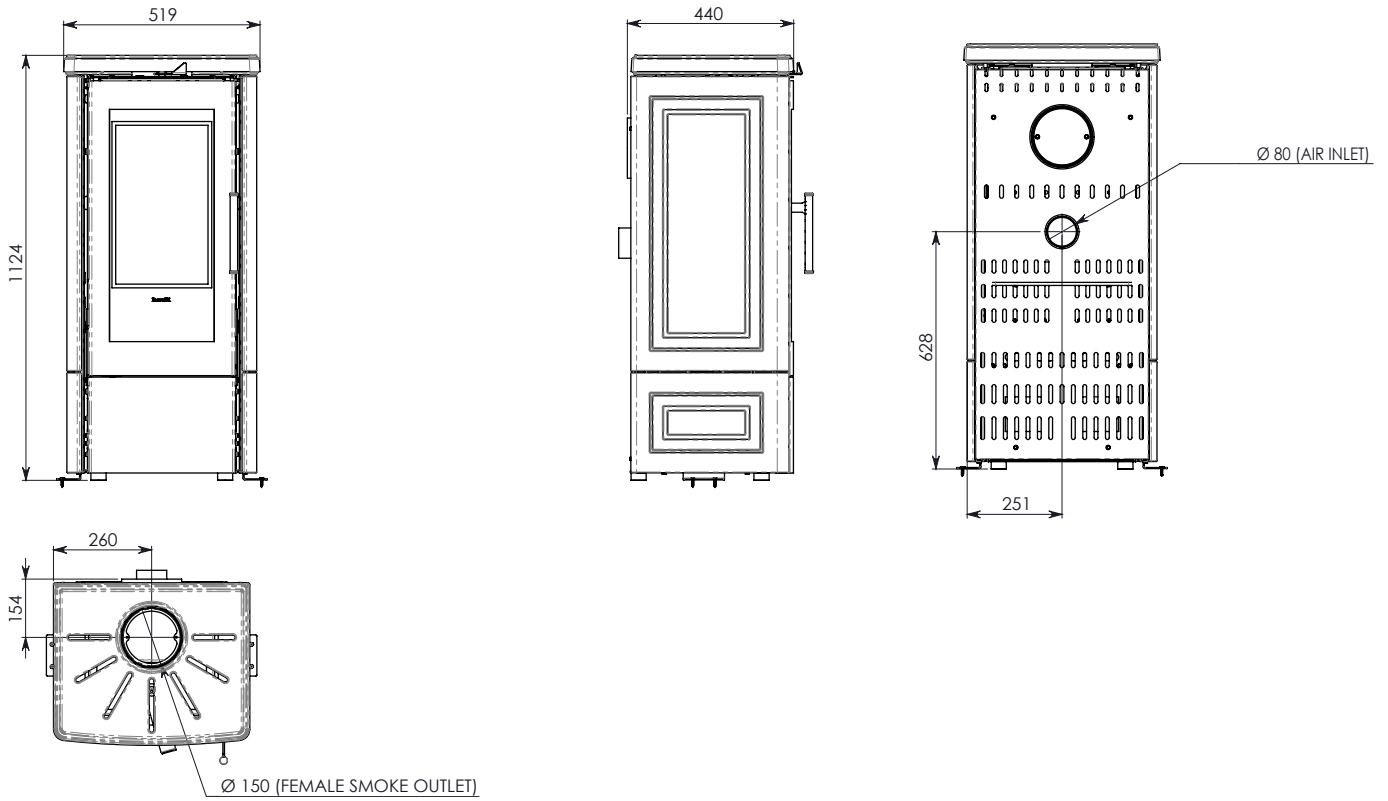

Alba steel technical diagram

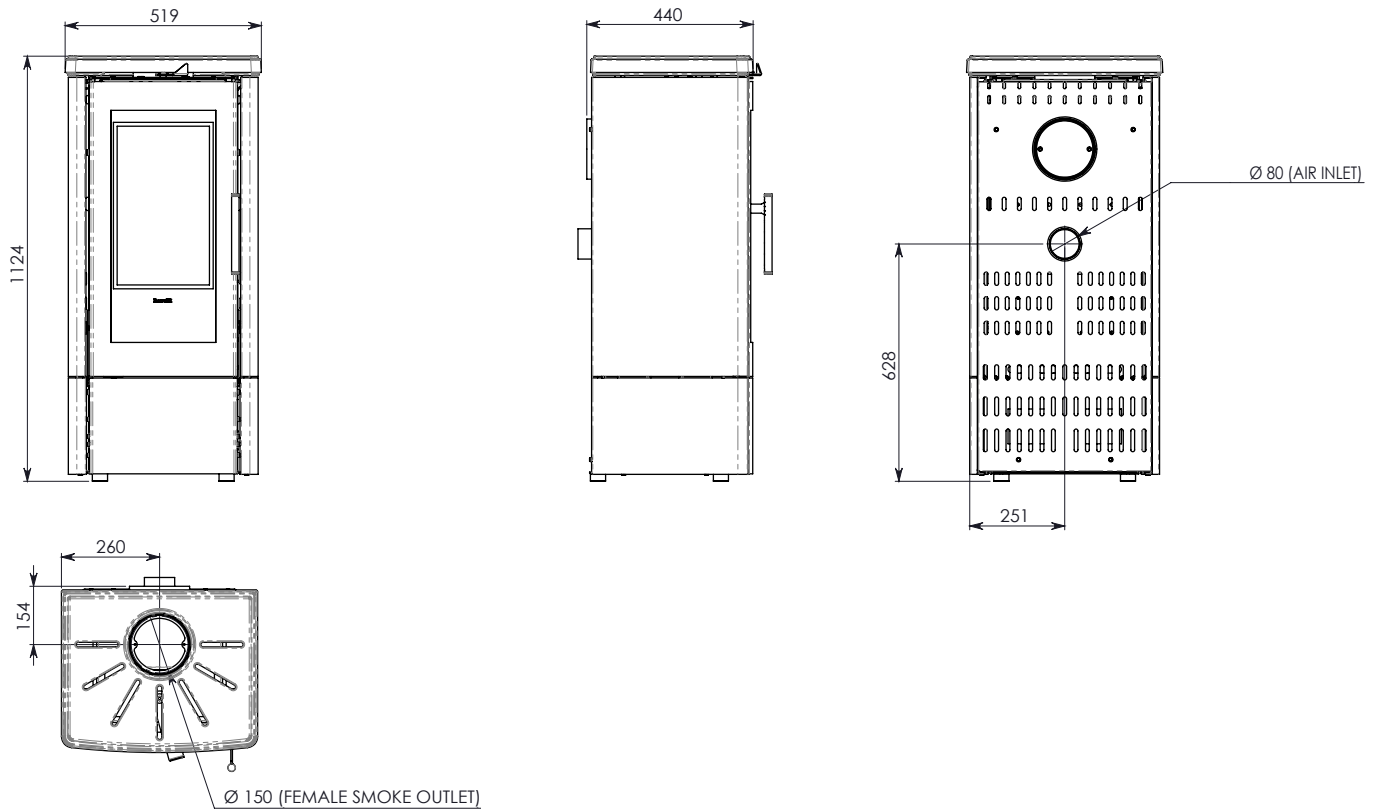

The data shown below is provided as a guideline and is not binding, and may change based on what type of wood is used. Ravelli reserves the right to make any changes in order to improve product performance.

Lia technical diagram

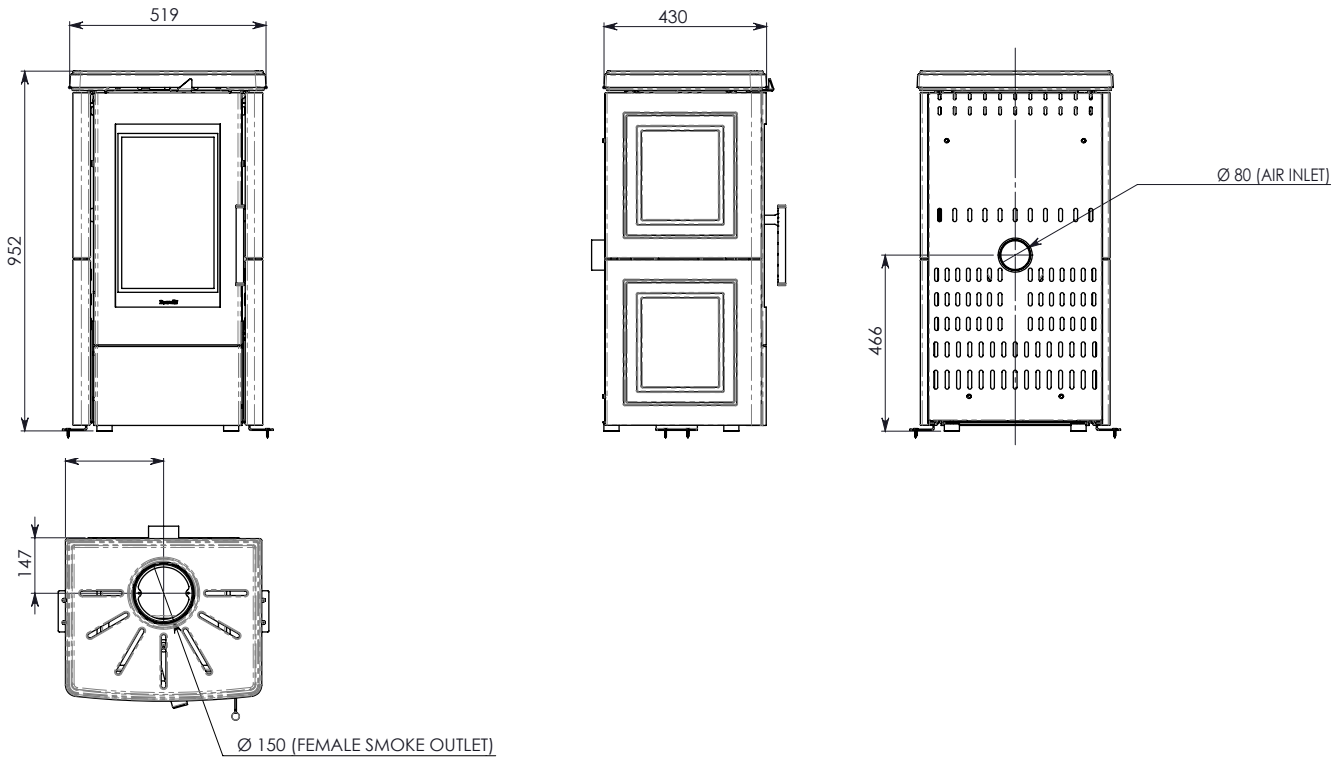

Lia steel technical diagram

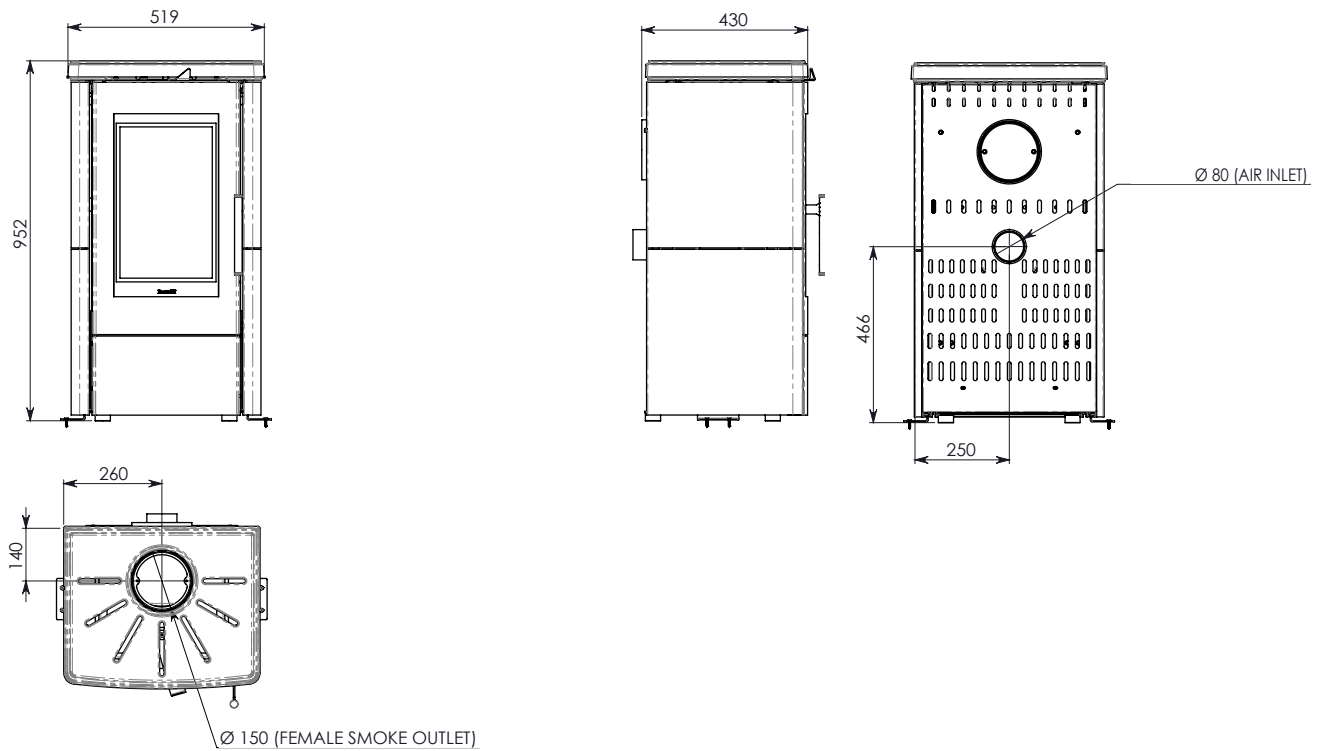

Measurements

	<i>Alba</i>	<i>Alba steel</i>	<i>Lia</i>	<i>Lia steel</i>	<i>Unit of measurement</i>
Height	1124	1124	952	952	mm
Width	519	519	519	519	mm
Depth	440	440	440	440	mm
Empty weight	140	115	135	110	kg

The Majolica cladding (if applicable)

The Majolica cladding is artisan-crafted and hand-finished.

For this reason there may be minor imperfections on the surface such as slight discoloration and hair cracks, which are considered characteristics that make each Majolica a unique piece.



Since the Majolica cladding is made with a delicate material, we recommend handling it with care during cleaning and avoiding sudden impact that may cause damage.

Characteristics of the fuel

Only burn natural, untreated wood with maximum 20% humidity.

Freshly cut wood can contain up to 60% water and is therefore not suitable for burning.

Wood is ideally dried for approximately 2 years. Wood that is too old is also unsuitable for burning.

The wood must be kept and dried in a well-ventilated place, and if it is outdoors it needs to be protected against the rain, if it is indoors there needs to be good air circulation.

Store the wood already cut to size for use so that it can dry easily.

The wood can be kept in stacks, being careful to keep it raised off the ground, with a supporting surface that allows air to pass, such as, for example, boards or pallets that help it dry and avoid the formation of rot and damp. For the same reason it is a good idea to leave a few centimetres of space between stack and wall.

If unseasoned wood is used with a high percentage of humidity, this may create condensation in the smoke ducts, thereby altering the draught and causing soot to deposit in the firebox, on the glass and in the chimney with the risk of it catching fire. Obviously the stove will yield less.

In the wood stove you can use wood logs with a maximum length of 25 cm.

Non-permitted fuels

We recommend not using the following materials as fuel:

- excessively humid wood
- treated wood (painted, lacquered, glued wood etc.);
- sawdust or chips
- liquid fuel
- coal or other fossil fuels
- plastic and derivatives
- treated paper and cardboard
- waste
- fuels that release toxic or polluting substances

Using these fuels, on top of being forbidden due to the emission of polluting and harmful substances, causes the stove to deteriorate more rapidly and debris to accumulate in the stove and in the smoke evacuation system, thereby reducing performance and safety.



The gases produced by these fuels are dangerous for the environment and for your health!



Using fuel that is not compliant with the above will void the warranty.

SHIPPING AND INSTALLATION

Safety warnings for transportation and installation

! IMPORTANT

The stove must be installed by a qualified technician, who must issue a declaration of conformity of the system to the purchaser, taking full responsibility for stove installation and correct operation.

! IMPORTANT

The stove installation site must be chosen so that the generated heat can spread evenly throughout the rooms that you wish to heat.



The stove needs to be connected to a single chimney that guarantees the draught declared by the Manufacturer and observes the installation regulations that apply to the installation site.



The room where the stove is installed must have an air intake.

The Manufacturer will not be held liable for installation that is not compliant with the laws in force, incorrect air circulation in the rooms and inappropriate use of the appliance.

In particular, it is necessary:

- that the appliance be connected to a smoke evacuation system duly sized to guarantee the draught declared by the Manufacturer, that is tight and observes the distances from flammable materials;
- that there is a suitable combustion air intake in compliance with the type of installed product;
- that other installed combustion appliances or devices do not create a vacuum in the room where the stove is installed;
- that the safety distances from flammable materials are observed.

Verification of system compatibility has a priority over any other assembly or installation operation.

! IMPORTANT

Local administrative regulations and particular requirements of the authorities pertaining to the installation of combustion appliances, the air intake and the smoke evacuation system, may vary based on region or nation. Check with your local authorities if there are stricter laws than set forth herein.

Packaging

When the stove arrives, check:

- that it is the model you ordered;
- that it has not been damaged during shipping.

Any complaints must be reported to the deliveryman (also on the delivery note) upon receipt.



Check the capacity of the floor before handling and positioning the stove.

To handle the stove in its packaging, follow the procedure below:

- 1 Position the pallet truck forks in the slots under the wooden pallet.
- 2 Lift slowly.
- 3 Place the stove near the chosen location for installation.



The stove always needs to be handled vertically. Take extra care to protect the door and its glass against mechanical impact that could jeopardise their integrity

To unpack the stove, follow the procedure described below:

- 1 Cut the straps and remove the wooden reinforcement frame resting on the box
- 2 Slowly lift the cardboard box
- 3 Remove any bubble-wrap or similar
- 4 Remove the stove from the pallet and position the appliance in the chosen location, ensuring that it is compliant with the directions.

! IMPORTANT

The end user is responsible for disposing of the packaging in accordance with the laws in force in the country of installation.

Set-ups for the smoke evacuation system



Be careful when building the smoke evacuation system and observe the regulations in force in the country where the stove is installed.

! IMPORTANT

The Manufacturer will not be held liable for incorrectly sized and non-regulation smoke evacuation systems.

Smoke ducts and fittings

The term smoke duct indicates all ducts that connect the combustion equipment to the chimney.

The following requirements need to be applied:

- observe product standard EN 1856-2;

- the horizontal sections must have a minimum slope of 3% upwards;
- the length of the horizontal section must be as minimum as possible, and its projection on the horizontal plane must not exceed 2 metres;
- changes in direction must not have an angle of more than 90° (45° bends are recommended);
- the number of direction changes, including the one necessary for insertion into the chimney, must not exceed 3;
- the cross section must have a constant diameter, the same from where it exits the firebox up to the fitting into the chimney;
- it is forbidden to use flexible metal and fibre cement pipes;
- smoke ducts must not cross rooms where the installation of combustion equipment is prohibited.

In any case, the smoke ducts must be sealed against combustion products and condensation, as well as insulated if they lead outside of the installation room.

Installing manual draught adjustment devices is not allowed.

! IMPORTANT

Creating an initial straight vertical smoke duct section of at least 1 m to ensure proper smoke ejection is mandatory.

Chimney

The chimney is a particularly important element for correct stove operation.



The chimney must be sized so as to guarantee the draught declared by the Manufacturer.



Do not connect the stove to a collective chimney.

The chimney must be built applying the following regulations:

- it must observe product standard EN 1856-1;
- it must be made of materials that are suitable to guarantee resistance against normal mechanical, chemical and thermal stress and be correctly thermally insulated to limit the formation of condensation;
- it must be mainly vertical and not feature any bottlenecks along its entire length;
- it must be correctly spaced with an air gap and insulated from flammable materials;
- there must be a maximum of 2 changes in direction and angles must not exceed 45°;
- the chimney inside the home, however, must be insulated and can be inserted into a skylight shaft, as long as it respects standards regarding placing inside a tube;
- the smoke conduit must be connected to the chimney using a "T" fitting with an inspection collection chamber for combustion residue and especially for collecting condensation.

! IMPORTANT

It is necessary to check the safety distances that need to be observed when there are flammable materials and the type of insulating material that needs to be used is on the chimney data plate.



Use watertight pipes with silicone seals.



It is forbidden to use the discharge mounted directly on the wall or directed towards indoor spaces and any other type of discharge that is not set forth by the regulation in force in the country of installation (Note: in Italy only roof-discharge is allowed).

Chimney pot

The chimney pot, i.e. the top end of the chimney, must fulfil the following characteristics:

- the cross-section of the smoke outlet must be at least twice the internal cross-section of the chimney;
- it must stop water or snow from getting in;
- make sure the smoke is taken away even when there is wind (wind resistant chimney pot);
- the outlet height must be outside of the reflux zone (refer to national and local regulations to calculate the reflux zone);
- it must always be built at a distance from antennas or dishes, it must never be used as support.

Installation



For appliance installation and use it is necessary to observe all of the local, national and European laws and regulations.



Stove installation and the preparation of the building work must observe the regulation in force in the country of installation (ITALY = UNI 10683).

! IMPORTANT

The installation activities must be carried out by a technician that is qualified and/or authorised by the Manufacturer. The staff in charge of installation must issue a declaration of conformity of the system to the buyer, whereby they take full responsibility for the final installation and good operation of the installed product.
Ravelli shall not be held liable if these precautions are not followed.

Requirements for the installation premises

The stove installation room must be sufficiently ventilated. To fulfil this requisite it is necessary to equip the room with an air intake connected to the outdoors.

! IMPORTANT

The installation room must have an air intake with a free cross-section of at least 100 cm².

! IMPORTANT

For installation in the presence of other combustion appliances or VMC system it is necessary to check the appliance for correct operation.

The stove must be placed inside living quarters. It must never be installed outdoors. The volume of the room where it is installed must be suitable for the power of the appliance and, in any case, greater than 15 m³.



ATTENTION!

When extraction fans (example: extraction hoods) are used in the same room or space as the stove, this can cause problems to stove operation.



The stove must be installed on a floor with suitable load capacity. If the existing position does not fulfil this requirement, it is necessary to take due measures (for example, using a load distribution plate).



ATTENTION!

provide due insulation if the surface is made of flammable material.

If the side walls adjacent to the stove are made of a flammable material, it will be necessary to position the stove at least 30 cm from them.

Minimum clearances from combustible materials	
R Right side	400 mm
L Left side	400 mm
B Rear	160+ 40 mm of insulation
A Front	1000 mm

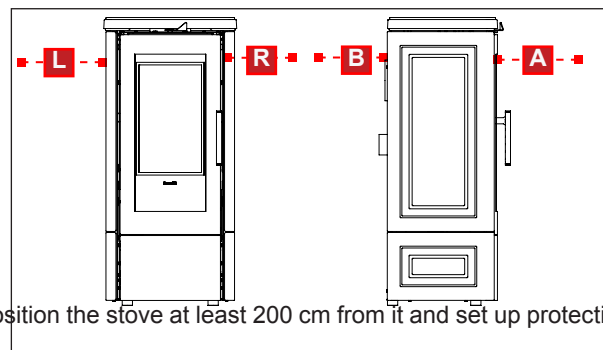

If the rear wall is made of a flammable material, it is necessary to position the stove at least 200 cm from it and set up protection with an insulating material with the following characteristics

Thickness	mm	40
Classification temperature	°C	1000
Density	kg/m ³	245
Specific heat	kJ/kg K	5.4 x 10 ⁻⁶
Thermal conductivity at 200 °C	W/m K	0.07
Thermal conductivity at 400 °C	W/m K	0.10

If the floor that the stove is standing on is flammable, we recommend duly insulating it. Objects and parts that are heat-sensitive or flammable cannot be stored near the stove; in any case keep these objects at a minimum frontal distance of 100 cm from the most external point of the appliance's footprint.

Stove installation must guarantee easy access to clean the appliance, the exhaust ducts and the chimney.

Installation examples

The smoke evacuation system is essential for correct stove operation. Make sure that the installed chimney has at least one inspection hatch located in an easily accessible point to aid cleaning. Chimneys in poor conditions can only be used by inserting a regulation smoke duct inside them (see standards on ducting).

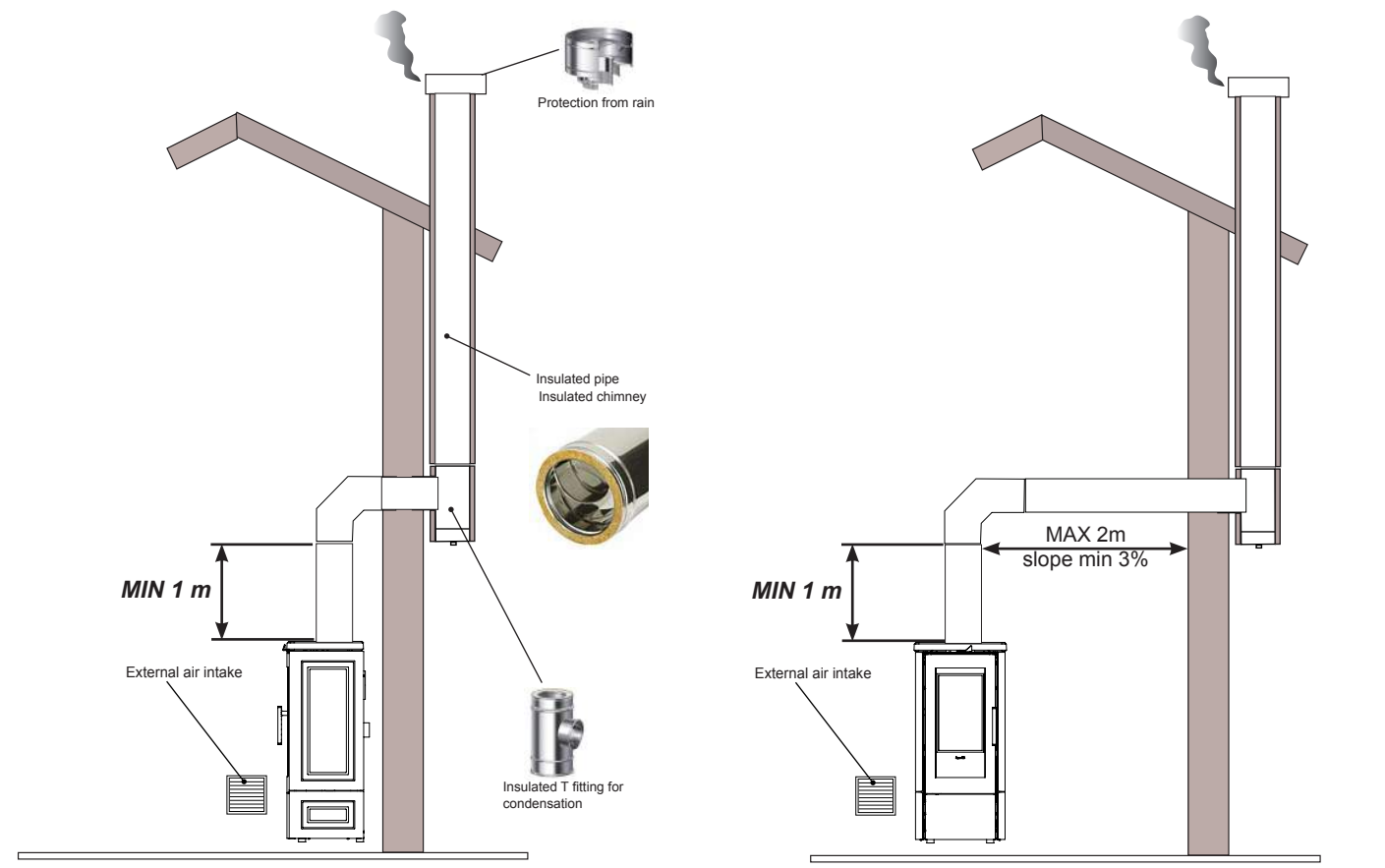
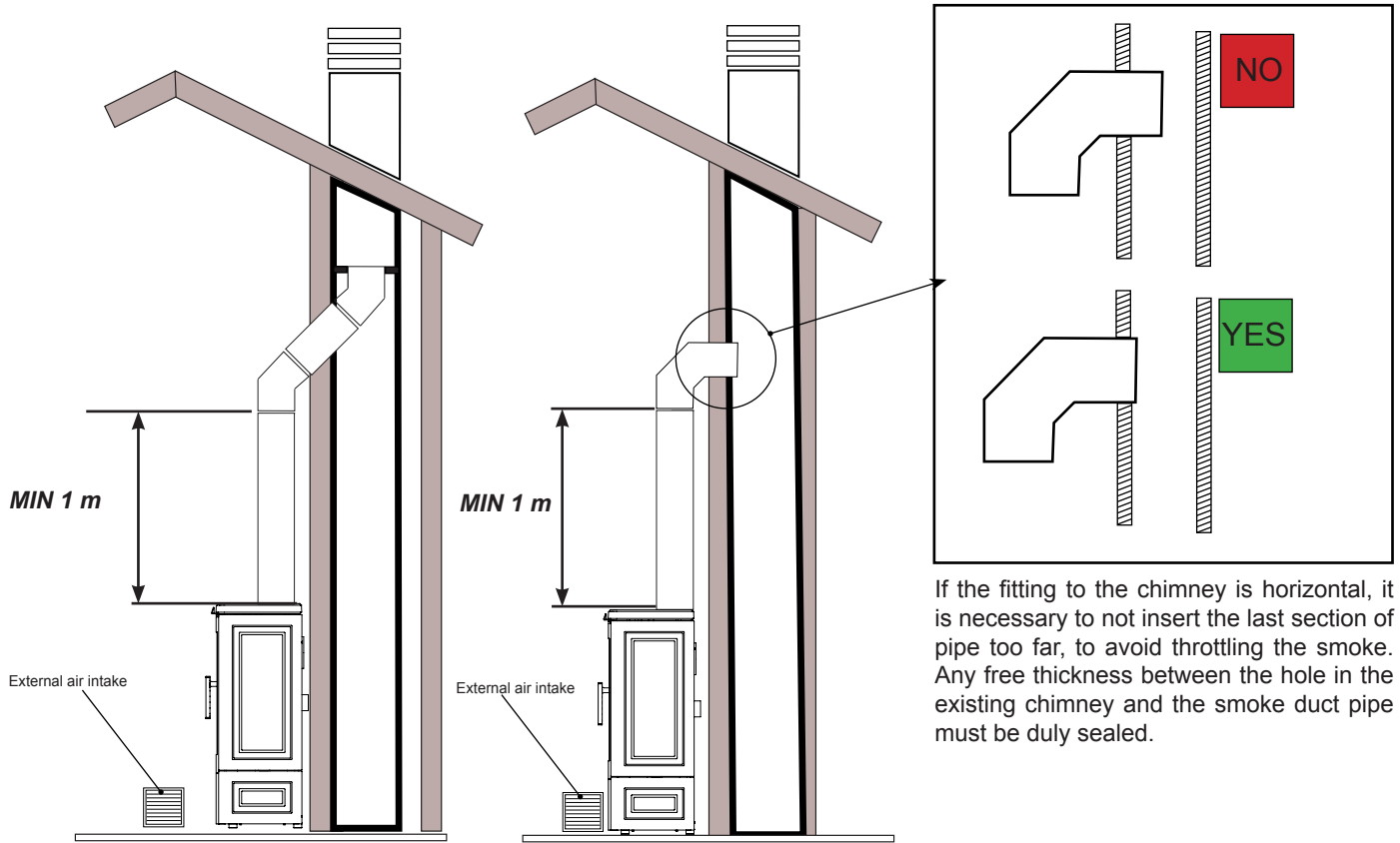

Ceramic cladding assembly (for Alba and Lia)

1

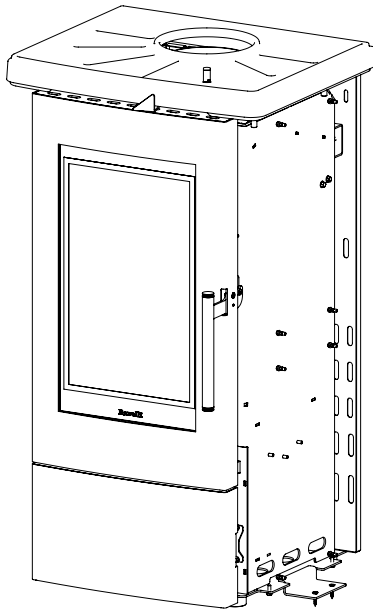

2

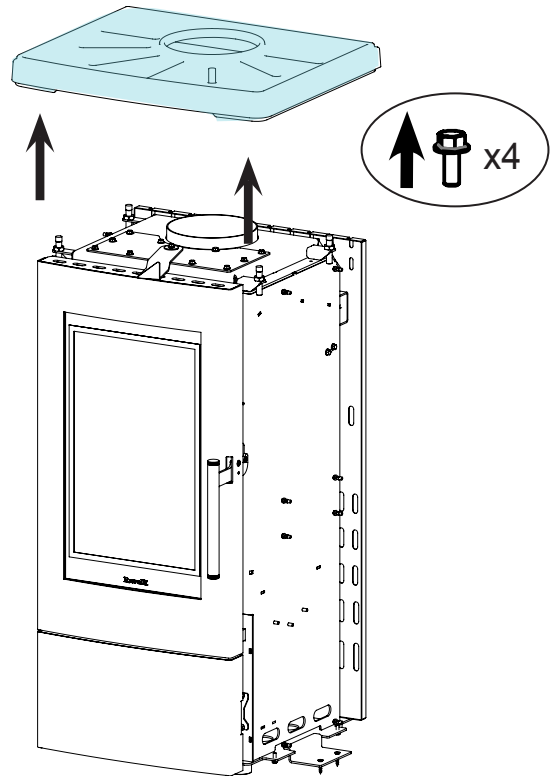

3

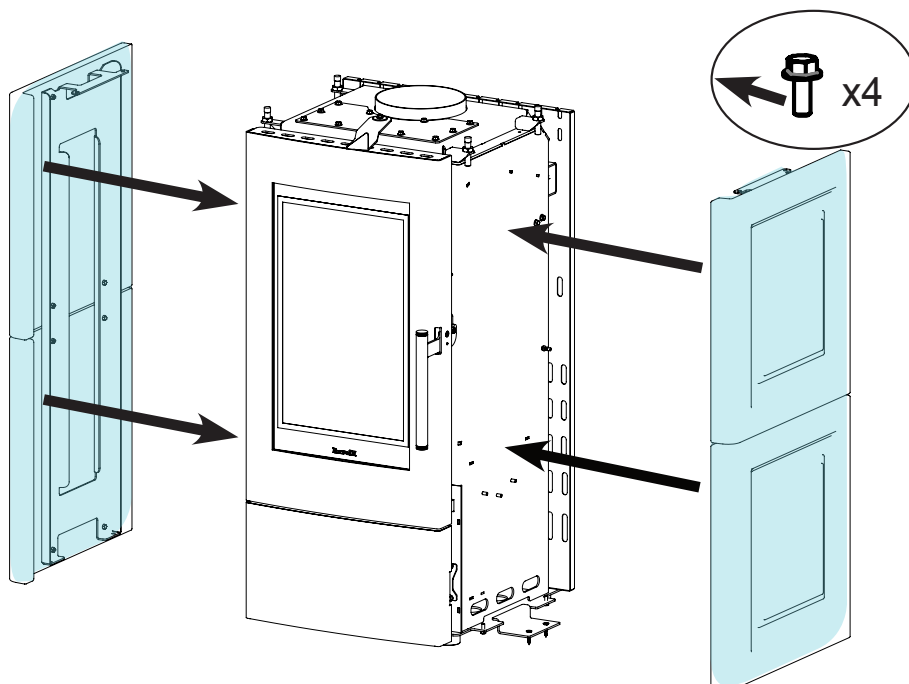

4

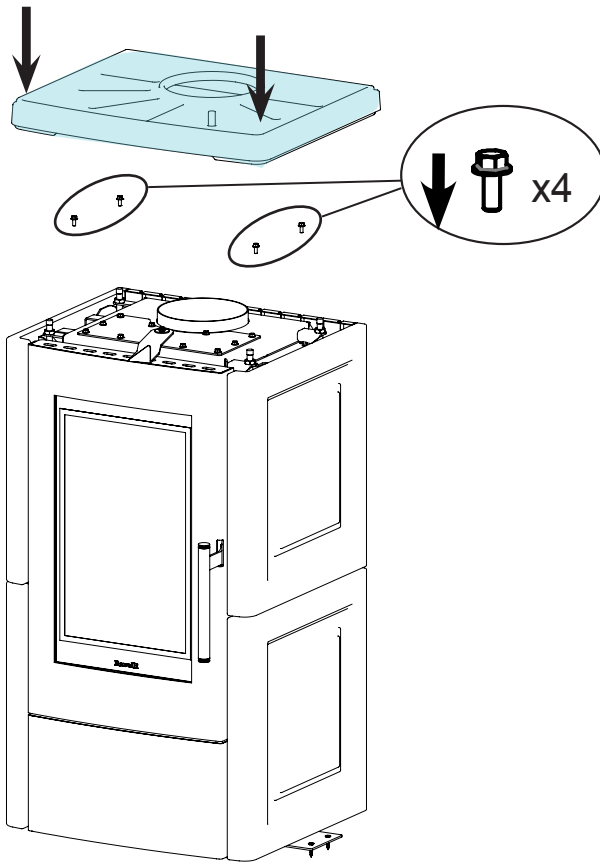

5

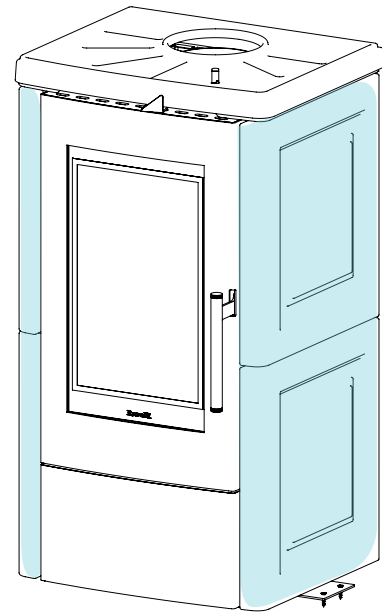

Connections

! IMPORTANT

The connections must be set up by a technician that is qualified and/or authorised by the Manufacturer.

Chimney connection



The chimney must be sized so as to guarantee the draught declared by the Manufacturer.

Testing and commissioning

Stove start-up must be preceded by testing, which includes an operational check of the following elements:

- connection to the smoke evacuation system;
- checking that all materials used to build the smoke duct, chimney and chimney pot are regulation and suitable for use.

The testing is positive only when all operational phases have been completed without any anomaly being detected.

Controls and use

Primary air lever

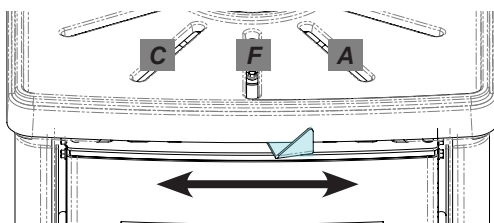

C: primary air lever fully closed: this position must only be maintained with the stove off and with extinguished flame and embers.

F: primary air lever in central position (operating position): this is the position for ideal operation at maximum power.

A: primary air lever fully open (lighting position): this is the position required for the first phases of lighting.

Grille-shaker

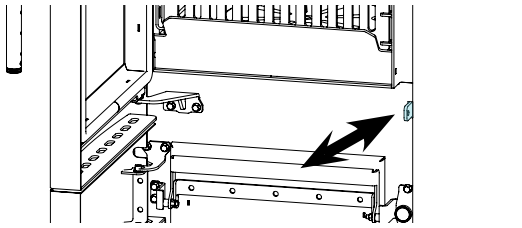

By moving the grille-shaker lever back and forth, you open and close the air holes on the grille.

For optimal combustion we recommend placing the lever in its intermediate position so that the holes are half open.

To clear the ember and ash grille, move the lever back and forth several times.

PROCEDURES FOR USE



If the chimney catches fire you must call the fire brigade immediately.

Checks prior to start-up



You have read and perfectly understood the contents of this instructions manual.

Before lighting the stove, you must ensure that:

- the combustion chamber is clean;
- every element that could burn has been removed (instructions, various stickers).

! IMPORTANT

During the first hours of use the paints used for the stove finish may release an unpleasant odour. You might also smell the typical odour of metal parts subject to high temperatures. Make sure sufficient air circulation is guaranteed in the room. These unavoidable inconveniences will disappear after the first hours of operation. To reduce your discomfort to a minimum, keep the stove on for a few hours on low power and in the beginning, do not overload it, avoiding intense heating-cooling cycles.

! IMPORTANT

At the initial start-up, the paint finishes drying and hardens. Accordingly, to avoid ruining it, we advise you not to touch the stove's painted surfaces at this time.

Stove start-up

To light the stove, proceed as described below:

- 1 Clean the combustion grille by removing the residue left over from previous use, using the grille-shaker if necessary. Empty the ash drawer as needed.
- 2 Open the primary air all the way, moving the primary air control lever to the right (lighting position). Using the grille shaker, keep the grille holes open half way.
- 3 Place a lighting module on top of the grille, composed of several layers of dry sticks, on top of which four pieces of wood in a cross-shape, creating 2 layers.
- 4 Place natural fire starter on the grille under the lighting module.
- 5 Close the combustion chamber door.

Wood for lighting

- Length: 20 – 25 cm
- Thickness: 2 – 5 cm
- Overall amount: approx. 2 kg

Using an insufficient amount of wood for lighting, or wood cut into excessively large pieces, slows heating and reaching the right temperature in the combustion chamber. This makes lighting difficult with poor combustion and large amounts of soot or putting out the fire when the door is closed.

Loading in the fuel

- Length: 20 – 25 cm
- Quantity: 2 logs
- Overall mass: approx. 1.8 kg

When combustion has started, slowly open the door to avoid back-fire and back-puffing into the room, and insert the recommended wood load. If the stove is working correctly and the advice provided here is followed, you will need to put more wood in the stove when there are only embers in the hearth. The amount of time that the load lasts depends on the type of wood, the quantity, its dryness and the stove adjustment. Read the chapter on combustion control to optimise stove consumption.

If a long time had elapsed since the last load, but the embers are still burning, to light the new load we recommend opening the primary air more until you get a flame. Then place the primary air lever back on the operating position.



DO NOT OVERLOAD THE STOVE. EXCEEDING THE RECOMMENDED LOAD CAN DAMAGE PARTS OF THE STOVE AND VOID THE WARRANTY. EXCESSIVE LOADING, IN ADDITION TO NOT BEING EFFICIENT, PRODUCES EXCESSIVELY HIGH SMOKE TEMPERATURES THAT CAN DAMAGE THE STOVE AND CHIMNEY.

Combustion control

When combustion chamber and chimney reach the operating temperature it is possible to adjust the primary air to achieve the maximum yield. The combustion speed, therefore the generated thermal power, is controlled by the amount of wood in the combustion chamber and by the amount of primary air. An excessively high flame makes the wood last less and lowers the stove's yield. Maximum yield is achieved by loading the recommended amount of wood and placing the primary air lever in the central position (operating position). To reduce the power, move the primary air lever slightly to the left.

Combustion is efficient and clean when the flame is light yellow. If the flame is tinged with red or if there is black smoke in the combustion chamber, it is probably necessary to increase the primary air slightly.

An initial period of use is required to understand how to correctly control combustion.



NEVER CLOSE THE PRIMARY AIR LEVER ALL THE WAY WHEN THERE IS A FLAME OR BURNING EMBERS.

Turning the stove off

To turn the stove off, proceed as described below:

- 1 Wait for the flame and embers to be completely extinguished.
- 2 When there is no flame and the bed of embers no longer releases heat, close the primary air completely.

MAINTENANCE

Safety warnings for maintenance



Maintenance of the stove must be performed at least once a year and should be planned in advance with the Technical Assistance Service.



In some conditions, such as turning the stove on and off or inappropriate use, the combustion products can contain small soot particles that build up in the smoke evacuation system. This can reduce the cross-section of the smoke duct and pose a fire risk.

The smoke evacuation system must be inspected and cleaned at least once a year.



The maintenance operations must be carried out when the stove is cold and with the electrical power supply disconnected.

Before completing any maintenance operation, adopt the following precautions:

- Make sure that all stove parts are cold.
- Make sure that the ashes are completely cold.
- Always operate with equipment that is appropriate for maintenance.
- When maintenance is finished, re-install all of the dis-assembled parts before restarting operation.

! IMPORTANT

The quality of the wood, the stove operating mode and combustion control can affect maintenance activity frequency.

Cleaning

! IMPORTANT

Perform the cleaning operations so as to guarantee correct stove operation. The table below lists the necessary cleaning operations required for correct stove operation.

PARTS / FREQUENCY	1 DAY	2-3 DAYS	60-90 DAYS
Combustion chamber	●		
Combustion grille	●		
Ash drawer	●		
Glass		●	
Extraction duct			●

Combustion chamber cleaning

Remove the residues from the combustion chamber with a suitable ash vacuum, ensuring that the ash is completely extinguished.

The combustion chamber of these Ravelli products is lined with refractory stone tiles. Refractory stone does not require any particular maintenance, it only needs to be dusted with a brush if you wish to remove any ash that deposited during combustion. It is not recommended to use abrasive sponges to clean stubborn build-up as this could scratch the surface.

Combustion grille cleaning

To clean the combustion grille correctly, move the combustion grille shaker lever back and forth, so that the grille makes small rotating movements and clears the holes for air flow. This will make the ash that has accumulated during combustion drop into the drawer below.

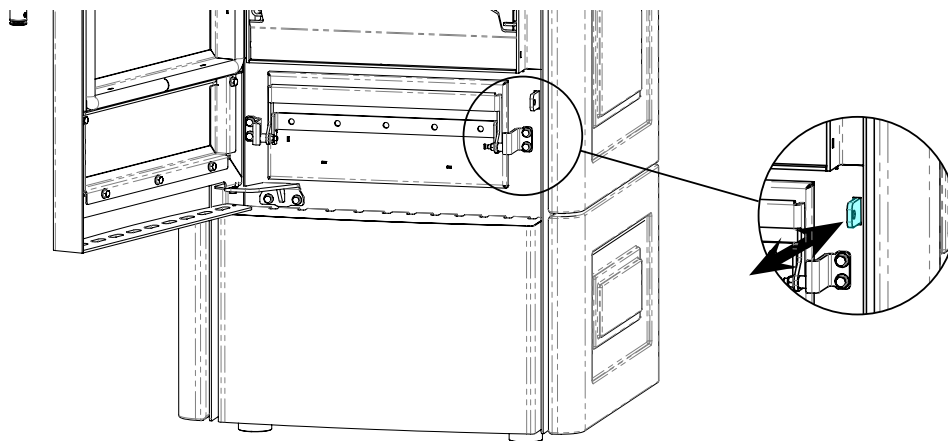

Cleaning the ash drawer

The ash drawer must be cleaned every 30 days, (depending on the amount of time the stove is used and what type of wood is used). To clean the ash drawer, proceed as follows:

- 1** Open the door (Alba, Alba steel).
Open the bottom door (Lia, Lia steel).
- 2** Pull out the drawer as shown in the figure.
Remove the ash with an appropriate ash vacuum.

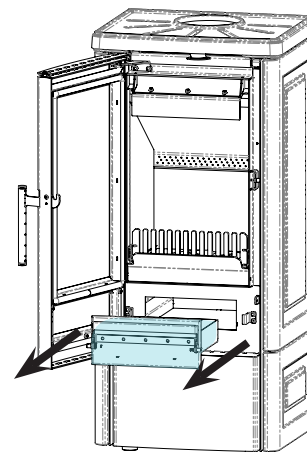
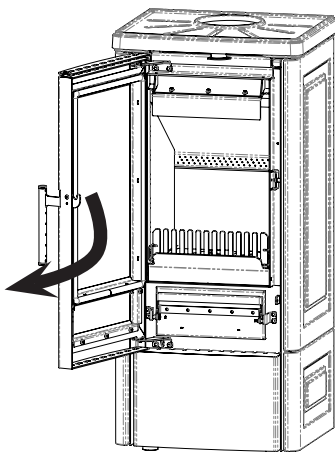

Glass cleaning

With a cold stove, clean the glass with a cloth and glass cleaner.
Note: there are stove glass cleaning products available on the market.

Removing the rotating grille and fire grate

To make cleaning easier, it is possible to remove the rotating grille and fire grate. To remove the parts, open the stove door and take them out by lifting them out of place.

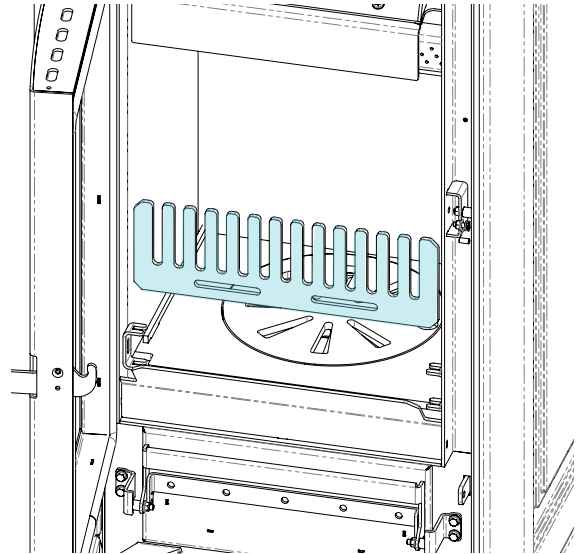
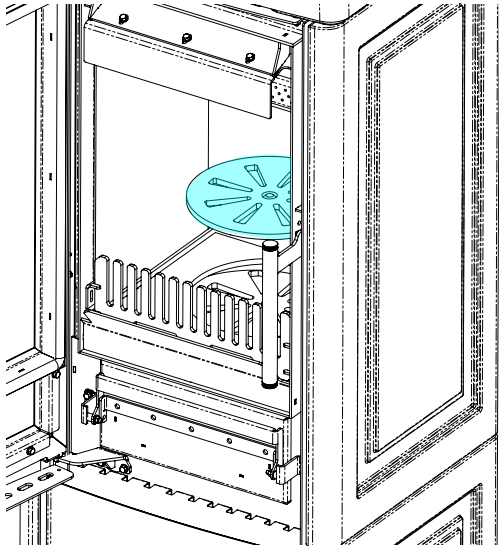

Extraordinary maintenance



Extraordinary maintenance activities must be carried out by staff from the Authorised Assistance Centre.



Do not wait for components to be deteriorated by use before proceeding with their replacement. Replace a worn component before it is completely broken to prevent any damage caused by sudden component breakage.

PARTS / FREQUENCY	60- 90 DAYS	1 SEASON
Deep combustion chamber cleaning	•	
Door gasket		•
Chimney		•

Schedule the above extraordinary maintenance activities with the Authorised Assistance Centre.

Smoke conduit cleaning

! IMPORTANT

This operation must be carried out by a Ravelli Assistance Centre. Schedule this type of cleaning with the Ravelli Assistance Centre. The smoke conduit must be cleaned every 3 months.

Removing refractory tiles

Do the following to remove the refractory tiles.

1 take out the two clamping screws.

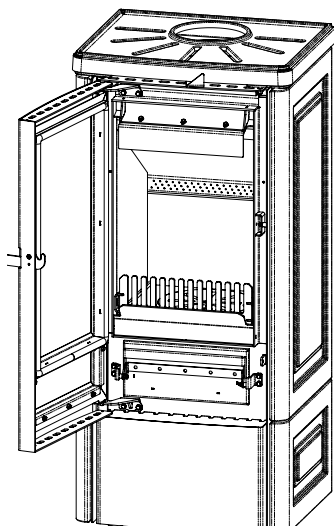

2a Lift the central tile.

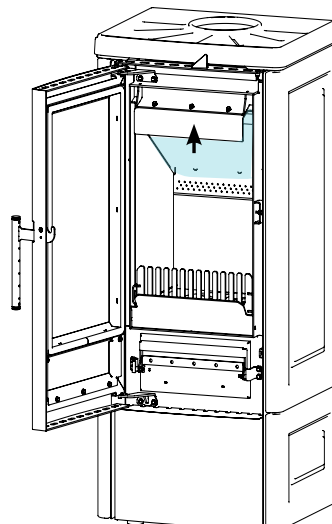

2b Remove the side tiles.

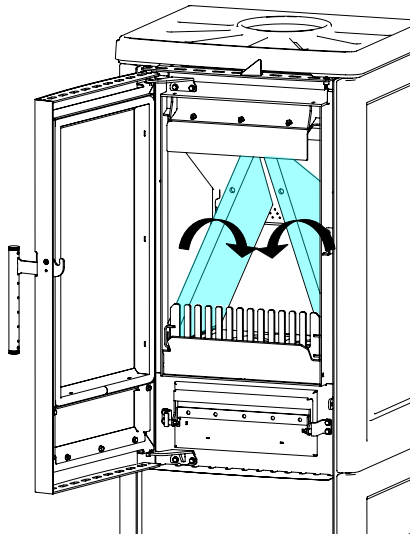

3 Remove the top tile and tile.

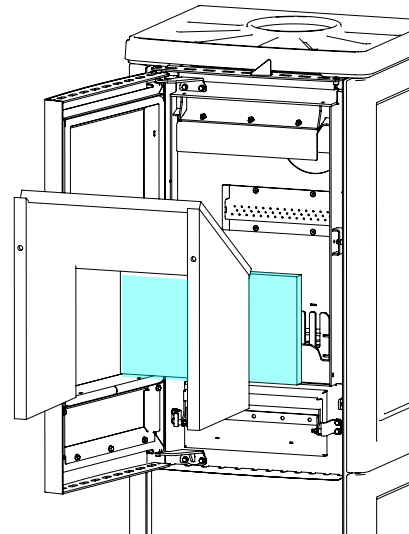

Refractory tiles are fragile; be careful when removing them.

Note: The operation must be carried out when the stove is cold.

Deep combustion chamber cleaning

! IMPORTANT

This operation must be carried out by a Ravelli Assistance Centre. Schedule this type of cleaning with the Ravelli Assistance Centre.

To clean the combustion chamber, proceed as follows:

- 1 Take out the fire grate.
- 2 Take out the rotating grille.
- 3 Take out the refractory tiles.
- 4 Remove the residues from the combustion chamber with a suitable ash vacuum, ensuring that the ash is completely extinguished.

STORAGE AND DISPOSAL

Downtime (end of season)

At the end of every season we recommend vacuuming out any ash and dust that may still be inside.

Disposal

Demolition and disposal of the stove is under the exclusive liability and responsibility of the owner who must do so in accordance with the laws in force in the country of installation pertaining to safety, respect and protection of the environment.

At the end of its service life, the product must not be disposed of as household waste. It can be taken to designated separate waste collection centres run by local administrations or to dealers who offer this service.

Disposing of the product as sorted waste avoids any negative consequences on the environment and health deriving from unsuitable disposal and it recovers the materials that the stove is composed of in order to save considerable energy and resources.

TROUBLESHOOTING

The stove does not work

- closely follow the directions in the dedicated chapter of this manual.
- use seasoned wood with a low humidity content;
- make sure that the air intake duct is not obstructed;
- make sure that the smoke evacuation system is clean and not obstructed;
- make sure the chimney is sized for the stove power;
- make sure that the air intake in the room is clear of any obstructions and that there are no other combustion appliances or extraction hoods that create a vacuum in the room;

Difficult lighting

- closely follow the directions in the dedicated chapter of this manual;
- open the primary air lever all the way;
- not enough wood has been loaded for lighting;
- use seasoned wood with a low humidity content;
- make sure that the air intake duct is not obstructed;
- make sure that the smoke evacuation system is clean and not obstructed;
- make sure the chimney is sized for the stove power.

- make sure that the air intake in the room is clear of any obstructions and that there are no other combustion appliances or extraction hoods creating a vacuum in the room.

Smoke leakage

- Check the draught of the chimney.
- Check whether the seals on the door, drawer and smoke evacuation system are intact.
- Make sure there is no ash obstructing the primary air flow grille.

The glass gets dirty easily

- Only use recommended fuels.
 - Use seasoned wood with a low humidity content.
 - Adjust the primary air as explained in the dedicated chapter.
 - There is too much fuel loaded into the combustion chamber.
 - The combustion chamber is too cold to proceed with correct lighting or it is running at excessively low power.
 - Check the draught of the chimney.
-
-

Avant-propos

Cher Client, nous vous remercions pour la confiance que vous nous avez accordée en achetant l'un de nos poêles.

Nous vous invitons à lire attentivement ce manuel avant de procéder à l'installation et à l'utilisation de l'appareil, afin de pouvoir exploiter l'ensemble de ses caractéristiques en toute sécurité et de manière optimale. Il contient toutes les informations nécessaires pour effectuer correctement l'installation, la mise en marche, l'utilisation, le nettoyage, l'entretien, etc.

Conserver ce manuel dans un endroit approprié ; ne pas mettre ce manuel de côté sans l'avoir lu.

Les installations incorrectes, les entretiens effectués incorrectement ainsi que l'usage impropre du produit dégagent le Fabricant de toute responsabilité issue de l'usage du poêle.

Pour tout complément d'information ou en cas de besoin, veuillez contacter votre Centre d'Assistance Technique agréé par Ravelli.

Tous droits réservés. Aucune partie de ce manuel d'instructions ne peut être reproduite ou transmise avec n'importe quel moyen électronique ou mécanique, dont la photocopie, l'enregistrement, ou tout autre système de stockage, à d'autres fins que l'usage exclusivement personnel de l'acheteur, sans l'autorisation écrite expresse du Fabricant.

Sommaire	
<i>Avant-propos</i>	2
IDENTIFICATION	4
<i>Identification du poêle</i>	4
<i>Identification du Fabricant</i>	4
<i>Plaque d'identification</i>	4
<i>Normes de référence</i>	4
<i>DoP Alba Steel</i>	6
GARANTIE	10
<i>Certificat de garantie</i>	10
<i>Conditions de garantie</i>	10
<i>Informations et problèmes</i>	10
INFORMATIONS GÉNÉRALES	11
<i>Fourniture et conservation</i>	11
<i>Langue</i>	11
<i>Symbologie utilisée dans le manuel</i>	11
SÉCURITÉS	11
<i>Mises en garde générales de sécurité</i>	11
<i>Risques résiduels</i>	12
DESCRIPTION DU POÊLE	12
<i>Composants principaux</i>	12
<i>Usage prévu</i>	12
<i>Usage incorrect raisonnablement prévisible</i>	13
<i>Obligations et interdictions</i>	13
<i>Obligations</i>	13
<i>Interdictions</i>	13
CARACTÉRISTIQUES TECHNIQUES	13
<i>Schéma technique Alba</i>	14
<i>Schéma technique Alba steel</i>	14
<i>Schéma technique Lia</i>	15
<i>Schéma technique Lia steel</i>	15
<i>Dimensions</i>	16
<i>Les majoliques (le cas échéant)</i>	16
<i>Combustibles interdits</i>	16
TRANSPORT ET INSTALLATION	16
<i>Mises en garde de sécurité pour le transport et l'installation</i>	16
<i>Emballage</i>	17
<i>Préparations pour le système d'évacuation des fumées</i>	17
<i>Sortie de toit</i>	18
<i>Terminal de cheminée</i>	18
<i>Installation</i>	18
<i>Pré-requis du local prévu pour l'installation</i>	19
<i>Montage des céramiques (pour Alba et Lia)</i>	21
<i>Raccordements</i>	22
<i>Raccordement à la sortie de toit</i>	22
<i>Test d'essai et mise en service</i>	22
<i>Commandes et utilisation</i>	22
PROCÉDURES D'UTILISATION	23
<i>Vérifications avant l'allumage</i>	23
<i>Allumage du poêle</i>	23
<i>Réglage de la combustion</i>	24
<i>Extinction du poêle</i>	24
ENTRETIEN	24
<i>Mises en garde de sécurité pour l'entretien</i>	24
<i>Nettoyage</i>	24
<i>Nettoyage de la chambre de combustion</i>	25
<i>Nettoyage de la grille de combustion</i>	25
<i>Nettoyage du tiroir à cendre</i>	25
<i>Nettoyage de la vitre</i>	25
<i>Retrait de la grille rotative et de la barre d'acier</i>	25
<i>Entretien extraordinaire</i>	26
<i>Nettoyage du conduit de fumée</i>	26
<i>Retrait des carreaux de réfractaire</i>	26
<i>Nettoyage en profondeur de la chambre de combustion</i>	27
STOCKAGE ET ÉLIMINATION	27
<i>Mise au repos (en fin de saison)</i>	27
<i>Élimination</i>	27
ÉTUDE DES CAS DES PANNES	27
<i>Le poêle ne fonctionne pas</i>	27
<i>Allumage difficile</i>	27
<i>Fuite de fumée</i>	28
<i>La vitre se salit facilement.</i>	28

IDENTIFICATION

Identification du poêle

Type de produit

Modèle

Identification du Fabricant

Fabricant

POÊLE À BOIS

ALBA, ALBA STEEL, LIA, LIA STEEL

Aico S.p.A.

Via Kupfer, 31 - 25036 Palazzolo sull'Oglio (BS) ITALY

Tél. +39 030 7402939

Fax +39 030 7301758

www.ravelligroup.it

info@ravelligroup.it

Plaque d'identification

Les données du poêle sont gravées sur la plaque d'identification installée sur l'appareil.

Modello: ALBA	
APPARECCHIO PER IL RISCALDAMENTO DOMESTICO A COMBUSTIBILE SOLIDO ROOM-HEATER FIRED BY SOLID FUEL APPAREIL DE CHAUFFAGE DOMESTIQUE AU COMBUSTIBLE SOLIDE	
P_{nom}	Potenza termica nominale / Heat output nominal / Puissance thermique nominale 8,5 kW
$CO_{misurato}$ (13%O ₂)	CO misurato (13%O ₂) CO emission (at 13%O ₂) CO émission (au 13%O ₂) 0,0767 %
η_{nom}	Rendimento Efficiency / Rendement 85,1 %
T_{nom}	Temperatura dei fumi Flue gas temperature / Température des gaz de combustion 217 °C
P_{nom}	Tiraggio minimo Minimum draft / Tirage minimum 10 Pa (0,1 mbar)
INT	Apparecchio a combustione intermittente Appliance capable of intermittent combustion Produit à combustion intermittente
• Usare solo i combustibili raccomandati / Use only recommended fuels / Utiliser seulement les combustibles recommandés • Apparecchio non utilizzabile con canna fumaria collettiva / This appliance can not be used in a shared flue / Produit pas conforme à l'installation dans un conduit multiple • Leggere e seguire le istruzioni d'uso / Read and follow the user operating instructions / Lire et suivre les instructions	
Conforme alla normativa / Complying with the norm / Conforme à la normative EN1 3240:2001/A2:2004/AC:2007	
Declaration of performance D.o.P. n° 109CPR13.07 (Notified body 0051)	

	Distanza minima da materiali infiammabili Minimum distance from flammable materials Distance minimale de matériaux inflammables	anno di produzione 2017
	R Lato destro Right side / Côté droit 400 mm	
	L Lato sinistro Left side / Côté gauche 400 mm	
	B Retro Back side / Derrière 160+40 mm	

Modello: LIA	
APPARECCHIO PER IL RISCALDAMENTO DOMESTICO A COMBUSTIBILE SOLIDO ROOM-HEATER FIRED BY SOLID FUEL APPAREIL DE CHAUFFAGE DOMESTIQUE AU COMBUSTIBLE SOLIDE	
P_{nom}	Potenza termica nominale / Heat output nominal / Puissance thermique nominale 8,5 kW
$CO_{misurato}$ (13%O ₂)	CO misurato (13%O ₂) CO emission (at 13%O ₂) CO émission (au 13%O ₂) 0,0767 %
η_{nom}	Rendimento Efficiency / Rendement 85,1 %
T_{nom}	Temperatura dei fumi Flue gas temperature / Température des gaz de combustion 217 °C
P_{nom}	Tiraggio minimo Minimum draft / Tirage minimum 10 Pa (0,1 mbar)
INT	Apparecchio a combustione intermittente Appliance capable of intermittent combustion Produit à combustion intermittente
• Usare solo i combustibili raccomandati / Use only recommended fuels / Utiliser seulement les combustibles recommandés • Apparecchio non utilizzabile con canna fumaria collettiva / This appliance can not be used in a shared flue / Produit pas conforme à l'installation dans un conduit multiple • Leggere e seguire le istruzioni d'uso / Read and follow the user operating instructions / Lire et suivre les instructions	
Conforme alla normativa / Complying with the norm / Conforme à la normative EN1 3240:2001/A2:2004/AC:2007	
Declaration of performance D.o.P. n° 110CPR13.07 (Notified body 0051)	

	Distanza minima da materiali infiammabili Minimum distance from flammable materials Distance minimale de matériaux inflammables	anno di produzione 2017
	R Lato destro Right side / Côté droit 400 mm	
	L Lato sinistro Left side / Côté gauche 400 mm	
	B Retro Back side / Derrière 160+40 mm	

Modello: ALBA STEEL	
APPARECCHIO PER IL RISCALDAMENTO DOMESTICO A COMBUSTIBILE SOLIDO ROOM-HEATER FIRED BY SOLID FUEL APPAREIL DE CHAUFFAGE DOMESTIQUE AU COMBUSTIBLE SOLIDE	
P_{nom}	Potenza termica nominale / Heat output nominal / Puissance thermique nominale 8,5 kW
$CO_{misurato}$ (13%O ₂)	CO misurato (13%O ₂) CO emission (at 13%O ₂) CO émission (au 13%O ₂) 0,0767 %
η_{nom}	Rendimento Efficiency / Rendement 85,1 %
T_{nom}	Temperatura dei fumi Flue gas temperature / Température des gaz de combustion 217 °C
P_{nom}	Tiraggio minimo Minimum draft / Tirage minimum 10 Pa (0,1 mbar)
INT	Apparecchio a combustione intermittente Appliance capable of intermittent combustion Produit à combustion intermittente
• Usare solo i combustibili raccomandati / Use only recommended fuels / Utiliser seulement les combustibles recommandés • Apparecchio non utilizzabile con canna fumaria collettiva / This appliance can not be used in a shared flue / Produit pas conforme à l'installation dans un conduit multiple • Leggere e seguire le istruzioni d'uso / Read and follow the user operating instructions / Lire et suivre les instructions	
Conforme alla normativa / Complying with the norm / Conforme à la normative EN1 3240:2001/A2:2004/AC:2007	
Declaration of performance D.o.P. n° 109CPR13.07 (Notified body 0051)	

	Distanza minima da materiali infiammabili Minimum distance from flammable materials Distance minimale de matériaux inflammables	anno di produzione 2017
	R Lato destro Right side / Côté droit 400 mm	
	L Lato sinistro Left side / Côté gauche 400 mm	
	B Retro Back side / Derrière 160+40 mm	

Modello: LIA STEEL	
APPARECCHIO PER IL RISCALDAMENTO DOMESTICO A COMBUSTIBILE SOLIDO ROOM-HEATER FIRED BY SOLID FUEL APPAREIL DE CHAUFFAGE DOMESTIQUE AU COMBUSTIBLE SOLIDE	
P_{nom}	Potenza termica nominale / Heat output nominal / Puissance thermique nominale 8,5 kW
$CO_{misurato}$ (13%O ₂)	CO misurato (13%O ₂) CO emission (at 13%O ₂) CO émission (au 13%O ₂) 0,0767 %
η_{nom}	Rendimento Efficiency / Rendement 85,1 %
T_{nom}	Temperatura dei fumi Flue gas temperature / Température des gaz de combustion 217 °C
P_{nom}	Tiraggio minimo Minimum draft / Tirage minimum 10 Pa (0,1 mbar)
INT	Apparecchio a combustione intermittente Appliance capable of intermittent combustion Produit à combustion intermittente
• Usare solo i combustibili raccomandati / Use only recommended fuels / Utiliser seulement les combustibles recommandés • Apparecchio non utilizzabile con canna fumaria collettiva / This appliance can not be used in a shared flue / Produit pas conforme à l'installation dans un conduit multiple • Leggere e seguire le istruzioni d'uso / Read and follow the user operating instructions / Lire et suivre les instructions	
Conforme alla normativa / Complying with the norm / Conforme à la normative EN1 3240:2001/A2:2004/AC:2007	
Declaration of performance D.o.P. n° 111CPR13.07 (Notified body 0051)	

	Distanza minima da materiali infiammabili Minimum distance from flammable materials Distance minimale de matériaux inflammables	anno di produzione 2017
	R Lato destro Right side / Côté droit 400 mm	
	L Lato sinistro Left side / Côté gauche 400 mm	
	B Retro Back side / Derrière 160+40 mm	

Normes de référence

Les poêles Alba, Alba Steel, Lia et Lia steel visés dans ce manuel sont conformes au règlement

305/2011 RÈGLEMENT DES PRODUITS DE CONSTRUCTION

et respectent la norme harmonisée suivante :

EN 13240

Toutes les réglementations locales, y compris celles référées aux normes nationales et européennes doivent être respectées en installant l'appareil.

DECLARATION DES PERFORMANCES

Conformément au Règlement (UE) 305/2011

n. 108CPR13.07

1. Code d'identification unique du produit type :
L22-00-002A, appareil de chauffage domestique à combustible solide suivant les normes EN13240:2001/A2:2004/AC:2007
2. N° de type, lot, série ou tout autre élément permettant l'identification du produit de construction, suivant art 11, par 4 :
Alba
3. Usage(s) prévu(s) du produit de construction, conformément à la spécificat technique harmonisée applicable, comme prévu par le fabricant :
Appareil alimenté par combustible solide
4. Nom, raison sociale ou marque déposée et adresse de contact du fabricant, conformément à l'Art.11, par 5:
**Ravelli
Aico S.p.A.
Via A. Kupfer, 31
25036 Palazzolo s/O (Bs) Italia**
5. Si nécessaire, nom et adresse du mandataire dont le mandat couvre les taches dont l'art. 12, par. 2 :

6. Système d'évaluation et de vérification de la constance des performances du produit de construction, conformément à l'annexe V
Système 3, Système 4
7. Dans le cas de la déclaration des performances concernant un produit de construction couvert par une norme harmonisée :
L'organisme notifié IMQ S.p.A. a déterminé le produit type selon le système 3 et a délivré le rapport d'essais CS17-0007853-01
8. Prestations déclarée

Spécifications techniques harmonisées:	EN13240:2001/A2:2004/AC:2007
Caractéristiques essentielles	Performances
Sécurité Incendie	
Réaction au feu	A1
Distance pour matériaux combustibles	Distance Minimale (mm): De l'arrière = 160* De coté = 400 De l'avant = 100 Du plafond = --- Du sol = ---
Risque de débordement de braises incandescentes	Passes
Emissions de dérivés de combustion (13% de O₂)	PTH nominale CO 0,076 % NOx 82 mg/Nm³ OGC 38 mg/Nm³ PM 29,6 mg/Nm³
Température de surface	Passes
Sécurités électriques	Passes
Nettoyabilité	Passes
Maximum pression d'eau en travail	---
Température des fumes à PTH nominale	217 °C
Resistance mécanique (en support cheminée / conduit de fumées)	NPD
PTH nominale	8,5 kW
PTH rayonnée	8,5 kW
PTH cédée aux fluides	---
Rendement	η 85,1 % PTH nominale

9. Les performances du produit identifie aux points 1 et 2 sont conformes aux performances déclarées indiquées au point 8. La présente Déclaration des performances est établie sous la seule responsabilité du fabricant identifie au point 4.

Signe pour le fabricant et en son nom par **Giovanni Scarlini, CEO** (nom et fonction)

Lieu **Palazzolo sull'Oglio**

Date **26/09/2017**

Signature

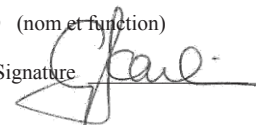

DECLARATION DES PERFORMANCES

Conformément au Règlement (UE) 305/2011

n. 109CPR13.07

- Code d'identification unique du produit type :
L22-00-001A, appareil de chauffage domestique à combustible solide suivant les normes EN13240:2001/A2:2004/AC:2007
- N° de type, lot, série ou tout autre élément permettant l'identification du produit de construction, suivant art 11, par 4 :
Alba Steel
- Usage(s) prévu(s) du produit de construction, conformément à la spécificat technique harmonisée applicable, comme prévu par le fabricant :
Appareil alimenté par combustible solide
- Nom, raison sociale ou marque déposée et adresse de contact du fabricant, conformément à l'Art.11, par 5:
**Ravelli
Aico S.p.A.
Via A. Kupfer, 31
25036 Palazzolo s/O (Bs) Italia**
- Si nécessaire, nom et adresse du mandataire dont le mandat couvre les taches dont l'art. 12, par. 2 :

- Système d'évaluation et de vérification de la constance des performances du produit de construction, conformément à l'annexe V
Système 3, Système 4
- Dans le cas de la déclaration des performances concernant un produit de construction couvert par une norme harmonisée :
L'organisme notifié IMQ S.p.A. a déterminé le produit type selon le système 3 et a délivré le rapport d'essais CS17-0007853-01
- Prestations déclarée

Spécifications techniques harmonisées:	EN13240:2001/A2:2004/AC:2007
Caractéristiques essentielles	Performances
Sécurité Incendie	
Réaction au feu	A1
Distance pour matériaux combustibles	Distance Minimale (mm): De l'arrière = 160* De coté = 400 De l'avant = 100 Du plafond = --- Du sol = ---
Risque de débordement de braises incandescentes	Passes
Emissions de dérivés de combustion (13% de O₂)	PTH nominale CO 0,076 % NOx 82 mg/Nm³ OGC 38 mg/Nm³ PM 29,6 mg/Nm³
Température de surface	Passes
Sécurités électriques	Passes
Nettoyabilité	Passes
Maximum pression d'eau en travail	---
Température des fumes à PTH nominale	217 °C
Resistance mécanique (en support cheminée / conduit de fumées)	NPD
PTH nominale	8,5 kW
PTH rayonnée	8,5 kW
PTH cédée aux fluides	---
Rendement	η 85,1 % PTH nominale

- Les performances du produit identifiées aux points 1 et 2 sont conformes aux performances déclarées indiquées au point 8. La présente Déclaration des performances est établie sous la seule responsabilité du fabricant identifié au point 4.

 Signé pour le fabricant et en son nom par **Giovanni Scarlini, CEO** (nom et fonction)

 Lieu **Palazzolo sull'Oglio**

 Date **26/09/2017**

Signature

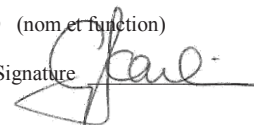

DECLARATION DES PERFORMANCES

Conformément au Règlement (UE) 305/2011

n. 110CPR13.07

1. Code d'identification unique du produit type :
L23-00-002A, appareil de chauffage domestique à combustible solide suivant les normes EN13240:2001/A2:2004/AC:2007
2. N° de type, lot, série ou tout autre élément permettant l'identification du produit de construction, suivant art 11, par 4 :
Lia
3. Usage(s) prévu(s) du produit de construction, conformément à la spécificat technique harmonisée applicable, comme prévu par le fabricant :
Appareil alimenté par combustible solide
4. Nom, raison sociale ou marque déposée et adresse de contact du fabricant, conformément à l'Art.11, par 5:
**Ravelli
Aico S.p.A.
Via A. Kupfer, 31
25036 Palazzolo s/O (Bs) Italia**
5. Si nécessaire, nom et adresse du mandataire dont le mandat couvre les taches dont l'art. 12, par. 2 :

6. Système d'évaluation et de vérification de la constance des performances du produit de construction, conformément à l'annexe V
Système 3, Système 4
7. Dans le cas de la déclaration des performances concernant un produit de construction couvert par une norme harmonisée :
L'organisme notifié IMQ S.p.A. a déterminé le produit type selon le système 3 et a délivré le rapport d'essais CS17-0007853-01
8. Prestations déclarée

Spécifications techniques harmonisées:	EN13240:2001/A2:2004/AC:2007
Caractéristiques essentielles	Performances
Sécurité Incendie	
Réaction au feu	A1
Distance pour matériaux combustibles	Distance Minimale (mm): De l'arrière = 160* De coté = 400 De l'avant = 100 Du plafond = --- Du sol = ---
Risque de débordement de braises incandescentes	Passes
Emissions de dérivés de combustion (13% de O₂)	PTH nominale CO 0,076 % NOx 82 mg/Nm³ OGC 38 mg/Nm³ PM 29,6 mg/Nm³
Température de surface	Passes
Sécurités électriques	Passes
Nettoyabilité	Passes
Maximum pression d'eau en travail	---
Température des fumes à PTH nominale	217 °C
Resistance mécanique (en support cheminée / conduit de fumées)	NPD
PTH nominale	8,5 kW
PTH rayonnée	8,5 kW
PTH cédée aux fluides	---
Rendement	η 85,1 % PTH nominale

9. Les performances du produit identifiées aux points 1 et 2 sont conformes aux performances déclarées indiquées au point 8. La présente Déclaration des performances est établie sous la seule responsabilité du fabricant identifié au point 4.

Signe pour le fabricant et en son nom par **Giovanni Scarlini, CEO** (nom et fonction)

Lieu **Palazzolo sull'Oglio**

Date **26/09/2017**

Signature

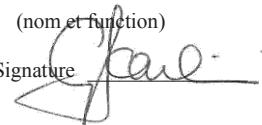

DECLARATION DES PERFORMANCES

Conformément au Règlement (UE) 305/2011

n. 111CPR13.07

- Code d'identification unique du produit type :
L23-00-001A, appareil de chauffage domestique à combustible solide suivant les normes EN13240:2001/A2:2004/AC:2007
- N° de type, lot, série ou tout autre élément permettant l'identification du produit de construction, suivant art 11, par 4 :
Lia Steel
- Usage(s) prévu(s) du produit de construction, conformément à la spécificat technique harmonisée applicable, comme prévu par le fabricant :
Appareil alimenté par combustible solide
- Nom, raison sociale ou marque déposée et adresse de contact du fabricant, conformément à l'Art.11, par 5:
**Ravelli
Aico S.p.A.
Via A. Kupfer, 31
25036 Palazzolo s/O (Bs) Italia**
- Si nécessaire, nom et adresse du mandataire dont le mandat couvre les taches dont l'art. 12, par. 2 :

- Système d'évaluation et de vérification de la constance des performances du produit de construction, conformément à l'annexe V
Système 3, Système 4
- Dans le cas de la déclaration des performances concernant un produit de construction couvert par une norme harmonisée :
L'organisme notifié IMQ S.p.A. a déterminé le produit type selon le système 3 et a délivré le rapport d'essais CS17-0007853-01
- Prestations déclarée

Spécifications techniques harmonisées:	EN13240:2001/A2:2004/AC:2007
Caractéristiques essentielles	Performances
Sécurité Incendie	
Réaction au feu	A1
Distance pour matériaux combustibles	Distance Minimale (mm): De l'arrière = 160* De coté = 400 De l'avant = 100 Du plafond = --- Du sol = ---
Risque de débordement de braises incandescentes	Passes
Emissions de dérivés de combustion (13% de O₂)	PTH nominale CO 0,076 % NOx 82 mg/Nm³ OGC 38 mg/Nm³ PM 29,6 mg/Nm³
Température de surface	Passes
Sécurités électriques	Passes
Nettoyabilité	Passes
Maximum pression d'eau en travail	---
Température des fumes à PTH nominale	217 °C
Resistance mécanique (en support cheminée / conduit de fumées)	NPD
PTH nominale	8,5 kW
PTH rayonnée	8,5 kW
PTH cédée aux fluides	---
Rendement	η 85,1 % PTH nominale

- Les performances du produit identifiées aux points 1 et 2 sont conformes aux performances déclarées indiquées au point 8. La présente Déclaration des performances est établie sous la seule responsabilité du fabricant identifié au point 4.

 Signe pour le fabricant et en son nom par **Giovanni Scarlini, CEO** (nom et fonction)

 Lieu **Palazzolo sull'Oglio**

 Date **26/09/2017**

Signature

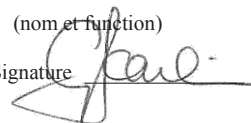

ATTESTATION DU FABRICANT

Délivrée en vertu de la loi n° 449 du 27/12/97 et de la circulaire du ministère des Finances n° 57/E du 24/02/98 (concernant les allègements fiscaux sur les interventions de restauration des biens immobiliers) ; prorogée par la loi n°488 du 23/12/99 et par la Loi sur les Finances 2001.

Aico S.p.A. certifie que le produit

ALBA- LIA- ALBA STEEL- LIA STEEL

fait partie des types de travaux finalisés à des économies d'énergie (conformément à la loi 10/91 et au Décret Présidentiel 26/08/93 n° 412) admis à bénéficier des avantages fiscaux liés à la limitation des consommations d'énergie dans les bâtiments, en vertu de l'article 1, alinéa g du décret ministériel 15/02/92 (Journal officiel du 09/05/92 n° 107).

En effet, le produit en question fait partie des générateurs de chaleur qui utilisent des produits végétaux comme source d'énergie et qui, lorsqu'ils fonctionnent à plein régime, ont un rendement, mesuré par une méthode directe, égal ou supérieur à 70 %.

Aico S.p.A.

GARANTIE

Certificat de garantie

La société Ravelli vous remercie de la confiance que vous lui avez accordée en achetant l'un de ses produits et elle invite l'acheteur à :

- consulter les instructions pour l'installation, l'utilisation et l'entretien du produit ;
- consulter les conditions de garantie reportées ci-après.

Conditions de garantie

La garantie au Client est reconnues par le Revendeur selon les termes de la loi. Le coupon de garantie doit être rempli entièrement. Le Client est tenu de vérifier la compilation de la garantie et l'expédition de la part du Revendeur (ou bien il doit s'occuper lui-même de l'expédition) du coupon de garantie et de la copie du ticket de caisse/facture dans les 8 jours à compter de la date d'achat.

Le coupon de garantie et la copie du ticket de caisse/ facture doivent être envoyés à l'adresse suivante :

Ravelli chez Aico SpA
Via Kupfer, 31
25036 Palazzolo s/O
Brescia (ITALIE)

Le Revendeur reconnaît la garantie à condition qu'il n'y ait eu aucune manipulation du produit et uniquement si l'installation a été effectuée conformément à la réglementation et en suivant les prescriptions du Fabricant.

La garantie limitée couvre les défauts des matériaux de fabrication à condition que le produit n'ait pas subi de ruptures causées par un usage incorrect, la négligence, un branchement incorrect, des manipulations frauduleuses, des erreurs d'installation.

La garantie est annulée même si une seule prescription reportée dans ce manuel n'est pas respectée.

Ne sont pas couverts par la garantie :

- les réfractaires de la chambre de combustion ;
- la vitre de la porte ;
- les joints ;
- la peinture ;
- la grille de combustion en acier inoxydable ou en fonte ;
- les majoliques en couleurs ;
- tout dommage causé par une installation et/ou une utilisation incorrecte du poêle et/ou des négligences de la part du consommateur.

L'utilisation de bois de mauvaise qualité ou de tout autre combustible non autorisé risque d'endommager des composants du produit en entraînant la cessation de la garantie sur ceux-ci et la responsabilité annexée du Fabricant.

Il est donc conseillé d'utiliser du bois de bonne qualité conforme aux exigences énumérées dans le chapitre dédié.

Tous les dommages dus au transport ne sont pas reconnus ; il est donc conseillé de vérifier soigneusement la marchandise à la réception et de prévenir immédiatement le Revendeur de tout dommage.

Informations et problèmes

Les Revendeurs agréés Ravelli bénéficient d'un réseau de Centres d'Assistance Technique formés afin de satisfaire les besoins de leurs Clients. Pour toute information ou demande d'assistance, le Client doit contacter son propre Revendeur ou un Centre d'Assistance Technique.

INFORMATIONS GÉNÉRALES

Fourniture et conservation

Le manuel est fourni au format papier.

Conserver ce manuel fourni avec le poêle de manière à ce que l'utilisateur puisse facilement le consulter.

Le manuel est une partie intégrante à des fins de sécurité, ainsi :

- **il doit être conservé intact** (dans toutes ses parties). En cas de perte ou d'endommagement, il faut immédiatement en demander un autre exemplaire.
- **il doit accompagner le poêle jusqu'à sa démolition** (même en cas de déplacements, de vente, de location, de bail, etc.).

Le Fabricant décline toute responsabilité en cas d'usage impropre du poêle et/ou de dommages causés suite à des opérations qui ne sont pas visées dans la documentation technique.

Langue

Le manuel original a été rédigé en italien.

Toute traduction dans des langues supplémentaires doit être effectuée à partir des instructions originales.

Le Fabricant est responsable des informations contenues dans les instructions originales ; les traductions dans d'autres langues ne pouvant pas être complètement vérifiées, en cas d'incohérence il faut respecter le texte rédigé dans la langue originale ou contacter notre Service documentation technique.

Symbologie utilisée dans le manuel

symbole	définition
! IMPORTANT	Symbole utilisé pour identifier des informations particulièrement importantes dans le manuel. Les informations concernent aussi la sécurité des utilisateurs concernés par l'utilisation du poêle.
	Symbole utilisé pour identifier des mises en garde importantes pour la sécurité de l'utilisateur et/ou du poêle.

SÉCURITÉS

Mises en garde générales de sécurité

! IMPORTANT

Lire attentivement ce manuel d'instructions avant d'installer et d'utiliser le poêle. Le non-respect des prescriptions de ce manuel peut entraîner la déchéance de la garantie et/ou entraîner des dommages matériels et/ou personnels.



Ne pas utiliser l'appareil comme si c'était un incinérateur ou d'une manière autre que celle pour laquelle il a été conçu.



Ne pas utiliser de combustible autre que du bois à brûler. Il est strictement interdit d'utiliser des combustibles liquides.



Il est interdit de faire fonctionner le poêle si la porte ou le tiroir à cendre est ouvert ou si la vitre est cassée. Il n'est autorisé d'ouvrir la porte que pendant l'allumage et les opérations de rechargement.



Ne pas toucher les surfaces chaudes du poêle sans porter les moyens de protection adéquats, de manière à éviter les brûlures. Quand il est en marche, les surfaces extérieures atteignent des températures élevées au toucher.



Il est interdit d'apporter des modifications non autorisées au poêle.



L'installation, l'inspection de l'installation, la vérification du fonctionnement et l'étalonnage initial du poêle ne doivent être effectuées que par un personnel qualifié et autorisé.



Le poêle doit être raccordé à une sortie de toit individuelle qui puisse garantir le tirage déclaré par le Fabricant et respecter les normes d'installation prévues dans le lieu d'installation.



Le local où le poêle est installé doit être doté d'une prise d'air.



Avant d'utiliser le poêle, il faut connaître l'emplacement et la fonction des commandes.



En cas d'incendie de la sortie de toit, appeler les Sapeurs Pompiers.



N'utiliser que des pièces de rechange originales. Toute altération frauduleuse et/ou toute substitution non autorisée par Ravelli peut entraîner des dangers pour l'intégrité corporelle de l'utilisateur.

Risques résiduels

La conception du poêle a été effectuée de manière à garantir les exigences essentielles de sécurité pour l'opérateur.

La sécurité, autant que possible, a été intégrée dans la conception et la construction du poêle.

Le manuel fournit une description du risque et de la zone ou de la partie soumise au risque résiduel (à moins qu'il ne s'agisse d'un risque qui concerne l'ensemble du poêle). Il fournit aussi des informations procédurales concernant la façon d'éviter le risque et l'usage correct des équipements de protection individuelle prévus et prescrits par le Fabricant.

risque résiduel	description et informations procédurales
Risque de brûlure 	Lorsque le poêle est en marche, il peut atteindre des températures élevées au toucher, surtout sur les surfaces extérieures. Prêter attention pour éviter toute brûlure et utiliser éventuellement les outils spécifiques. Porter le gant fourni pour ouvrir la porte afin d'effectuer le rechargement du poêle et de régler l'air primaire.

DESCRIPTION DU POÊLE

Composants principaux

Usage prévu

L'appareil en question est prévu pour :

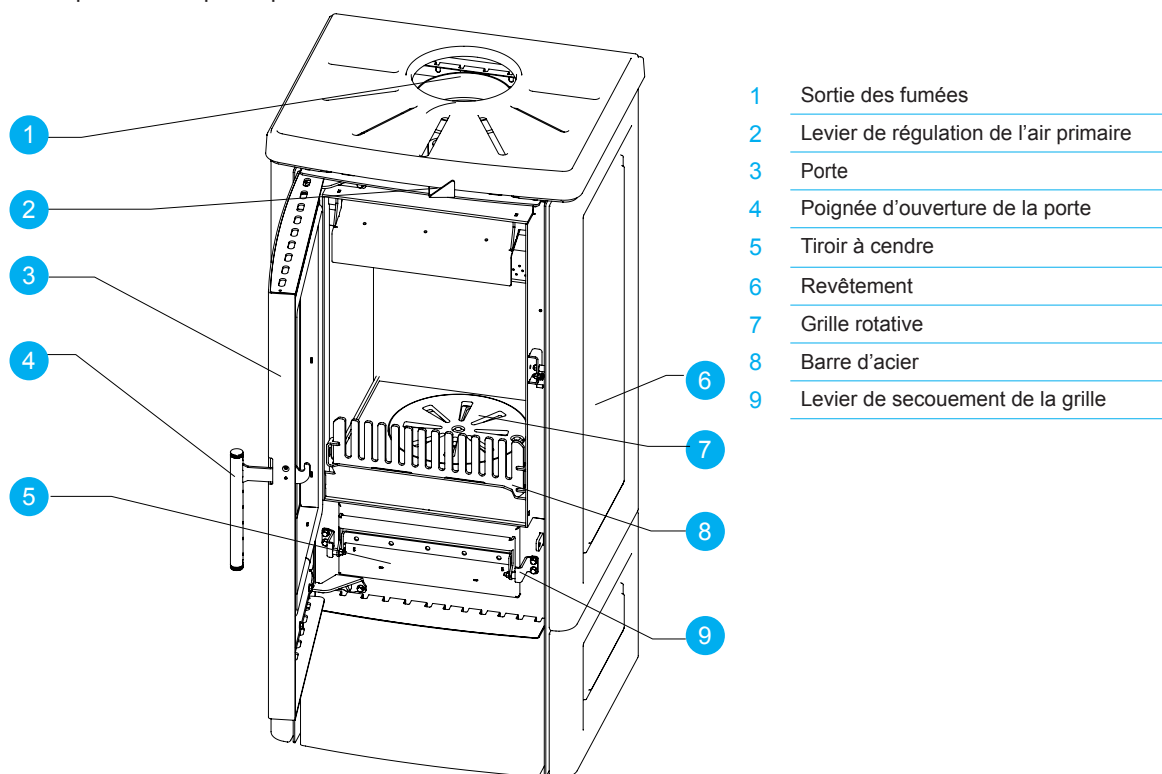

opération	combustible admissible	combustible interdit	environnement
Chauffage par irradiation et par convection, par la combustion de :	bois à brûler en bûches	Tout autre combustible autre que celui admissible.	Domestique ou commercial

Les poêles à bois Ravelli Alba, Alba Steel, Lia et Lia Steel sont des appareils de chauffage à combustion intermittente alimentés avec du bois à brûler. Ces appareils conviennent pour être utilisés en tant que système de chauffage secondaire ou de support au système de chauffage principal.

La chambre de combustion, c'est-à-dire l'endroit du poêle où il y a le feu, est revêtue d'un matériau réfractaire qui garantit une combustion optimale, à savoir propre et avec de faibles émissions. La porte (3) est dotée d'une vitre céramique qui permet non seulement de voir la flamme mais aussi de contrôler la combustion et une plus grande irradiation frontale. La vitre reste propre grâce à l'air de combustion.

Ces poêles sont conçus pour fonctionner avec la porte fermée. Pour recharger le combustible, la porte de la chambre de combustion peut être ouverte en utilisant la poignée d'ouverture (4) ; vu que la poignée peut devenir chaude pendant le fonctionnement, il est conseillé de porter le gant de protection fourni avec le poêle. La barre d'acier (8) empêche les braises incandescentes de s'échapper. La grille de combustion (7) est rotative ; elle peut être actionnée au moyen du levier de secouement de la grille (9).

Le tiroir à cendre extractible (5) se décroche en intervenant sur la poignée de blocage de ce dernier.

La puissance du poêle dépend de la quantité de bois chargée et du débit de l'air primaire. Le débit de l'air primaire se règle à l'aide du levier de régulation de l'air (2). Plus d'air primaire est fourni et plus de puissance thermique est générée. Pour obtenir les meilleures performances du poêle et éviter la surchauffe de l'appareil, il est conseillé de suivre les indications reportées au chapitre spécifique de ce manuel.

Le poêle est conçu et construit pour travailler en toute sécurité si :

- il est installé en respectant les normes spécifiques par un personnel qualifié ;
- il est employé dans les limites déclarées sur le contrat et sur ce manuel ;
- les procédures du mode d'emploi sont respectées ;
- l'entretien ordinaire est effectué dans les délais et selon les procédures indiqués ;
- l'entretien extraordinaire est réalisé au bon moment, en cas de besoin ;
- les dispositifs de sécurité ne sont pas ôtés et/ou contournés.

! IMPORTANT

Ce poêle doit être destiné à l'usage pour lequel il a été expressément réalisé.

Usage incorrect raisonnablement prévisible

L'usage incorrect raisonnablement prévisible est énuméré ci-après :

- l'utilisation du poêle comme si c'était un incinérateur ;
- l'utilisation du poêle avec un combustible autre que du bois à brûler ;
- l'utilisation du poêle avec des combustibles liquides ;
- l'utilisation du poêle avec la porte ouverte ou sans le tiroir à cendre.

Tout autre usage de l'appareil par rapport à ce qui prévu doit être préalablement autorisé par écrit par le Fabricant. En l'absence de cette autorisation écrite, l'usage doit être considéré comme un « usage impropre ». Le Fabricant décline toute responsabilité contractuelle et extra-contractuelle en cas de dommages corporels ou matériels découlant d'erreurs d'installation, de réglage, d'entretien et d'usages impropres.

Obligations et interdictions

Obligations

L'utilisateur doit :

- lire ce manuel d'instructions avant d'accomplir toute opération sur le poêle ;
- l'appareil peut être utilisé par des enfants de plus de 8 ans et par des personnes ayant des capacités physiques, sensorielles ou mentales réduites ou n'ayant pas l'expérience ou les connaissances nécessaires, à condition qu'ils soient surveillés ;
- ne pas utiliser le poêle de manière impropre, c'est-à-dire pour des usages autres que ceux indiqués au paragraphe « USAGE PRÉVU » ;
- il est strictement interdit d'utiliser des combustibles liquides inflammables pour l'allumage ;
- laisser les objets qui ne résistent pas à la chaleur et/ou inflammables à une distance de sécurité opportune ;
- n'alimenter le poêle qu'avec du bois ayant les caractéristiques décrites dans ce manuel ;
- raccorder le poêle à une sortie de toit conforme aux normes ;
- raccorder le poêle à l'aspiration à l'aide d'un tuyau ou d'une prise d'air de l'extérieur ;
- il faut toujours effectuer les interventions d'entretien lorsque le poêle est éteint et froid ;
- effectuer les opérations de nettoyage en suivant la fréquence indiquée dans ce manuel ;
- utiliser les pièces de rechange originales conseillées par le Fabricant.

Interdictions

L'utilisateur ne doit :

- ôter ou modifier les dispositifs de sécurité sans autorisation ;
- accomplir de sa propre initiative des opérations ou des manœuvres qui ne relèvent pas de ses compétences ou susceptibles de compromettre sa sécurité ou celle d'autrui ;
- utiliser des combustibles autres que du bois à brûler et que ceux indiqués pour l'allumage ;
- utiliser le poêle comme si c'était un incinérateur ;
- utiliser des substances inflammables ou explosives à proximité du poêle, pendant qu'il fonctionne ;
- utiliser le poêle avec la porte ouverte et/ou la vitre endommagée ou cassée ;
- fermer en aucun cas les ouvertures d'entrée de l'air comburant et de sortie des fumées ;
- utiliser le poêle pour faire sécher du linge ;
- remplacer ou modifier certains composants du poêle.

CARACTÉRISTIQUES TECHNIQUES

caractéristiques techniques des poêles ALBA, ALBA STEEL, LIA, LIA STEEL

Ø tuyau de sortie des fumées	150	mm
Volume max. de chauffage	170	m ³
Puissance nominale	8,5	kW
Consommation horaire	2,4	kg/h
Intervalle de rechargement	45	
Rendement - réd. / nom.	85,1	%
CO à 13 % d'O ₂	0,0767	%
Débit des fumées	7,1	g/s
Tirage minimum	10,0 - 0,1	Pa - mbar
Température des fumées	217	°C

Les données ci-dessus sont indicatives et non contraignantes et peuvent varier selon le type et la qualité du bois utilisé. La société Ravelli se réserve le droit d'apporter toute modification visant à améliorer les performances des produits.

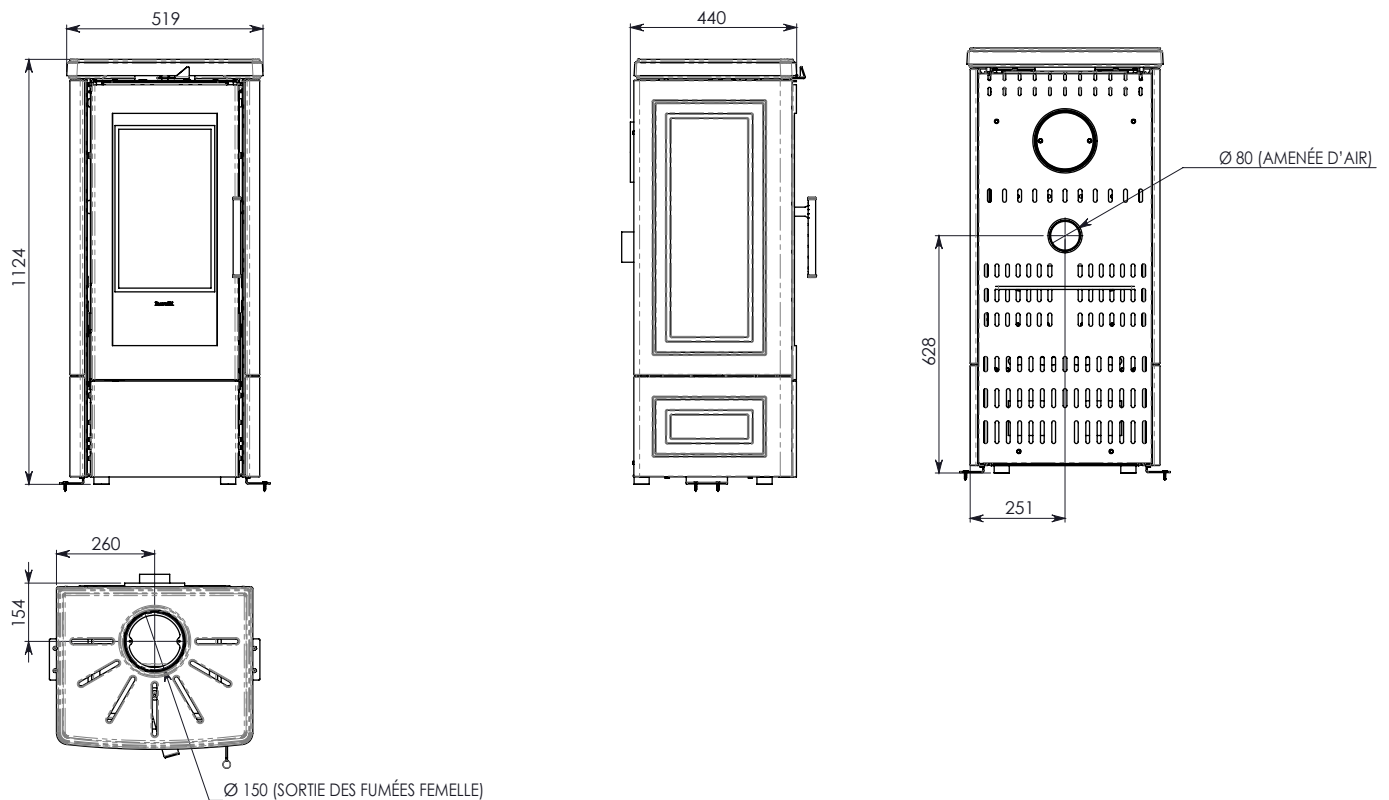
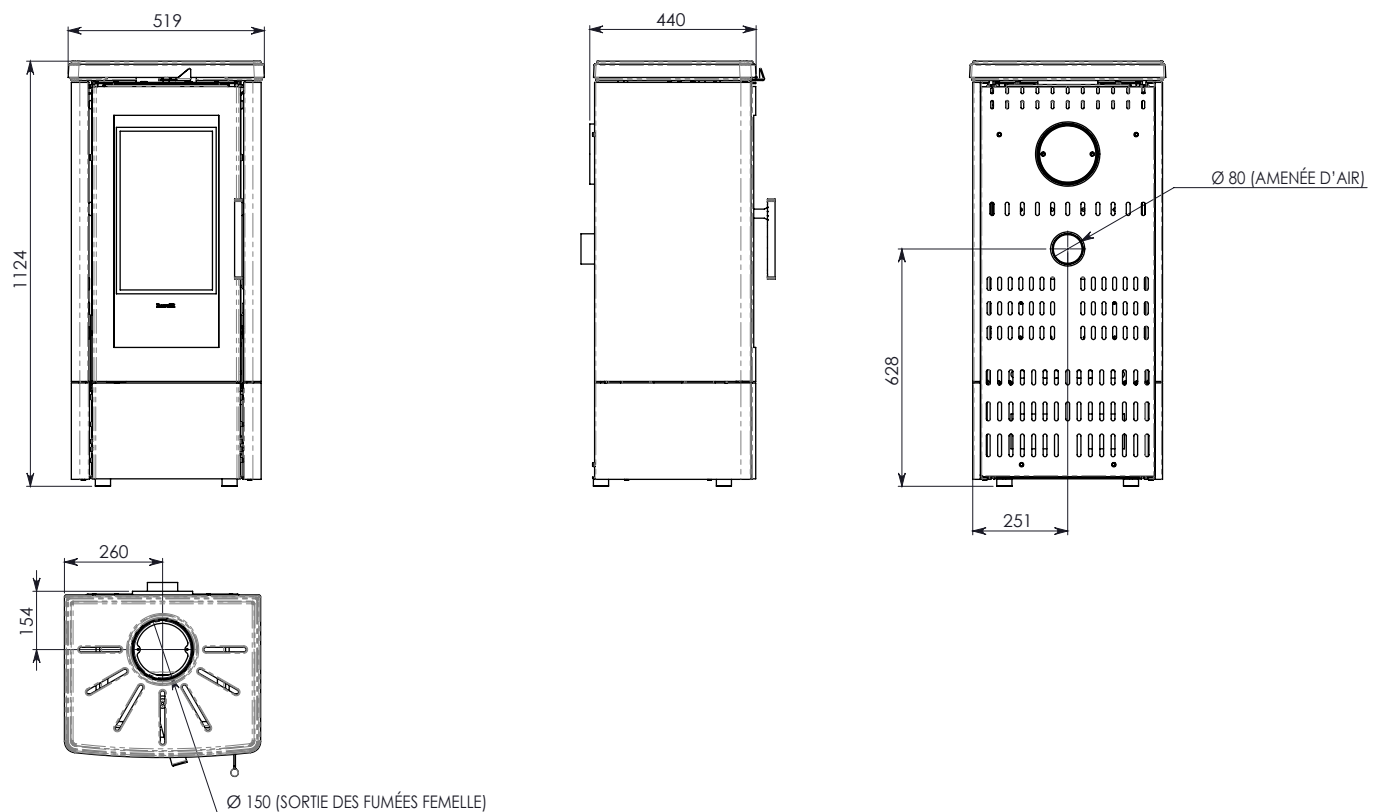
Schéma technique Alba

Schéma technique Alba steel

Les données ci-dessus, qui sont indicatives et non pas contraignantes, peuvent varier selon le type de bois utilisé. La société Elledi se réserve le droit d'apporter toute modification visant à améliorer les performances de ses produits.

Schéma technique Lia



Schéma technique Lia steel



Dimensions

	<i>Alba</i>	<i>Alba steel</i>	<i>Lia</i>	<i>Lia steel</i>	Unité de mesure
Hauteur	1124	1124	952	952	mm
Largeur	519	519	519	519	mm
Profondeur	440	440	440	440	mm
Poids à vide	140	115	135	110	kg

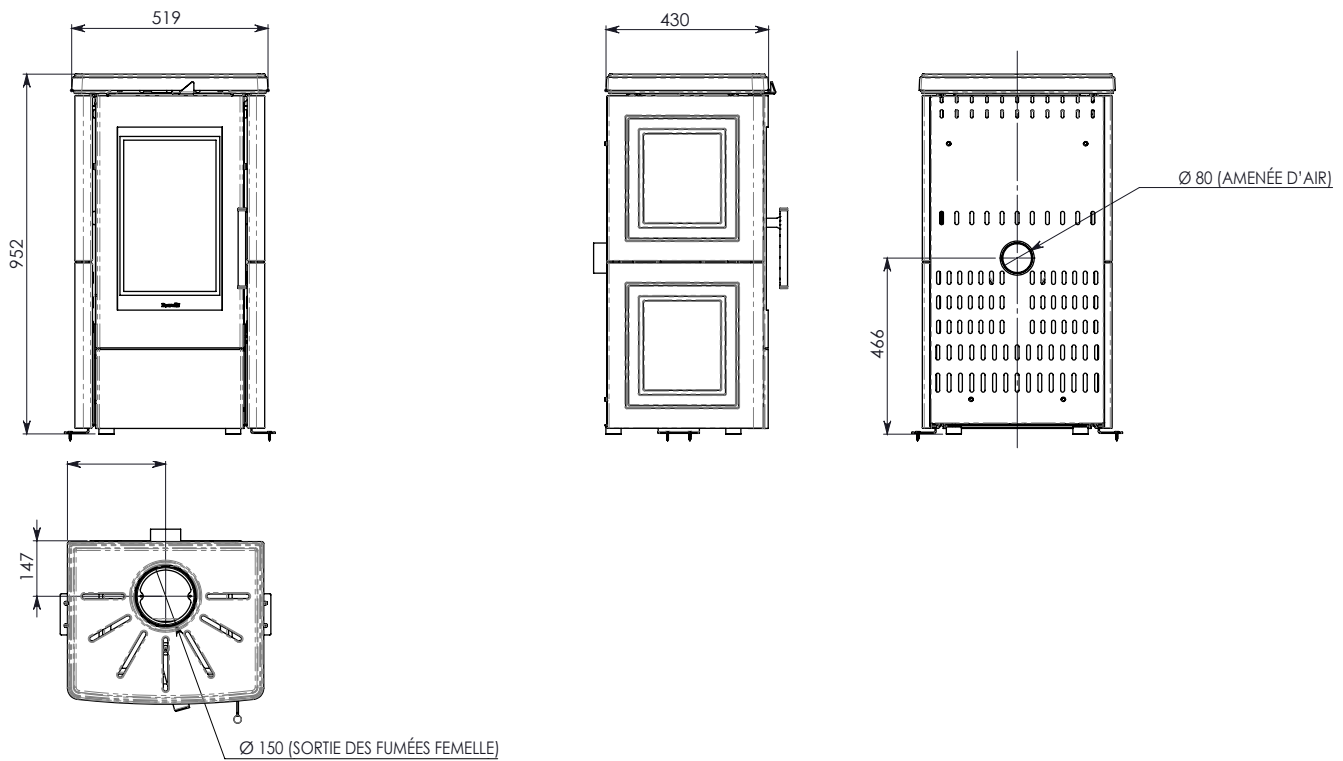
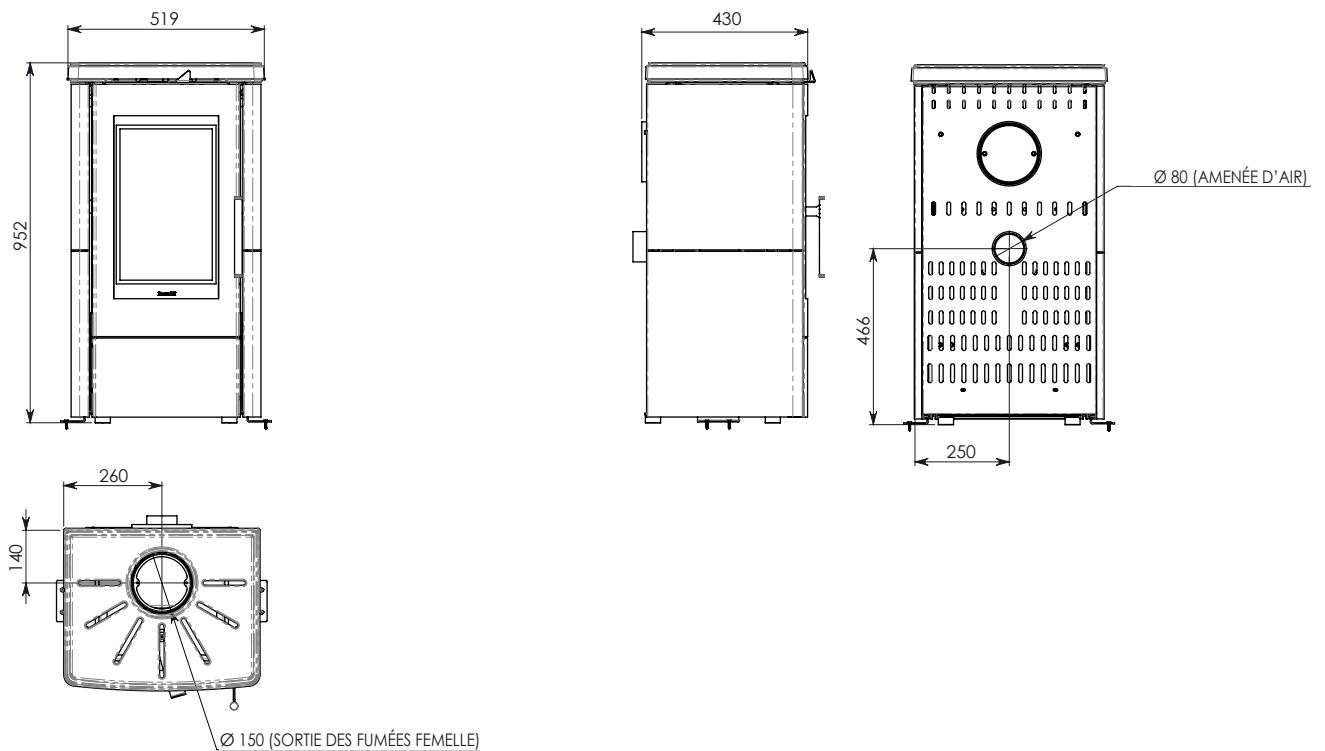
Les majoliques (le cas échéant)

Les majoliques colorées utilisées pour le revêtement sont travaillées artisanalement et sont finies à la main. C'est la raison pour laquelle de légères imperfections de surface telles que les ombres et les brèches doivent être considérées comme des caractéristiques qui font de chaque majolique un exemplaire unique.



Les majoliques colorées sont un matériau délicat ; il est conseillé de les manipuler avec soin pendant le nettoyage et d'éviter les coups car elles risquent de s'endommager.

Caractéristiques du combustible

Ne brûler que du bois naturel non traité, avec une humidité maximale de 20 %.

Le bois qui vient d'être coupé peut contenir jusqu'à 60 % d'eau ; il ne convient donc pas bien à la combustion.

Pour le bien, le bois doit sécher environ deux ans. Mais le bois trop vieux non plus ne convient pas à la combustion.

Le bois doit être conservé et fait sécher dans un endroit bien ventilé ; si c'est en plein air, il doit être protégé de la pluie ; si c'est dans un local fermé, veiller à ce qu'il soit bien aéré.

Conservez le bois déjà coupé à la taille à laquelle vous l'utilisez de manière à ce qu'il puisse sécher plus facilement.

Le bois peut être conservé empilé en prenant soin de le soulever du sol, sur une surface de support qui permette à l'air de passer en utilisant par exemples des planches ou une palette afin de faciliter le séchage et éviter la formation de pourriture et de moisissure. C'est pour la même raison qu'il est bon de laisser quelques centimètres d'espace entre la pile et les parois.

Si vous utilisez du bois qui n'est pas sec et contenant un pourcentage élevé d'humidité, il se peut qu'il y ait plus facilement des phénomènes de condensation dans le conduit des fumées, ce qui entraîne l'altération du tirage et le dépôt de suie dans le foyer, sur la vitre et sur la sortie de toit ainsi qu'un risque d'incendie de ce dernier. Le rendement du poêle résultera évidemment plus faible.

Dans le poêle à bois, il faut utiliser des bûches de bois de 25 cm de long maximum.

Combustibles interdits

Il est conseillé de ne pas utiliser les matériaux suivants :

- du bois trop humide
- du bois traité (bois peint, laqué, collé, etc.)
- de la sciure et des copeaux de bois
- des combustibles liquides
- du charbon ou d'autres combustibles fossiles
- du plastique et produits dérivés
- du papier et du carton traités
- des déchets
- des combustibles pouvant dégager des substances toxiques ou polluantes.

L'utilisation de ces combustibles est non seulement interdite parce qu'elle entraîne l'émission de substances nocives et polluantes, mais elle cause aussi une détérioration plus rapide du poêle et une accumulation de saleté dans le poêle et dans le système d'évacuation des fumées, ce qui entraîne une baisse des performances et de la sécurité de l'appareil.



Les gaz produits par ces combustibles sont dangereux pour l'environnement et pour votre santé !



L'utilisation de combustible non conforme aux indications susmentionnées fait déchoir la garantie.

TRANSPORT ET INSTALLATION

Mises en garde de sécurité pour le transport et l'installation

! IMPORTANT

L'installation du poêle doit être effectuée par un technicien qualifié, tenu de délivrer une déclaration de conformité de l'équipement à l'acheteur, en assumant l'entière responsabilité de l'installation finale et du fonctionnement correct du poêle.

! IMPORTANT

Le lieu d'installation du poêle doit être choisi de manière à ce que la chaleur générée puisse se répandre uniformément dans les pièces que vous voulez chauffer.



Le poêle doit être raccordé à une sortie de toit individuelle qui puisse garantir le tirage déclaré par le Fabricant et respecter les normes d'installation prévues dans le lieu d'installation.



Le local où le poêle est installé doit être doté d'une prise d'air.

Le Fabricant décline toute responsabilité en cas d'installation non conforme aux lois en vigueur, de renouvellement incorrect de l'air dans les locaux et d'usage impropre de l'appareil.

Il faut notamment que :

- l'appareil soit raccordé à un système d'évacuation des fumées opportunément dimensionné afin de garantir le tirage déclaré par le Fabricant, étanche et qui respecte les distances des matières inflammables ;
- il y ait une prise d'air comburant conforme au type de produit installé ;
- aucun appareil à combustion ou dispositif installé ne mette le local d'installation du poêle en dépression ;
- les distances de sécurité des matériaux inflammables soient respectées.

La vérification de la compatibilité de l'installation doit précéder toute autre opération de montage ou de pose.

! IMPORTANT

Il se peut que les règlements administratifs locaux, les prescriptions particulières des autorités qui concernent l'installation d'appareils à combustion, la prise d'air et le dispositif d'évacuation des fumées changent en fonction de la région ou du pays. Vérifier auprès des autorités locales s'il existe des prescriptions de loi plus strictes que les indications du manuel.

Emballage

Après avoir reçu le poêle, contrôler qu'il

- corresponde au modèle acheté et ;
- qu'il n'ait pas d'endommagements dus au transport.

Toute réclamation doit être communiquée au transporteur (même sur le document d'accompagnement) au moment de la réception.



Vérifier la capacité portante du plancher avant de manutentionner et de mettre le poêle en place.

Pour la manutention du poêle emballé, suivre la procédure suivante :

- 1 Placer les fourches du transpalette dans les logements spécifiques sous la palette en bois.
- 2 Soulever lentement.
- 3 Amener le poêle près de l'endroit préchoisi pour l'installation.



Le poêle doit toujours être manutentionné à la verticale. Il faut faire particulièrement attention afin que la porte et sa vitre soient protégées des collisions mécaniques qui compromettent leur intégrité.

Pour le déballage du poêle, suivre la procédure décrite ci-après :

- 1 Couper les bandes de cerclage métalliques et ôter le châssis de renfort en bois posé sur le carton.
- 2 Soulever lentement le carton.
- 3 Retirer tout emballage en film à bulles ou réalisé dans des matériaux similaires.
- 4 Ôter le poêle de la palette et placer l'appareil à l'endroit préchoisi en veillant à ce qu'il soit conforme aux indications.

! IMPORTANT

C'est le client final qui est chargé de l'élimination de l'emballage, conformément aux lois en vigueur dans le pays d'installation.

Préparations pour le système d'évacuation des fumées



Prêter attention à la réalisation du système d'évacuation des fumées et respecter les normes en vigueur dans le pays d'installation du poêle.

! IMPORTANT

Le Fabricant décline toutes les responsabilités si elles sont attribuables à un système d'évacuation des fumées mal dimensionné et qui n'est pas conforme aux normes.

Canal de fumée et raccords

Les « canaux de fumée » sont les tuyaux qui relient l'appareil à combustion à la sortie de toit.

Il faut appliquer les prescriptions suivantes :

- respecter la norme du produit EN 1856-2 ;

- les sections horizontales doivent avoir une pente minimum de 3 % vers le haut ;
- la longueur de la section horizontale doit être minimale et sa projection dans le plan ne pas dépasser 2 mètres ;
- les changements de direction ne doivent pas avoir d'angle supérieur à 90° (courbes recommandées de 45°) ;
- le nombre de changements de direction dont celui pour l'introduction dans la sortie de toit ne doit pas être supérieur à 3 ;
- la section doit avoir un diamètre constant et identique de la sortie du foyer jusqu'au raccord dans la sortie de toit ;
- il est interdit d'utiliser des tuyaux métalliques flexibles et en fibrociment ;
- les canaux de fumée ne doivent pas traverser de pièces où l'installation d'appareils à combustion est interdite.

Dans tous les cas, les canaux de fumée doivent être étanches aux produits de la combustion et des condensations, ainsi qu'isolés s'ils passent à l'extérieur de la pièce où ils sont installés.

Le montage de dispositifs de réglage manuel du tirage est interdit.

! IMPORTANT

Il faut obligatoirement réaliser une première section verticale du conduit de fumée d'au moins 1 m pour assurer la bonne expulsion des fumées.

Sortie de toit

La sortie de toit est un élément particulièrement important pour le fonctionnement correct du poêle.



La sortie de toit doit être dimensionnée de manière à assurer le tirage déclaré par le Fabricant.



Ne pas raccorder le poêle à une sortie de toit collective.

Pendant la réalisation de la sortie de toit, il faut appliquer les prescriptions suivantes :

- respecter la norme du produit EN 1856-1 ;
- il doit être réalisé avec des matériaux appropriés pour garantir la résistance aux contraintes mécaniques, chimiques et thermiques ordinaires et il doit être bien isolé afin de limiter la formation de condensation ;
- il doit avoir un développement principalement vertical et sans aucun étranglement sur toute sa longueur ;
- il doit être correctement espacé à l'aide d'une gaine d'air et isolé des matériaux inflammables ;
- les changements de direction doivent être au maximum 2 et leur angle ne doit pas dépasser 45° ;
- la sortie de toit à l'intérieur de l'habitation doit, de manière générale, être isolée et elle peut être insérée dans une cour, à condition qu'elle respecte les normes relatives au tubage ;
- le conduit de fumée doit être raccordé à la sortie de toit à l'aide d'un raccord en « T » ayant une chambre de récupération qu'il est possible d'inspecter pour les résidus de la combustion et surtout pour la récupération de la condensation.

! IMPORTANT

Il est conseillé de vérifier, sur les données nominales de la sortie de toit, les distances de sécurité qu'il faut respecter en présence de matériaux combustibles et le type de matériau isolant à utiliser.



Utiliser des tuyaux étanches avec des joints étanches.



Il est interdit d'utiliser l'évacuation au mur ou vers des espaces fermés et toute autre forme d'évacuation non prévue par les normes en vigueur dans le pays d'installation (N.B : en Italie, seule l'évacuation par le toit est autorisée).

Terminal de cheminée

Le terminal de cheminée, c'est-à-dire la partie finale de la sortie de toit, doit satisfaire aux caractéristiques suivantes:

- la section de sortie des fumées doit être au moins le double de la section intérieure de la cheminée;
- éviter la pénétration de l'eau ou de la neige ;
- fixer la sortie des fumées même en cas de vent (terminal de cheminée anti-vent);
- la hauteur de sortie doit se trouver en dehors de la zone de reflux (consulter les normes nationales et locales pour identifier la zone de reflux) ;
- être toujours construit loin des antennes ou des paraboles, il ne doit jamais être utilisé comme support.

Installation



Pour installer et utiliser l'appareil, il faut respecter toutes les lois et les règlements locaux, nationaux et européens.



L'installation du poêle et la préparation des travaux de maçonnerie doivent respecter les normes en vigueur dans le pays d'installation (ITALIE = UNI 10683).

! IMPORTANT

Les opérations d'installation doivent être effectuées par un technicien qualifié et/ou autorisé par le Fabricant. Le personnel chargé de l'installation est tenu de délivrer une déclaration de conformité de l'équipement à l'acheteur, en assumant l'entière responsabilité de l'installation définitive et du bon fonctionnement qui s'ensuit du produit installé.

Ravelli n'assume aucune responsabilité en cas de non-respects de ces précautions.

Pré-requis du local prévu pour l'installation

Le local d'installation du poêle doit être suffisamment ventilé. Pour satisfaire à ce pré-requis, il faut équiper le local d'une prise d'air qui communique avec l'extérieur.

! IMPORTANT

Le local d'installation doit être muni d'une prise d'air ayant une section libre d'au moins 100 cm².

! IMPORTANT

En cas d'installation en présence d'autres appareils de combustion ou d'un appareil de VMC, il faut vérifier le fonctionnement correct de l'appareil.

Le poêle doit être placé à l'intérieur de pièces habitatives. Il ne doit jamais être installé à l'extérieur. Le volume du local d'installation doit être adapté à la puissance de l'appareil et en règle générale, il doit être supérieur à 15 m³.



ATTENTION !

Lorsqu'ils sont utilisés dans la même pièce ou le même espace que le poêle, les ventilateurs d'extraction comme les hottes d'aspiration peuvent causer des problèmes de fonctionnement du poêle.



Le poêle doit être installé sur un plancher ayant une capacité portante adéquate. Si la position actuelle n'est pas conforme à ce pré-requis, il faut prendre des mesures appropriées en utilisant, par exemple, une plaque de répartition de la charge).



ATTENTION !

Il faut prévoir une isolation adéquate si la surface est constituée d'un matériau inflammable.

Si les murs latéraux adjacents au poêle sont réalisés dans un matériau inflammable, il faut placer le poêle à au moins 30 cm.

Distance minimale des matériaux inflammables	
R côté droit	400 mm
L côté gauche	400 mm
B arrière	160 + 40 mm d'isolant
A avant	1000 mm

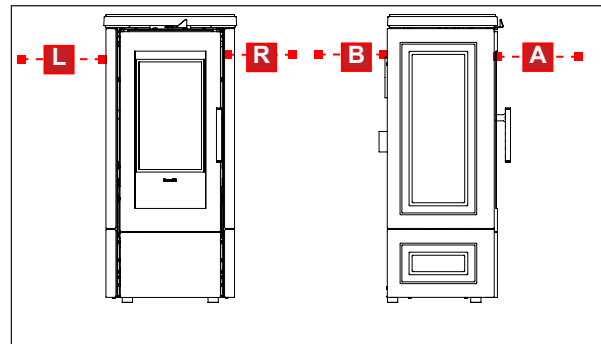

Si le mur arrière est réalisé dans un matériau inflammable, il faut placer le poêle à au moins 200 cm et le protéger avec un matériau isolant ayant les caractéristiques suivantes :

Épaisseur	mm	40
Température de classification	°C	1000
Densité	kg/m ³	245
Chaleur spécifique	kJ/kg K	5,4 x 10 ⁻⁶
Conductivité thermique à 200 °C	W/m K	0,07
Conductivité thermique à 400 °C	W/m K	0,10

Si le plancher sur lequel le poêle est en appui est réalisé dans un matériau inflammable, il est conseillé de prévoir une isolation adéquate. Il est impossible de stocker des objets et des pièces sensibles à la chaleur ou inflammables à proximité du poêle ; en règle générale, il faut laisser ces objets à 100 cm minimum du point d'encombrement le plus extérieur de l'appareil.

L'installation du poêle doit garantir un accès facile pour le nettoyage de l'appareil en question, des conduites des gaz d'échappement et de la sortie de toit.

Exemples d'installation

Le système d'évacuation de la fumée est fondamental pour le fonctionnement correct du poêle. Vérifier que la sortie de fumée installée dispose d'au moins une trappe d'inspection installée à un endroit facile d'accès pour faciliter le nettoyage.

Les sorties de toit précaires ne peuvent être utilisées qu'en introduisant une sortie de toit conforme à l'intérieur (cf. les normes de tubage).

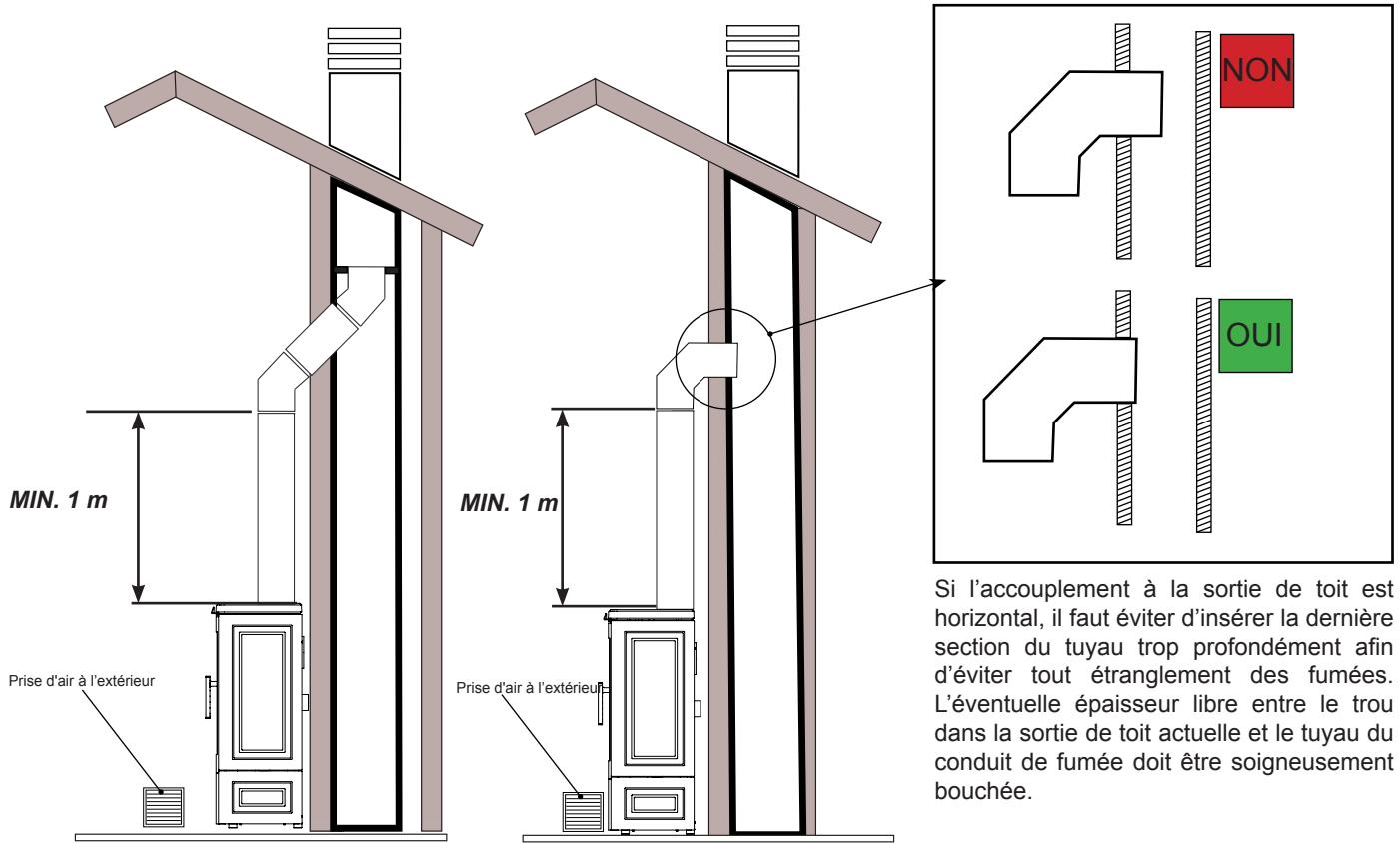

Si l'accouplement à la sortie de toit est horizontal, il faut éviter d'insérer la dernière section du tuyau trop profondément afin d'éviter tout étranglement des fumées. L'éventuelle épaisseur libre entre le trou dans la sortie de toit actuelle et le tuyau du conduit de fumée doit être soigneusement bouchée.

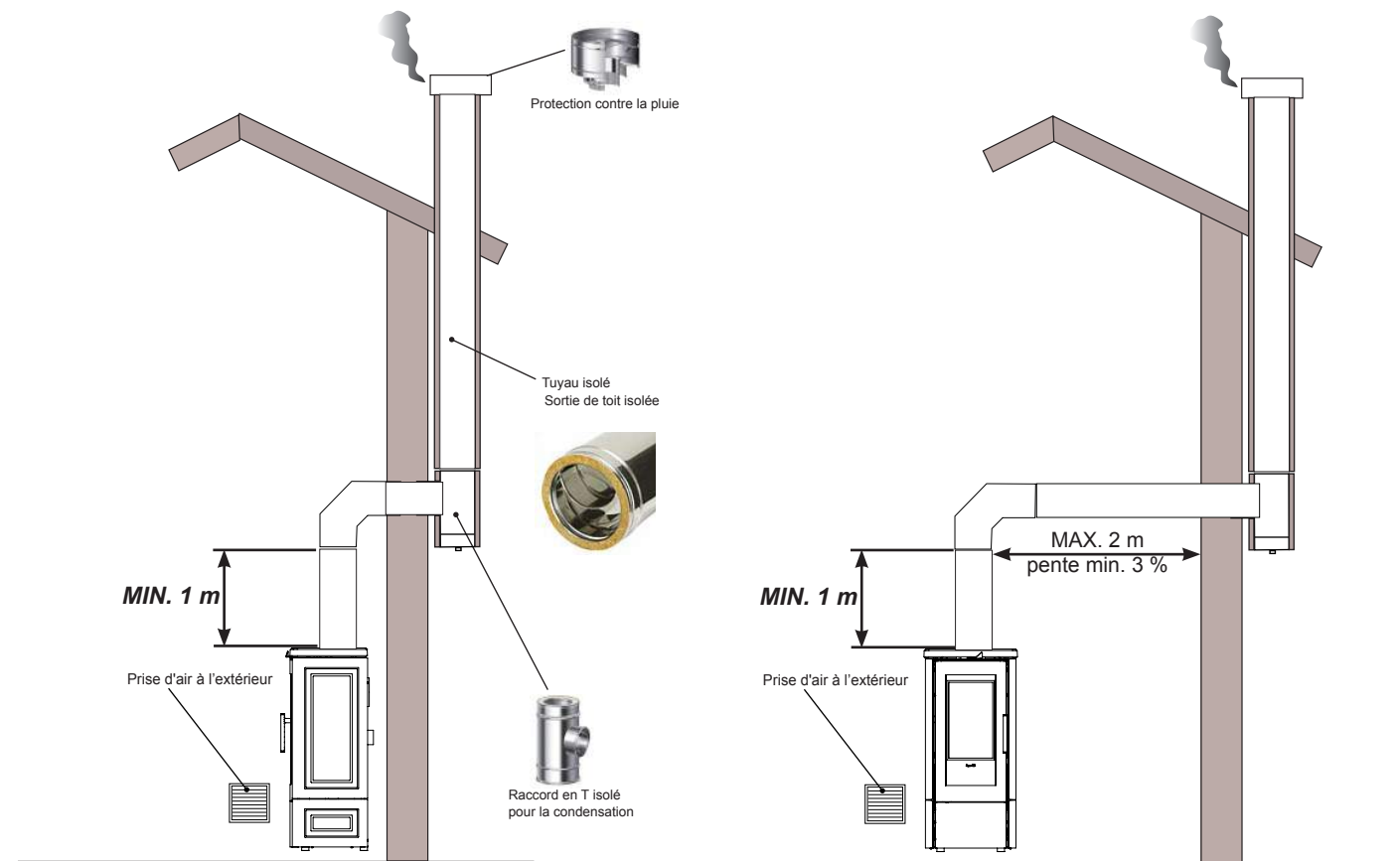

Montage des céramiques (pour Alba et Lia)

1

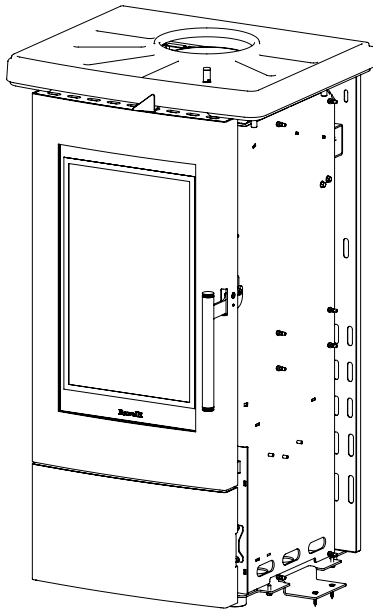

2

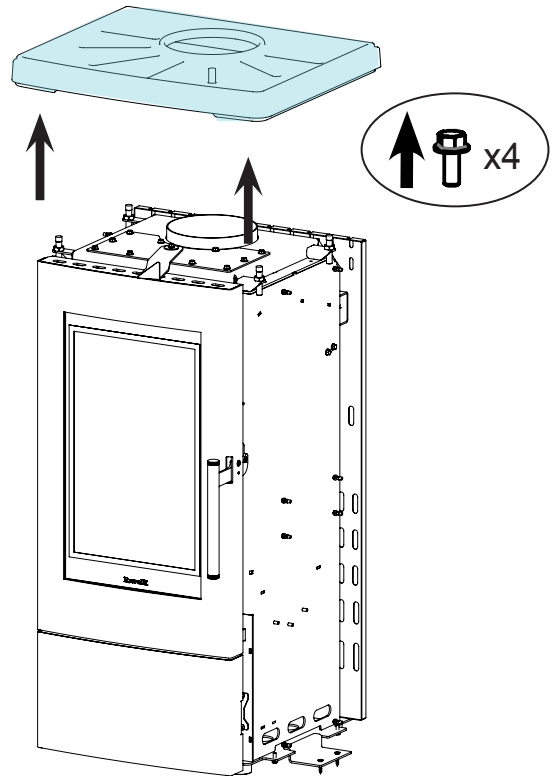

3

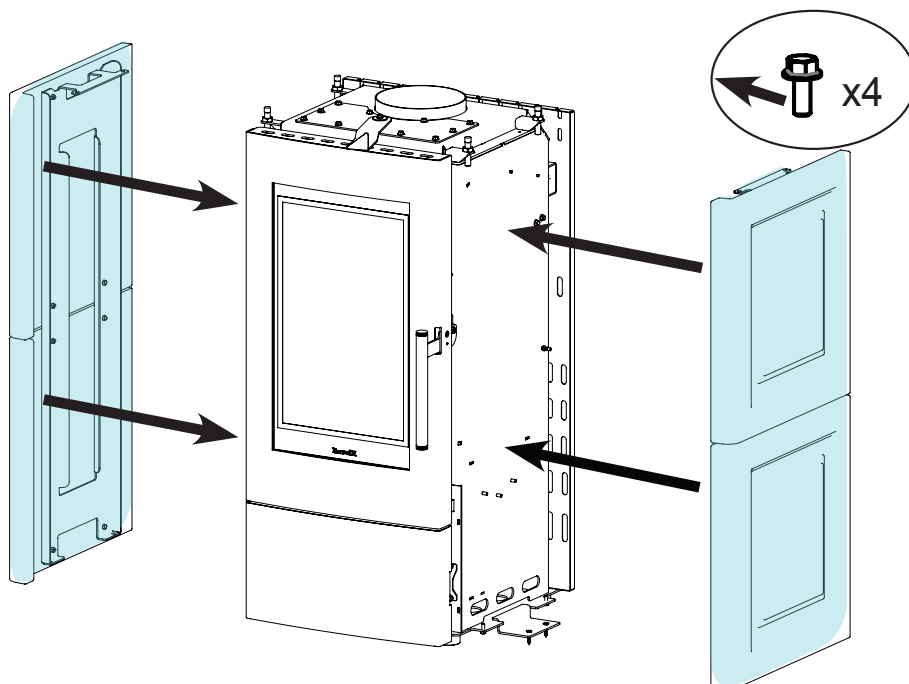

4

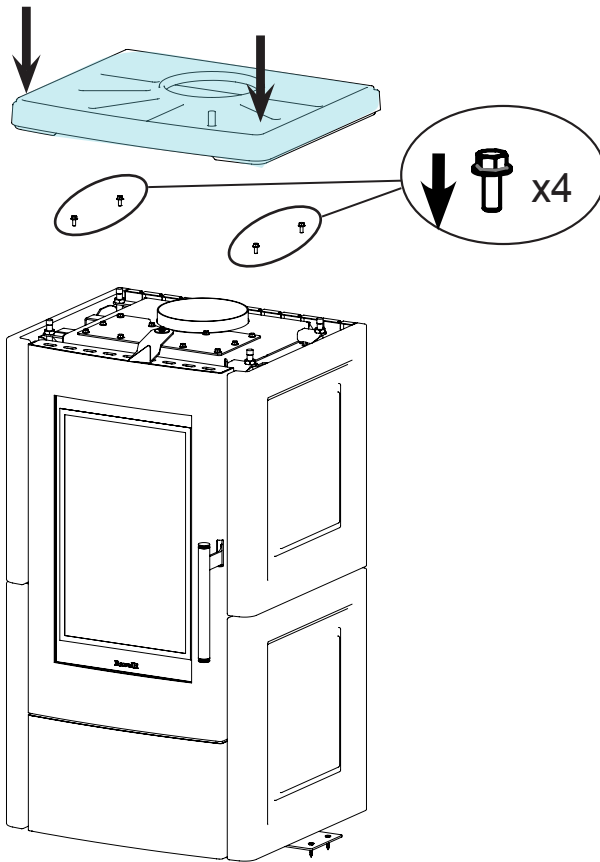

5

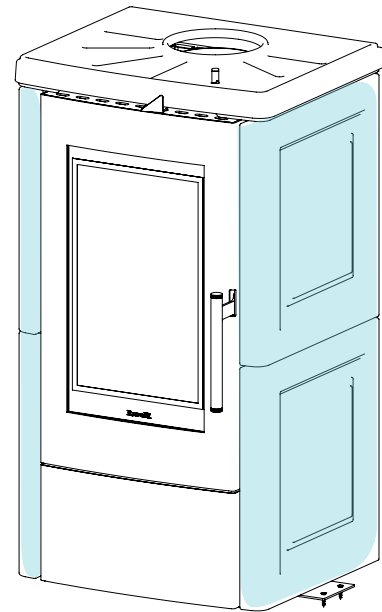

Raccordements

! IMPORTANT

Les raccordements doivent être effectués par un technicien qualifié et / ou autorisé par le Fabricant.

Raccordement à la sortie de toit



La sortie de toit doit être dimensionnée de manière à assurer le tirage déclaré par le Fabricant.

Test d'essai et mise en service

La mise en service doit être précédée d'un test qui prévoit la vérification du fonctionnement des éléments suivants :

- raccordement au système d'évacuation des fumées ;
- vérification que tous les matériaux pour la construction du conduit de fumée, de la sortie de toit et du terminal de cheminée soient conformes et appropriés à l'utilisation.

Le test d'essai n'est réussi que lorsque toutes les phases de fonctionnement s'achèvent sans relever d'anomalies.

Commandes et utilisation

Levier de l'air primaire

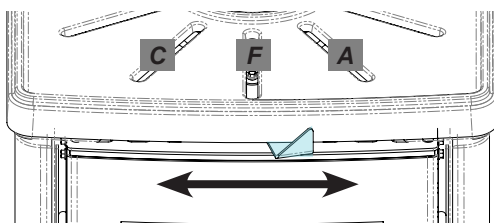

C : levier de l'air primaire complètement fermé : position à conserver uniquement lorsque le poêle est éteint et que la flamme et les braises sont éteintes.

F : levier de l'air primaire en position centrale (position de fonctionnement) : c'est la position pour le fonctionnement idéal à la puissance maximale.

A : levier de l'air primaire complètement ouvert (position d'allumage) : position à utiliser lors de premières phases de l'allumage.

Levier de secouement de la grille

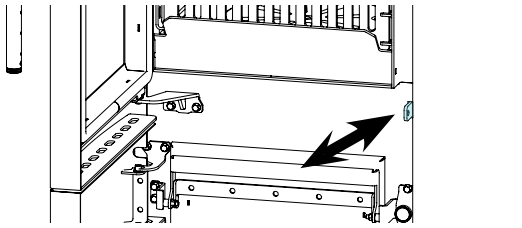

Déplacer d'avant en arrière le levier de secouement de la grille pour ouvrir et fermer les fentes de passage d'air de la grille.

Pour une combustion optimale, il est conseillé de laisser le levier dans la position intermédiaire de manière à ce que les trous soient demi-ouverts.

Pur libérer la grille des braises et de la cendre, déplacer le levier plusieurs fois d'avant en arrière.

PROCÉDURES D'UTILISATION



En cas d'incendie de la sortie de toit, appeler immédiatement les Sapeurs Pompiers.

Vérifications avant l'allumage



Le contenu de ce manuel d'instructions ait été lu et parfaitement bien compris ;

Avant d'allumer le poêle, il faut veiller à ce que :

- la chambre de combustion soit propre ;
- tous les éléments susceptibles de brûler (manuel d'instructions, étiquettes adhésives diverses) aient été éliminés.

! IMPORTANT

Pendant les premières heures d'utilisation, il se peut que les peintures utilisées pour la finition du poêle dégagent une odeur désagréable. Il se peut que vous sentiez aussi l'odeur typique des pièces métalliques soumises aux températures élevées. Veiller à ce qu'un renouvellement d'air suffisant soit garanti dans la pièce. Inévitables, ces désagréments vont disparaître après les premières heures de fonctionnement. Pour minimiser ces désagréments, laisser le poêle allumé quelques heures à basse puissance et au début, ne pas surcharger en évitant les cycles lourds de chauffage-refroidissement.

! IMPORTANT

Pendant l'allumage initial, la peinture termine son séchage et se durcit. Ainsi, pour ne pas les endommager, il est déconseillé de toucher les surfaces peintes du poêle.

Allumage du poêle

Pour allumer le poêle, procéder comme décrit ci-après :

- 1 Nettoyer la grille de combustion en éliminant les résidus de l'utilisation précédente en s'aidant éventuellement du levier de secouement de la grille. Vider le tiroir à cendre s'il le faut.
- 2 Ouvrir à fond l'air primaire en déplaçant le levier de régulation de l'air primaire vers la droite (position d'allumage). À l'aide du levier de secouement de la grille, laisser les fentes de la grille demi-ouvertes.
- 3 Sur la grille, disposer un module d'allumage composé de petit bois sec disposé sur plusieurs niveaux sur lesquels croiser quatre morceaux de bois en formant deux niveaux.
- 4 Placer l'allume-feu naturel sur la grille, sous le module d'allumage.
- 5 Fermer la porte de la chambre de combustion.

Bois d'allumage

- Longueur : 20 – 25 cm
- Épaisseur : 2 – 5 cm
- Quantité totale : 2 kg environ

Utiliser trop peu de bois pour l'allumage ou du bois coupé trop grossièrement ralentit le chauffage et la réalisation de la bonne température dans la chambre de combustion. L'allumage est donc difficile, la combustion est mauvaise et il y a beaucoup de suie ou le feu s'éteint lorsque vous fermez la porte.

Rechargement du combustible

- Longueur : 20 – 25 cm
- Quantité : deux bûches
- Quantité totale : 1,8 kg environ

Lorsque la combustion est lancée, ouvrir lentement la porte de manière à éviter les retours de flamme et les rejets de fumée dans la pièce et introduire la charge de bois conseillée. Si le poêle fonctionne correctement et si vous suivez les conseils du manuel, le poêle a besoin d'un rechargement lorsqu'il n'y a que des braises dans le foyer. La durée du chargement dépend du type de bois, de la quantité, du séchage et du réglage du poêle. Lire le chapitre dédié au réglage de la combustion pour optimiser au mieux les consommations du poêle.

Si beaucoup de temps a passé depuis que le dernier rechargement est épuisé mais que les braises ne se sont pas complètement éteintes, il est conseillé d'ouvrir davantage l'air primaire pour faire allumer le nouveau chargement, jusqu'à ce que la flamme s'allume. Puis ramener le levier de l'air primaire à sa position de fonctionnement.



NE PAS SURCHARGER LE POÊLE. DÉPASSER LA QUANTITÉ DU RECHARGEMENT CONSEILLÉE PEUT ENDOMMAGER LES PIÈCES DU POÊLE ET ANNULER LA GARANTIE. UN CHARGEMENT EXCESSIF EST NON SEULEMENT INEFFICACE MAIS PRODUIT AUSSI DES TEMPÉRATURES DE FUMÉE TROP ÉLEVÉES SUSCEPTIBLES D'ENDOMMAGER LE POÊLE ET LA SORTIE DE TOIT.

Réglage de la combustion

Après avoir atteint la température de la chambre de combustion et de la sortie de toit, il est possible de régler l'air primaire pour obtenir le rendement maximum. La vitesse de combustion et de ce fait, la puissance thermique générée, est réglée par la quantité de bois présente dans la chambre de combustion et la quantité d'air primaire. Une flamme trop rapide diminue la durée du bois et réduit le rendement du poêle. Les performances maximum sont réalisées en chargeant la quantité de bois conseillée et lorsque le levier de l'air primaire est dans la position centrale (position de fonctionnement). Pour diminuer la puissance, déplacer le levier de l'air primaire légèrement vers la gauche.

La combustion est efficace et propre quand la flamme est jaune clair. Si la flamme vire au rouge ou s'il y a de la fumée noire dans la chambre de combustion, il se peut qu'il faille légèrement augmenter l'air primaire.

IL faut une première période d'utilisation pour apprendre comme régler correctement la combustion.



IL NE FAUT JAMAIS FERMER COMPLÈTEMENT LE LEVIER DE L'AIR PRIMAIRE S'IL Y A DES FLAMMES OU DES BRAISES ALLUMÉES.

Extinction du poêle

Pour éteindre le poêle, procéder comme décrit ci-après :

- 1 Attendre que les flammes et les braises soient complètement éteintes.
- 2 Lorsque la flamme est éteinte et que le lit de braises n'irradie plus de chaleur, fermer complètement l'air primaire.

ENTRETIEN

Mises en garde de sécurité pour l'entretien



L'entretien du poêle doit être effectué au moins une fois par an et programmé, à temps, avec le service d'assistance technique.



Dans certaines conditions, comme au cours de l'allumage, de l'extinction ou d'une utilisation inappropriée, les produits de la combustion peuvent contenir de petites particules de suie qui s'accumulent dans le système d'évacuation des fumées. Cela peut réduire la section de passage des fumées et entraîner un risque d'incendie. Le système d'évacuation des fumées doit être inspecté et nettoyé au moins une fois par an.



Les opérations d'entretien doivent être effectuées lorsque le poêle est froid et le courant débranché.

Avant d'effectuer toute opération d'entretien, prendre les précautions suivantes :

- Veiller à ce que toutes les pièces du poêle soient froides.
- Veiller à ce que les cendres soient complètement froides.
- Il faut toujours intervenir avec des équipements adaptés à l'entretien.
- Une fois l'entretien terminé, réinstaller toutes les pièces qui ont été enlevées avant de remettre le poêle en service.

! IMPORTANT

La qualité du bois, les modalités d'utilisation du poêle et le réglage de la combustion peuvent influencer sur la fréquence des interventions d'entretien.

Nettoyage

! IMPORTANT

Effectuer les opérations de nettoyage de manière à garantir le fonctionnement correct du poêle. Le tableau suivant énumère les interventions de nettoyage nécessaires pour le fonctionnement correct du poêle.

PIÈCE / FRÉQUENCE	1 JOUR	2-3 JOURS	60-90 JOURS
Chambre de combustion	●		
Grille de combustion	●		
Tiroir à cendre	●		
Vitre		●	
Conduit d'aspiration			●

Nettoyage de la chambre de combustion

Aspirer les résidus dans la chambre de combustion avec un aspirateur à cendre spécifique, en veillant à ce que la cendre soit complètement éteinte.

La chambre de combustion de ces produits Ravelli est revêtue avec des briques en pierre réfractaire. La pierre réfractaire ne nécessite pas d'entretien particulier ; il faut juste la dépoussiérer avec un pinceau si l'on souhaite éliminer la cendre qui s'est éventuellement déposée pendant la combustion.

Il est déconseillé d'utiliser des éponges abrasives pour nettoyer les déchets les plus résistants car cela pourrait griffer la surface.

Nettoyage de la grille de combustion

Pour effectuer un nettoyage correct de la grille de combustion, il faut déplacer le levier de secouement de la grille d'avant en arrière, de manière à ce que la grille effectue de légères rotations qui libèrent les fentes de passage de l'air. La cendre qui s'est accumulée pendant la combustion glisse ainsi dans le tiroir sous-jacent.

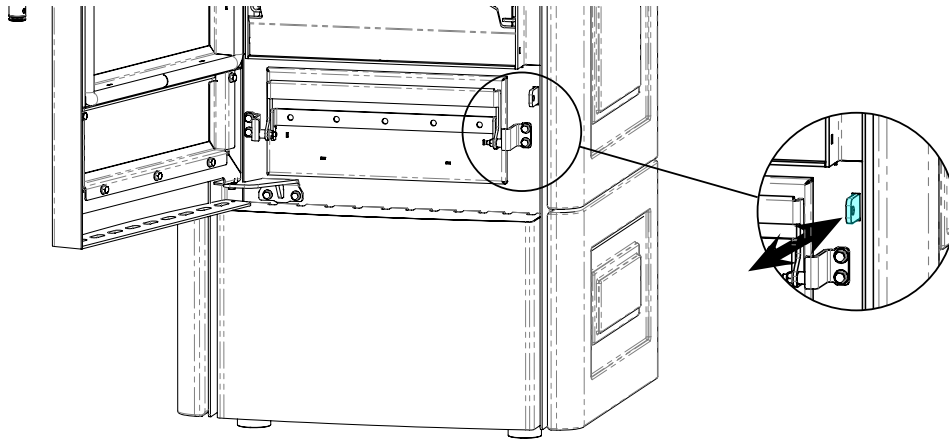

Nettoyage du tiroir à cendre

Le nettoyage du tiroir à cendre, qui doit être effectué tous les mois, dépend généralement du temps d'utilisation du poêle et du type de bois utilisé.

Pour effectuer le nettoyage du tiroir à cendre, procéder comme suit :

- 1** Ouvrir la porte (Alba, Alba steel).
Ouvrir le couvercle inférieur (Lia, Lia steel).
- 2** Retirer le tiroir comme illustré sur la figure.
Aspirer la cendre avec un aspirateur approprié.

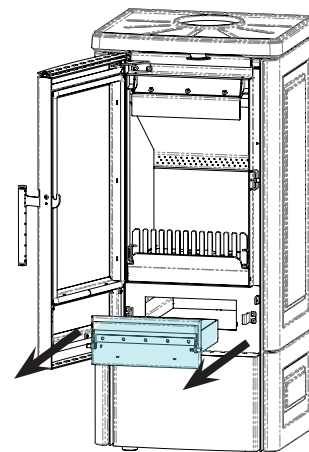
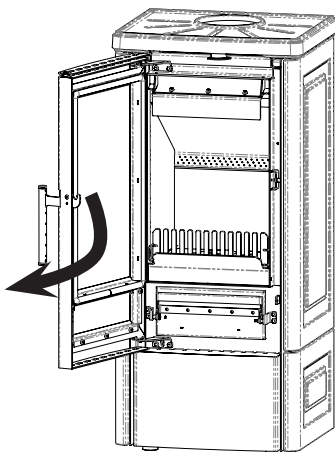

Nettoyage de la vitre

Lorsque le poêle est froid, nettoyer la vitre avec un chiffon et un détergent pour vitres.

Remarque : dans le commerce, on vend des détergents spécifiques pour les vitres des poêles.

Retrait de la grille rotative et de la barre d'acier

Pour faciliter le nettoyage, il est possible d'ôter la grille rotative et la barre d'acier. Pour retirer les composants, ouvrir la porte du poêle et les extraire en les soulevant de leur logement.

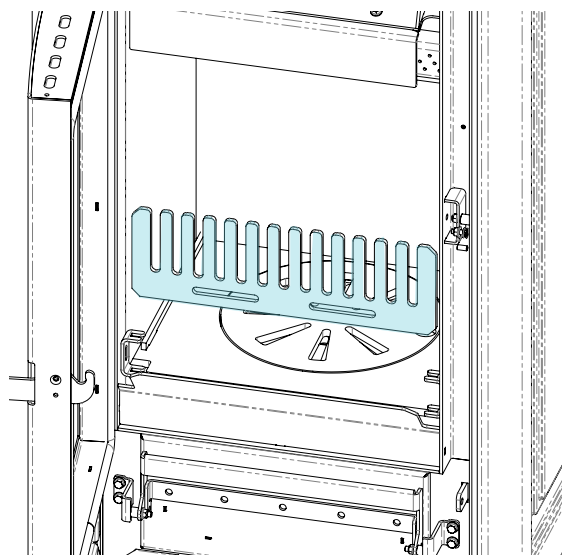
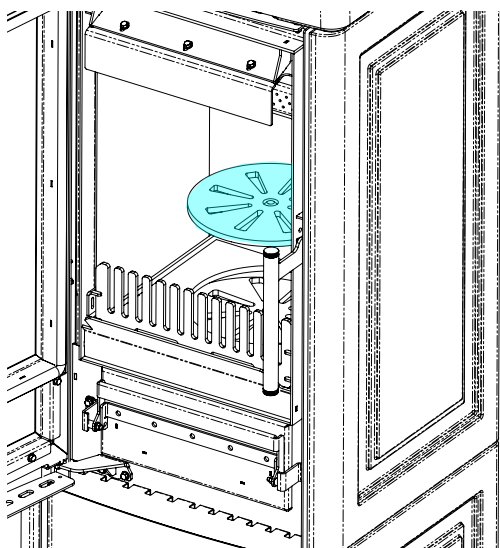

Entretien extraordinaire



Les opérations d'entretien extraordinaire doivent être effectuées par un personnel du Centre d'assistance agréé.



Ne pas attendre que les composants soient usés avant de les remplacer. Remplacer un composant usé avant qu'il ne soit complètement cassé pour éviter tout dommage causé par la rupture soudaine des composants.

PIÈCE / FRÉQUENCE	60 - 90 JOURS	1 SAISON
Nettoyage en profondeur de la chambre de combustion	•	
Joint de porte		•
Sortie de toit		•

Programmer les interventions de maintenance extraordinaire susmentionnés avec le Centre d'assistance agréé.

Nettoyage du conduit de fumée

! IMPORTANT

Cette opération doit être effectuée par un Centre d'assistance Ravelli.
 Programmer ce type de nettoyage avec le Centre d'assistance Ravelli.
 Le nettoyage du conduit de fumée doit être effectué tous les trois mois.

Retrait des carreaux de réfractaire

Pour ôter les carreaux de réfractaire, suivre les étapes suivantes.

1 Ôter les deux vis de fixation

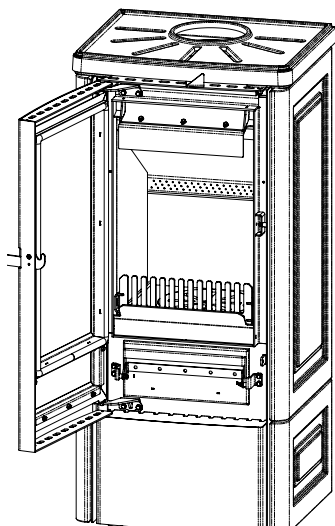

2a Soulever le carreau central.

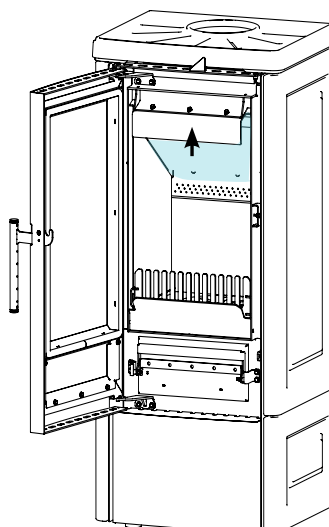

2b Ôter les carreaux latéraux.

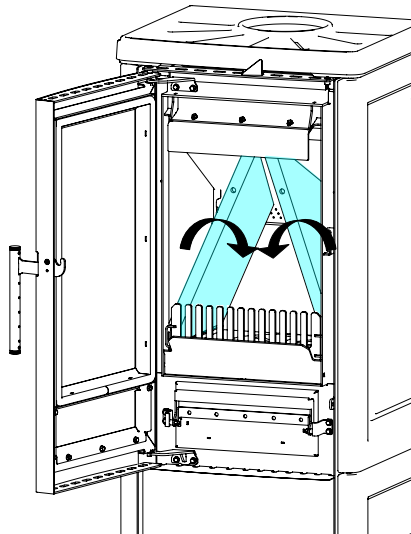

3 Retirer le carreau supérieur et le carreau.

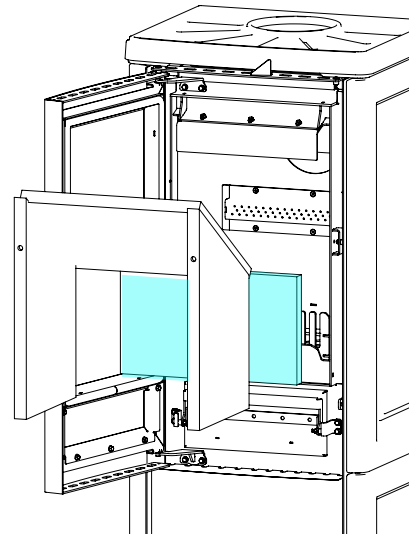

Les carreaux réfractaires sont fragiles : prêter attention en les enlevant.

Remarque : l'opération doit être réalisée lorsque le poêle est froid.

Nettoyage en profondeur de la chambre de combustion

! IMPORTANT

Cette opération doit être effectuée par un Centre d'assistance Ravelli. Programmer ce type de nettoyage avec le Centre d'assistance Ravelli.

Pour effectuer le nettoyage de la chambre de combustion, procéder comme décrit ci-après :

- 1 Retrait de la barre d'acier
- 2 Retrait de la grille rotative
- 3 Retrait des carreaux de réfractaire
- 4 Aspirer les résidus dans la chambre de combustion avec un aspirateur à cendre spécifique, en veillant à ce que la cendre soit complètement éteinte.

STOCKAGE ET ÉLIMINATION

Mise au repos (en fin de saison)

À la fin de saison, il est conseillé d'aspirer tout résidu de cendre et de poussière à l'intérieur.

Élimination

Le propriétaire est le seul responsable de la démolition et de l'élimination du poêle qui doit procéder en respectant les lois en vigueur dans son pays en matière de sécurité, de respect et de protection de l'environnement.

À la fin de sa vie utile, le produit ne doit pas être éliminé avec les déchets urbains. Il peut être remis à des centres de collecte différenciée autorisés par les administrations communales ou chez les revendeurs qui fournissent ce service.

Éliminer le produit de manière différenciée permet d'éviter toute conséquence négative pour l'environnement et la santé issue d'une élimination inadéquate et permet de récupérer les matériaux dont il est composé afin d'effectuer d'importantes économies d'énergie et de ressources.

ÉTUDE DES CAS DES PANNES

Le poêle ne fonctionne pas

- suivre attentivement les indications du chapitre dédié de ce manuel ;
- utiliser du bois sec et à faible teneur en humidité ;
- contrôler que le conduit d'entrée de l'air ne soit pas bouché ;
- contrôler que le système d'évacuation des fumées soit propre et non pas obstrué ;
- contrôler que la sortie de toit soit adaptés à la puissance du poêle ;
- contrôler que la prise d'air dans la pièce soit débarrassée de toute obstruction et qu'il n'y ait pas d'autres appareils à combustion ou de hottes d'aspiration qui mettent la pièce en dépression ;

Allumage difficile

- suivre attentivement les indications du chapitre dédié de ce manuel ;
- ouvrir à fond le levier de l'air primaire ;
- le bois chargé pour l'allumage ne suffit pas ;
- utiliser du bois sec et à faible teneur en humidité ;
- contrôler que le conduit d'entrée de l'air ne soit pas bouché ;
- contrôler que le système d'évacuation des fumées soit propre et non pas obstrué ;

- contrôler que la sortie de toit soit adaptée à la puissance du poêle;
- contrôler que la prise d'air dans la pièce soit débarrassée de toute obstruction et qu'il n'y ait pas d'autres appareils à combustion ou de hottes d'aspiration qui mettent la pièce en dépression.

Fuite de fumée

- Contrôler le tirage de la sortie de toit.
- Contrôler que les joints sur la porte, sur le tiroir et du système d'évacuation des fumées soient intacts.
- Contrôler que la cendre n'obstrue pas la grille de passage de l'air primaire.

La vitre se salit facilement.

- N'utiliser que les combustibles conseillés.
 - utiliser du bois sec et à faible teneur en humidité.
 - Régler l'air primaire comme expliqué au chapitre dédié.
 - Trop de combustible chargé dans la chambre de combustion.
 - Chambre de combustion trop froide due à la procédure incorrecte d'allumage ou du fonctionnement à trop faible puissance.
 - Contrôler le tirage de la sortie de toit.
-
-

Vorwort

Sehr geehrter Kunde, vielen Dank, dass Sie sich für unseren Ofen entschieden haben.

Bitte lesen Sie diese Anleitung sorgfältig durch, bevor Sie sie installieren und benutzen, um alle Funktionen bestmöglichst und in absoluter Sicherheit nutzen zu können. Sie enthält alle Informationen, die für eine ordnungsgemäße Installation, Inbetriebnahme, Gebrauch, Reinigung, Wartung usw. erforderlich sind.

Bewahren Sie diese Anleitung, nachdem sie sie aufmerksam gelesen haben, griffbereit auf.

Im Falle von fehlerhafter Installation und Wartung sowie unsachgemäßem Gebrauch des Produkts übernimmt der Hersteller keinerlei Verantwortung für Schäden, die durch die Verwendung des Ofens verursacht werden können.

Für weitere Informationen wenden Sie sich bitte an den autorisierten Kundendienst von Ravelli.

Alle Rechte vorbehalten. Kein Teil dieser Bedienungsanleitung darf ohne ausdrückliche schriftliche Genehmigung des Herstellers durch elektronische oder mechanische Mittel, einschließlich Fotokopien, Registrierungen oder andere Speichersysteme, zu anderen Zwecken als dem persönlichen Gebrauch des Käufers reproduziert oder übertragen werden.

<i>Inhalt</i>	
<i>Vorwort</i>	2
IDENTIFIZIERUNG	4
<i>Identifizierung des Ofens</i>	4
<i>Identifizierung des Herstellers</i>	4
<i>Typenschild</i>	4
<i>Bezugsnormen</i>	4
<i>DoP Alba Steel</i>	6
GARANTIE	10
<i>Garantiezertifikat</i>	10
<i>Garantiebedingungen</i>	10
<i>Info und Probleme</i>	10
ALLGEMEINE INFORMATIONEN	11
<i>Lieferung und Aufbewahrung</i>	11
<i>Sprache</i>	11
<i>Im Handbuch verwendete Symbole</i>	11
SICHERHEIT	11
ALLGEMEINE SICHERHEITSHINWEISE	11
<i>Restrisiken</i>	12
BESCHREIBUNG DES OFENS	12
<i>Hauptbauteile</i>	12
<i>Vorgesehener Gebrauch</i>	12
<i>Vernünftigerweise vorhersehbare Fehlanwendung</i>	13
<i>Pflichten und Verbote</i>	13
<i>Pflichten</i>	13
<i>Verbote</i>	13
TECHNISCHE MERKMALE	13
<i>Technische Tafel Alba</i>	14
<i>Technische Tafel Alba steel</i>	14
<i>Technische Tafel Lia</i>	15
<i>Technische Tafel Lia steel</i>	15
<i>Abmessungen</i>	16
<i>Die Majolikas (falls vorgesehen)</i>	16
<i>Nicht zulässige Brennstoffe</i>	16
TRANSPORT UND INSTALLATION	16
<i>Sicherheitshinweise für Transport und Installation</i>	16
<i>Verpackung</i>	17
<i>Vorbereitungen für das Rauchabzugssystem</i>	17
<i>Schornstein</i>	18
<i>Schornstein</i>	18
<i>Installation</i>	18
<i>Lokale Anforderungen für die Installation</i>	19
<i>Montage Keramik (für Alba und Lia)</i>	21
<i>Anschlüsse</i>	22
<i>Verbindung Rauchfang</i>	22
<i>Endprüfung und Inbetriebnahme</i>	22
<i>Steuerungen und Gebrauch</i>	22
VERWENDUNGSVERFAHREN	23
<i>Prüfungen vor der Inbetriebnahme</i>	23
<i>Inbetriebnahme des Ofens</i>	23
<i>Einstellen der Verbrennung</i>	24
<i>Ausschalten des ofens</i>	24
WARTUNG	24
<i>Sicherheitshinweise für die Wartung</i>	24
<i>Reinigung</i>	24
<i>Reinigung der Brennkammer</i>	25
<i>Reinigung des Brenngitters</i>	25
<i>Reinigung des Aschekastens</i>	25
<i>Reinigung des Fensters</i>	25
<i>Entfernen des rotierenden Grills und des Roststabs</i>	25
<i>Außerordentliche Wartung</i>	26
<i>Reinigung Rauchgasleitung</i>	26
<i>Entfernen der feuerfesten Platten</i>	26
<i>Gründliche Reinigung der Brennkammer</i>	27
LAGERUNG UD ENTSORGUNG	27
<i>Stilllegung (Ende der Saison)</i>	27
<i>Entsorgung</i>	27
FALLSTUDIE STÖRUNGEN	27
<i>Der Ofen funktioniert nicht</i>	27
<i>Schwieriges Anzünden</i>	27
<i>Rauchgasleck</i>	28
<i>Das Fenster wird leicht schmutzig.</i>	28

IDENTIFIZIERUNG

Identifizierung des Ofens

Produkttypologie

Modell

Identifizierung des Herstellers

Hersteller

HOLZOFEN

ALBA, ALBA STEEL, LIA, LIA STEEL

AICO S.p.A.

Via Kupfer, 31 - 25036 Palazzolo sull'Oglio (BS) ITALY

Tel. +39 030 7402939

Fax +39 030 7301758

www.ravelligroup.it

info@ravelligroup.it

Typenschild

Am Ofen ist ein Typenschild installiert, auf dem die Maschinendaten graviert sind.

1 Modello: **ALBA**

2 APPARECCHIO PER IL RISCALDAMENTO DOMESTICO A COMBUSTIBILE SOLIDO ROOMHEATER FIRED BY SOLID FUEL APPAREIL DE CHAUFFAGE DOMESTIQUE AU COMBUSTIBLE SOLIDE

P_{nom}	Potenza termica nominale / Heat output nominal / Puissance thermique nominale	8,5 kW
CO_{nom}	CO misurato (13%O ₂) CO emission (at 13%O ₂) CO emission (au 13%O ₂)	0,0767 %
η_{nom}	Rendimento Efficiency / Rendement	85,1 %
T_{nom}	Temperatura dei fumi Flue gas temperature / Température des gaz de combustion	217 °C
P_{nom}	Tiraggio minimo Minimum draft / Tirage minimum	10 Pa (0,1 mbar)
INT	Apparecchio a combustione intermittente Appliance capable of intermittent combustion Produit à combustion intermittente	

3 Usare solo i combustibili raccomandati / Use only recommended fuels / Utiliser seulement les combustibles recommandés 4 Apparecchio non utilizzabile con canna fumaria collettiva / This appliance can not be used in a shared flue / Produit pas conforme à l'installation dans un conduit multiple 5 Leggere e seguire le istruzioni d'uso / Read and follow the user operating instructions / Lire et suivre les instructions

6 Conforme alla normativa / Complying with the norm / Conforme à la normative
EN1 3240:2001/A2:2004/AC:2007

7 Declaration of performance D.o.P. n° 108CPR13.07 (Notified body 0051)



1 Modello: **LIA**

2 APPARECCHIO PER IL RISCALDAMENTO DOMESTICO A COMBUSTIBILE SOLIDO ROOMHEATER FIRED BY SOLID FUEL APPAREIL DE CHAUFFAGE DOMESTIQUE AU COMBUSTIBLE SOLIDE

P_{nom}	Potenza termica nominale / Heat output nominal / Puissance thermique nominale	8,5 kW
CO_{nom}	CO misurato (13%O ₂) CO emission (at 13%O ₂) CO emission (au 13%O ₂)	0,0767 %
η_{nom}	Rendimento Efficiency / Rendement	85,1 %
T_{nom}	Temperatura dei fumi Flue gas temperature / Température des gaz de combustion	217 °C
P_{nom}	Tiraggio minimo Minimum draft / Tirage minimum	10 Pa (0,1 mbar)
INT	Apparecchio a combustione intermittente Appliance capable of intermittent combustion Produit à combustion intermittente	

3 Usare solo i combustibili raccomandati / Use only recommended fuels / Utiliser seulement les combustibles recommandés 4 Apparecchio non utilizzabile con canna fumaria collettiva / This appliance can not be used in a shared flue / Produit pas conforme à l'installation dans un conduit multiple 5 Leggere e seguire le istruzioni d'uso / Read and follow the user operating instructions / Lire et suivre les instructions

6 Conforme alla normativa / Complying with the norm / Conforme à la normative
EN1 3240:2001/A2:2004/AC:2007

7 Declaration of performance D.o.P. n° 110CPR13.07 (Notified body 0051)



1 Modello: **ALBA STEEL**

2 APPARECCHIO PER IL RISCALDAMENTO DOMESTICO A COMBUSTIBILE SOLIDO ROOMHEATER FIRED BY SOLID FUEL APPAREIL DE CHAUFFAGE DOMESTIQUE AU COMBUSTIBLE SOLIDE

P_{nom}	Potenza termica nominale / Heat output nominal / Puissance thermique nominale	8,5 kW
CO_{nom}	CO misurato (13%O ₂) CO emission (at 13%O ₂) CO emission (au 13%O ₂)	0,0767 %
η_{nom}	Rendimento Efficiency / Rendement	85,1 %
T_{nom}	Temperatura dei fumi Flue gas temperature / Température des gaz de combustion	217 °C
P_{nom}	Tiraggio minimo Minimum draft / Tirage minimum	10 Pa (0,1 mbar)
INT	Apparecchio a combustione intermittente Appliance capable of intermittent combustion Produit à combustion intermittente	

3 Usare solo i combustibili raccomandati / Use only recommended fuels / Utiliser seulement les combustibles recommandés 4 Apparecchio non utilizzabile con canna fumaria collettiva / This appliance can not be used in a shared flue / Produit pas conforme à l'installation dans un conduit multiple 5 Leggere e seguire le istruzioni d'uso / Read and follow the user operating instructions / Lire et suivre les instructions

6 Conforme alla normativa / Complying with the norm / Conforme à la normative
EN1 3240:2001/A2:2004/AC:2007

7 Declaration of performance D.o.P. n° 108CPR13.07 (Notified body 0051)



1 Modello: **LIA STEEL**

2 APPARECCHIO PER IL RISCALDAMENTO DOMESTICO A COMBUSTIBILE SOLIDO ROOMHEATER FIRED BY SOLID FUEL APPAREIL DE CHAUFFAGE DOMESTIQUE AU COMBUSTIBLE SOLIDE

P_{nom}	Potenza termica nominale / Heat output nominal / Puissance thermique nominale	8,5 kW
CO_{nom}	CO misurato (13%O ₂) CO emission (at 13%O ₂) CO emission (au 13%O ₂)	0,0767 %
η_{nom}	Rendimento Efficiency / Rendement	85,1 %
T_{nom}	Temperatura dei fumi Flue gas temperature / Température des gaz de combustion	217 °C
P_{nom}	Tiraggio minimo Minimum draft / Tirage minimum	10 Pa (0,1 mbar)
INT	Apparecchio a combustione intermittente Appliance capable of intermittent combustion Produit à combustion intermittente	

3 Usare solo i combustibili raccomandati / Use only recommended fuels / Utiliser seulement les combustibles recommandés 4 Apparecchio non utilizzabile con canna fumaria collettiva / This appliance can not be used in a shared flue / Produit pas conforme à l'installation dans un conduit multiple 5 Leggere e seguire le istruzioni d'uso / Read and follow the user operating instructions / Lire et suivre les instructions

6 Conforme alla normativa / Complying with the norm / Conforme à la normative
EN1 3240:2001/A2:2004/AC:2007

7 Declaration of performance D.o.P. n° 111CPR13.07 (Notified body 0051)



1- Modell

2-Mit feste Brennstoffe befeuerte Warmerzeuger fur den Wohnbereich

P_{nom} = Nennleistung
 CO_{nom} = Emission von CO
(13% of O₂)

η_{nom} = Wirkungsgrad

T_{nom} = Rauchgastemperatur

P_{nom} = Min. Zug

INT =intermittierende Verbrennungsheizgeräte

3-Nur zugelassenen

Brennstoff verwenden

4-Gerät ist nicht für eine

Mehrfachbelegung des

Schornsteins geeignet

5-Bedienungsanleitung

lesen und beachten!

6-Konform mit der Norm

7-Leistungserklärung

8-Mindestabstand von

entflammablen Materialien

9-Produktionsjahr

R = Rechte Seite

L = Linke Seite

B = Hinten

Bezugsnormen

Die Öfen Alba, Alba Steel, Lia und Lia steel, die Gegenstand dieser Anleitung sind, sind konform mit den folgenden Verordnungen:

305/2011 VERORDNUNG BAUPRODUKTE

Und entsprechen der folgenden harmonisierten Norm:

EN 12340

Alle lokalen Verordnungen, einschließlich derer, die sich auf die nationalen und europäischen beziehenden, müssen bei der Installation des Geräts eingehalten werden.

LEISTUNGSERKLÄRUNG
Gemas der Verordnung (EG) Nr. 305/2011
n. 108CPR13.07

1. Eindeutiger Identifikationscode des Produktes - Typ:
L22-00-002A
EN13240:2001/A2:2004/AC:2007
2. Modell und/oder Losnr. und/oder Seriennr. (Art.11-4):
Alba
3. Vorgesehene Verwendung des Produkts in Ubereinstimmung mit der geltenden harmonisierten technischen Spezifikation:
Mit feste Brennstoffe befeuerte Warmerzeuger fur den Wohnbereich
4. Name oder registriertes Warenzeichen des Herstellers (Art 11-5):
Ravelli
Aico S.p.A.
Via A. Kupfer, 31
25036 Palazzolo s/O (Bs) Italia
5. Name und Adresse des Auftragnehmers (Art 12-2):

6. System zur Bewertung und Uberprufung der Leistungsbestandigkeit (Anlage 5):
System 3, System 4
7. Benanntes Labor, Nummer des Prufberichts:
IMQ S.p.A., CS17-0007853-01
8. Erklarte Leistungen

Harmonisierte technische Spezifikation	EN13240:2001/A2:2004/AC:2007
Wesentliche Merkmale	Leistungen
Brandschutz	
Feuerbestandigkeit	A1
Abstand von brennbarem Material	Mindestabstand (mm): Ruckseite = 160* Seite = 400 Vorderseite = 100 Himmel = --- Boden = ---
Gefahr Brennstoffaustritt	Konform
Emission von Verbrennungsprodukten (@ 13% of O₂)	Nennleistung CO 0,076 % NOx 82 mg/Nm³ OGC 38 mg/Nm³ PM 29,6 mg/Nm³
Oberflachentemperatur	Konform
Elektrische Sicherheit	Konform
Zuganglichkeit und Reinigung	Konform
Maximaler Betriebsdruck	
Rauchgastemperatur nennleistung	217 °C
Mechanische Festigkeit (um den Kamin zu tragen)	NPD
Nennleistung	8,5 kW
Der Umgebung gelieferte Leistung	8,5 kW
Dem Wasser gelieferte Leistung	---
Wirkungsgrad	η 85,1 % Nennleistung

9. Die Leistung des Produktes gemas den Punkten 1 und 2 entspricht der erklarten Leistung nach Punkt 8. Die vorliegende Leistungserklarung wird unter ausschliesslicher Verantwortung des Herstellers erlassen, siehe Punkt 4.

Geschäftsführer des Herstellers **Giovanni Scarlini, CEO** (name and title)

Austellungsort

Palazzolo sull'Oglio

Datum

26/09/2017

Unterschrift

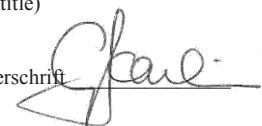

LEISTUNGSERKLÄRUNG

Gemas der Verordnung (EG) Nr. 305/2011
n. 109CPR13.07

1. Eindeutiger Identifikationscode des Produktes - Typ:
L22-00-001A
EN13240:2001/A2:2004/AC:2007
2. Modell und/oder Losnr. und/oder Seriennr. (Art.11-4):
Alba Steel
3. Vorgesehene Verwendung des Produktes in Ubereinstimmung mit der geltenden harmonisierten technischen Spezifikation:
Mit feste Brennstoffe befeuerte Warmerzeuger fur den Wohnbereich
4. Name oder registriertes Warenzeichen des Herstellers (Art 11-5):
Ravelli
Aico S.p.A.
Via A. Kupfer, 31
25036 Palazzolo s/O (Bs) Italia
5. Name und Adresse des Auftragnehmers (Art 12-2):

6. System zur Bewertung und Uberprufung der Leistungsbestandigkeit (Anlage 5):
System 3, System 4
7. Benanntes Labor, Nummer des Prufberichts:
IMQ S.p.A., CS17-0007853-01
8. Erklarte Leistungen

Harmonisierte technische Spezifikation	EN13240:2001/A2:2004/AC:2007
Wesentliche Merkmale	Leistungen
Brandschutz	
Feuerbestandigkeit	A1
Abstand von brennbarem Material	Mindestabstand (mm): Ruckseite = 160* Seite = 400 Vorderseite = 100 Himmel = --- Boden = ---
Gefahr Brennstoffaustritt	Konform
Emission von Verbrennungsprodukten (@ 13% of O₂)	Nennleistung CO 0,076 % NOx 82 mg/Nm³ OGC 38 mg/Nm³ PM 29,6 mg/Nm³
Oberflachentemperatur	Konform
Elektrische Sicherheit	Konform
Zuganglichkeit und Reinigung	Konform
Maximaler Betriebsdruck	
Rauchgastemperatur <i>nennleistung</i>	217 °C
Mechanische Festigkeit (um den Kamin zu tragen)	NPD
<i>Nennleistung</i>	8,5 kW
<i>Der Umgebung gelieferte Leistung</i>	8,5 kW
<i>Dem Wasser gelieferte Leistung</i>	---
Wirkungsgrad	η 85,1 % <i>Nennleistung</i>

9. Die Leistung des Produktes gemas den Punkten 1 und 2 entspricht der erklarten Leistung nach Punkt 8. Die vorliegende Leistungserklarung wird unter ausschliesslicher Verantwortung des Herstellers erlassen, siehe Punkt 4.

Geschäftsführer des Herstellers **Giovanni Scarlini, CEO** (name and title)

Austellungsort

Palazzolo sull'OglioDatum **26/09/2017**

Unterschrift

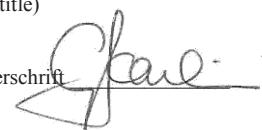

LEISTUNGSERKLÄRUNG
Gemas der Verordnung (EG) Nr. 305/2011
n. 110CPR13.07

1. Eindeutiger Identifikationscode des Produktes - Typ:
L23-00-002A
EN13240:2001/A2:2004/AC:2007
2. Modell und/oder Losnr. und/oder Seriennr. (Art.11-4):
Lia
3. Vorgesehene Verwendung des Produkts in Übereinstimmung mit der geltenden harmonisierten technischen Spezifikation:
Mit feste Brennstoffe befeuerte Warmwasserzeuger für den Wohnbereich
4. Name oder registriertes Warenzeichen des Herstellers (Art 11-5):
Ravelli
Aico S.p.A.
Via A. Kupfer, 31
25036 Palazzolo s/O (Bs) Italia
5. Name und Adresse des Auftragnehmers (Art 12-2):

6. System zur Bewertung und Überprüfung der Leistungsbeständigkeit (Anlage 5):
System 3, System 4
7. Benanntes Labor, Nummer des Prüfberichts:
IMQ S.p.A., CS17-0007853-01
8. Erklärte Leistungen

Harmonisierte technische Spezifikation	EN13240:2001/A2:2004/AC:2007
Wesentliche Merkmale	Leistungen
Brandschutz	
Feuerbeständigkeit	A1
Abstand von brennbarem Material	Mindestabstand (mm): Rückseite = 160* Seite = 400 Vorderseite = 100 Himmel = --- Boden = ---
Gefahr Brennstoffaustritt	Konform
Emission von Verbrennungsprodukten (@ 13% of O₂)	Nennleistung CO 0,076 % NOx 82 mg/Nm³ OGC 38 mg/Nm³ PM 29,6 mg/Nm³
Oberflächentemperatur	Konform
Elektrische Sicherheit	Konform
Zugänglichkeit und Reinigung	Konform
Maximaler Betriebsdruck	
Rauchgastemperatur <i>nennleistung</i>	217 °C
Mechanische Festigkeit (um den Kamin zu tragen)	NPD
<i>Nennleistung</i>	8,5 kW
<i>Der Umgebung gelieferte Leistung</i>	8,5 kW
<i>Dem Wasser gelieferte Leistung</i>	---
Wirkungsgrad	η 85,1 % <i>Nennleistung</i>

9. Die Leistung des Produktes gemas den Punkten 1 und 2 entspricht der erklärten Leistung nach Punkt 8. Die vorliegende Leistungserklärung wird unter ausschliesslicher Verantwortung des Herstellers erlassen, siehe Punkt 4.

Geschäftsführer des Herstellers **Giovanni Scarlini, CEO** (name and title)

Austellungsort

Palazzolo sull'Oglio

Datum

26/09/2017

Unterschrift

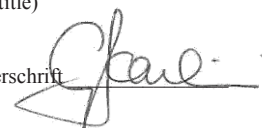

LEISTUNGSERKLÄRUNG

Gemas der Verordnung (EG) Nr. 305/2011
n. 111CPR13.07

1. Eindeutiger Identifikationscode des Produktes - Typ:
L23-00-001A
EN13240:2001/A2:2004/AC:2007
2. Modell und/oder Losnr. und/oder Seriennr. (Art.11-4):
Lia Steel
3. Vorgesehene Verwendung des Produkts in Übereinstimmung mit der geltenden harmonisierten technischen Spezifikation:
Mit feste Brennstoffe befeuerte Warmerzeuger für den Wohnbereich
4. Name oder registriertes Warenzeichen des Herstellers (Art 11-5):
Ravelli
Aico S.p.A.
Via A. Kupfer, 31
25036 Palazzolo s/O (Bs) Italia
5. Name und Adresse des Auftragnehmers (Art 12-2):

6. System zur Bewertung und Überprüfung der Leistungsbestandigkeit (Anlage 5):
System 3, System 4
7. Benanntes Labor, Nummer des Prüfberichts:
IMQ S.p.A., CS17-0007853-01
8. Erklärte Leistungen

Harmonisierte technische Spezifikation	EN13240:2001/A2:2004/AC:2007
Wesentliche Merkmale	Leistungen
Brandschutz	
Feuerbestandigkeit	A1
Abstand von brennbarem Material	Mindestabstand (mm): Rückseite = 160* Seite = 400 Vorderseite = 100 Himmel = --- Boden = ---
Gefahr Brennstoffaustritt	Konform
Emission von Verbrennungsprodukten (@ 13% of O ₂)	Nennleistung CO 0,076 % NOx 82 mg/Nm³ OGC 38 mg/Nm³ PM 29,6 mg/Nm³
Oberflächentemperatur	Konform
Elektrische Sicherheit	Konform
Zugänglichkeit und Reinigung	Konform
Maximaler Betriebsdruck	
Rauchgastemperatur <i>nennleistung</i>	217 °C
Mechanische Festigkeit (um den Kamin zu tragen)	NPD
<i>Nennleistung</i>	8,5 kW
<i>Der Umgebung gelieferte Leistung</i>	8,5 kW
<i>Dem Wasser gelieferte Leistung</i>	---
Wirkungsgrad	η 85,1 % <i>Nennleistung</i>

9. Die Leistung des Produktes gemas den Punkten 1 und 2 entspricht der erklärten Leistung nach Punkt 8. Die vorliegende Leistungserklärung wird unter ausschliesslicher Verantwortung des Herstellers erlassen, siehe Punkt 4.

Geschäftsführer des Herstellers **Giovanni Scarlini, CEO** (name and title)

Ausstellungsort

Palazzolo sull'OglioDatum **26/09/2017**

Unterschrift

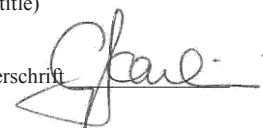

ZERTIFIKAT DES HERSTELLERS

Ausgestellt im Rahmen des Gesetzes Nr.449 vom 27.12.97 und des Rundschreibens des Finanzministeriums Nr. 57/E vom 24.02.1998 (bezüglich Steuervergünstigungen für die Sanierung von Immobilien); verlängert durch Gesetz Nr.488 vom 23.12.99 und Haushaltsgesetz 2001.

Aico S.p.A. bescheinigt, dass das Produkt

ALBA- LIA- ALBA STEEL- LIA STEEL

zu den Arten von energiesparenden Bauten (gemäß Gesetz 10/91 und DPR vom 26.08.93, Nr. 412) gehört, die für Steuervorteile im Zusammenhang mit der Eindämmung des Energieverbrauchs in Gebäuden in Betracht kommen, gemäß Artikel 1 Absatz g des Ministerialerlasses vom 15.02.92 (Amtsblatt vom 09.05.92 Nr. 107). In der Tat gehört das betreffende Produkt zu den Wärmeerzeugern, die als Energiequelle Pflanzenerzeugnisse verwenden und die während des Betriebs, direkt gemessen, eine Ausbeute nicht unter 70% aufweisen.

Aico S.p.A.

GARANTIE

Garantiezertifikat

Ravelli dankt Ihnen für Ihr Vertrauen eines seiner Produkte erstanden zu haben und lädt den Käufer dazu ein:

- die Anweisungen für Installation, Gebrauch und Wartung des Produkts zu lesen;
- sich die unten aufgeführten Garantiebedingungen anzusehen.

Garantiebedingungen

Die Garantie wird dem Kunden vom Händler gemäß den gesetzlichen Bestimmungen zuerkannt. Das Garantiezertifikat muss in allen seinen Teilen ausgefüllt werden. Der Kunde muss sicherstellen, dass der Händler die Garantiekarte ausgefüllt und zusammen mit der Kopie des / der Kassenzettels / Rechnung innerhalb von 8 Tagen nach dem Kauf eingeschendet hat (oder er muss dies selbst erledigen).

Die Garantiekarte und die Kopie des Kassenzettels / der Rechnung müssen an die folgende Adresse gesendet werden:

Ravelli bei Aico SpA
Via Kupfer, 31
25036 Palazzolo s/O
Brescia (ITALY)

Der Händler erkennt die Garantie nur an, wenn das Produkt nicht manipuliert und die Installation normgerecht und gemäß den Anweisungen des Herstellers ausgeführt wurde.

Die eingeschränkte Garantie deckt Mängel an Fertigungsmaterialien, sofern das Produkt nicht durch unsachgemäßen Gebrauch, Vernachlässigung, unsachgemäße Handhabung, falsche Verbindung, Manipulation und Installationsfehler beschädigt wurde.

Die Garantie erlischt ebenfalls, wenn auch nur eine in diesem Handbuch aufgeführte Vorschrift nicht eingehalten wird.

Von der Garantie ausgeschlossen sind:

- die feuerfesten Steine der Brennkammer;
- das Fenster der Tür;
- die Dichtungen;
- die Lackierung;
- das Brenngitter aus rostfreiem Stahl oder Gusseisen;
- die gegossenen Majolika;
- eventuelle Beschädigungen infolge von fehlerhafter Installation und/oder Verwendung des Produktes und/oder Nachlässigkeit des Verbrauchers.

Die Verwendung von Holz von schlechter Qualität oder eines anderen nicht zugelassenen Brennstoffs kann Produktbestandteile beschädigen, was zum Verfall des Garantieanspruchs für sie führt und den Hersteller seiner Verantwortung enthebt.

Es wird daher empfohlen, Holz von guter Qualität zu verwenden, das den in den entsprechenden Kapiteln beschriebenen Merkmalen entspricht.

Alle Schäden durch den Transport sind nicht von der Garantie gedeckt. Daher wird empfohlen, die Ware beim Empfang sorgfältig zu prüfen und den Händler unverzüglich über eventuelle Schäden zu informieren.

Info und Probleme

Die von Ravelli autorisierten Händler verfügen über ein Netz von Kundendienstzentren, die dazu ausgebildet sind, die Kundenbedürfnisse zu erfüllen. Für eventuelle Informationen bzw. Kundendienstanfragen bitten wird den Kunden, den eigenen Händler oder den technischen Kundendienst zu kontaktieren.

ALLGEMEINE INFORMATIONEN

Lieferung und Aufbewahrung

Die Bedienungsanleitung wird in Papierform mitgeliefert.

Diese mit dem Ofen mitgelieferte Bedienungsanleitung muss aufbewahrt werden, damit es vom Benutzer problemlos konsultiert werden kann.

Die Anleitung ist integrierender Bestandteil für die Sicherheit und muss folglich:

- **in gutem Zustand aufbewahrt werden** (in allen seinen Teilen). Sollte es verloren gehen oder beschädigt werden, ist unverzüglich eine Kopie angefordert werden;
- **sie muss den Ofen bis zur Verschrottung begleiten** (auch im Falle von Verstellungen, Verkauf, Verleih, Vermietung, usw.).

Der Hersteller übernimmt keine Verantwortung für den unsachgemäßen Gebrauch des Ofens und / oder Schäden, die durch Eingriffe verursacht werden, die nicht in der technischen Dokumentation behandelt werden.

Sprache

Die originale Bedienungsanleitung wurde in italienischer Sprache verfasst.

Für eventuelle Übersetzungen in andere Sprachen muss die Original als Ausgangssprache verwendet werden.

Der Hersteller ist für die in den Originalanweisungen enthaltenen Informationen verantwortlich; die Übersetzungen in andere Sprachen können nicht vollständig geprüft werden. Wenn also eine Inkongruenz festgestellt wird, muss der Originaltext als Bezug verwendet werden bzw. das technische Dokumentationsbüro des Herstellers kontaktiert werden.

Im Handbuch verwendete Symbole

Symbol	Definition
! WICHTIG	Verwendetes Symbol, um besonders wichtige Informationen im Handbuch hervorzuheben. Die Informationen betreffen auch die Sicherheit der Benutzer, die an der Nutzung des Ofens beteiligt sind.
	Verwendetes Symbol für die Identifizierung wichtiger Hinweise für die Sicherheit des Benutzers und/oder des Ofens.

SICHERHEIT

Allgemeine sicherheitshinweise

! WICHTIG

Dieses Handbuch muss vor der Installation und der Nutzung des Ofens aufmerksam gelesen werden. Die Nichtbeachtung der in dieser Anleitung aufgeführten Vorschriften kann zum Verfall der Garantie führen und/oder Personen- und Sachschäden verursachen.



Den Ofen nicht als Verbrennungsanlage oder auf eine beliebige andere Art benutzen als diejenige, für die es entwickelt wurde.



Nur Brennholz als Brennstoff verwenden. Es ist strikt verboten, flüssigen Brennstoff zu verwenden.



Es ist verboten, den Ofen in Betrieb zu nehmen, wenn die Tür oder der Aschekasten geöffnet bzw. das Fenster beschädigt sind. Die Tür darf nur während der Einschaltung und für das Nachfüllen geöffnet werden.



Die warmen Oberflächen des Ofens niemals ohne entsprechende Schutzausrüstungen berühren, um Verbrennungen zu vermeiden. Wenn der Ofen in Betrieb ist, erreichen die Außenoberflächen bei Berührung sehr hohe Temperaturen.



Es ist verboten, nicht autorisierte Änderungen am Ofen vorzunehmen.



Die Installation, die Prüfung der Anlage, die Prüfung des Betriebs und die erste Eichung des Ofens dürfen nur vom qualifizierten und autorisierten Personal ausgeführt werden



Der Ofen muss an einem einzelnen Rauchfang angeschlossen werden, der den vom Hersteller erklärten Zug garantiert und der die im Nutzerland vorgeschriebenen Installationsnormen erfüllt.



Der Raum, in dem der Ofen installiert ist, muss mit einem Lufteinlass ausgestattet sein.



Vor dem Gebrauch des Ofens muss man die Position und Funktion der Steuerungen genau kennen.



Wenn der Rauchfang Feuer fängt, die Feuerwehr rufen.



Nur originale Ersatzteile verwenden. Jede Beschädigung und/oder das nicht von Ravelli autorisierte Auswechseln kann zu Gefahren für den Benutzer führen.

Restrisiken

Der Ofen wurde derart konzipiert, dass die grundlegenden Sicherheitsanforderungen für den Benutzer garantiert sind.

Die Sicherheit wurde so weit wie möglich in die Konstruktion und den Aufbau des Ofens integriert.

Für jedes Restrisiko wird eine Beschreibung des Risikos und der Zone oder des Teils, der Gegenstand des Restrisikos ist, abgegeben (es sei denn, es handelt sich um ein Restrisiko, das den gesamten Ofen betrifft). Es werden auch verfahrensbezogene Informationen zur Verfügung gestellt, wie das Risiko vermieden werden kann und über die ordnungsgemäße Verwendung der vom Hersteller vorgegebenen und vorgeschriebenen Schutzausrüstungen.

Restrisiko	Beschreibung und verfahrensbezogene Informationen
Verbrennungsgefahr 	Wenn der Ofen in Betrieb ist kann er, vor allem an den Außenflächen, bei Berührung sehr hohe Temperaturen annehmen. Daher vorsichtig vorgehen, um Verbrennungen zu verhindern und eventuell entsprechende Schutzausrüstungen verwenden. Zum Öffnen der Tür für das Nachfüllen und für die Einstellung der Primärluft den mitgelieferten Handschuh verwenden.

BESCHREIBUNG DES OFENS

Hauptbauteile

Vorgesehener Gebrauch

Das betreffende Gerät ist bestimmt für:

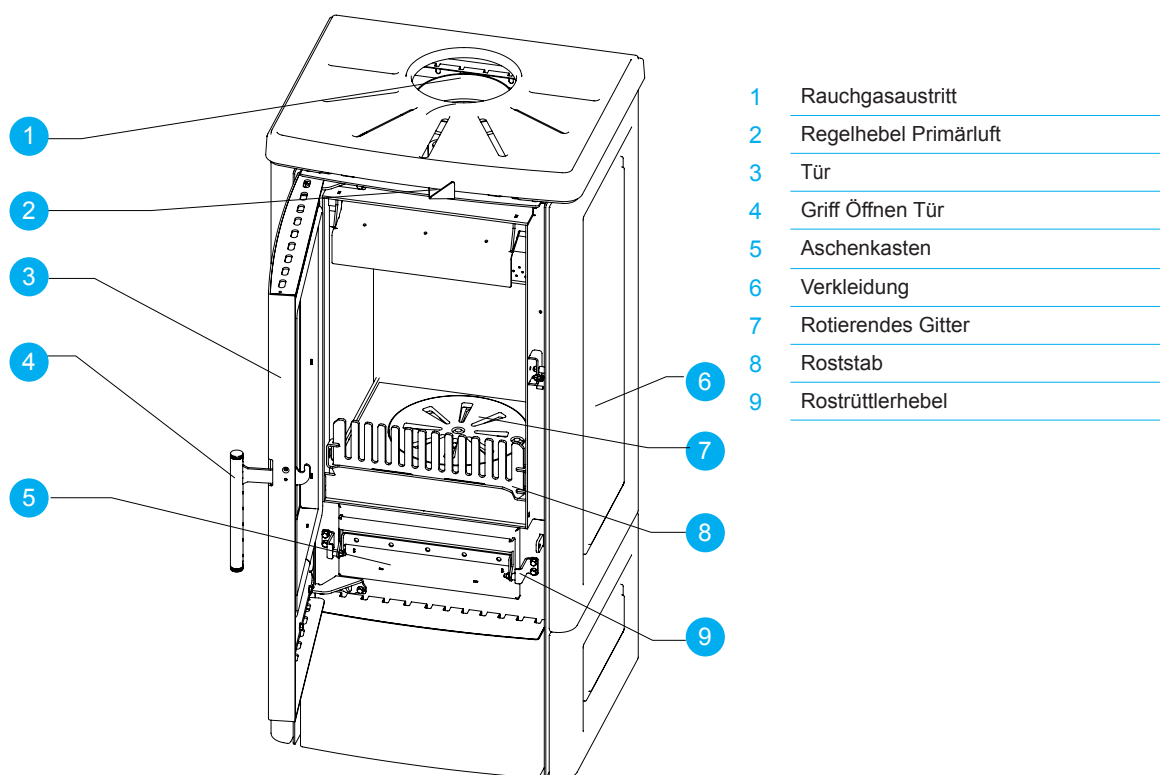

- 1 Rauchgasaustritt
- 2 Regelhebel Primärluft
- 3 Tür
- 4 Griff Öffnen Tür
- 5 Aschenkasten
- 6 Verkleidung
- 7 Rotierendes Gitter
- 8 Roststab
- 9 Rostrüttlerhebel

Tätigkeit	Zulässiger Brennstoff	nicht zulässig	Umgebung
Heizen durch Strahlung und Konvektion, durch die Verbrennung von:	Scheitholz	Jeder andere als der zulässige Brennstoff	Privat oder kommerziell

Die Holzöfen Ravelli Alba, Alba Steel, Lia und Lia Steel sind intermittierende Verbrennungsheizgeräte, die mit Brennholz gespeist werden. Sie eignen sich als Sekundärwärmesystem oder zur Unterstützung der Hauptheizung.

Die Brennkammer, d.h. der Bereich des Ofens, in dem sich das Feuer befindet, ist mit feuerfestem Material verkleidet, das eine optimale Verbrennung garantiert, d.h. eine saubere Verbrennung mit geringen Emissionen. Die Tür (3) ist mit einem Glaskeramikfenster ausgestattet, das, außer der Kontrolle der Verbrennung und einer höheren Frontausstrahlung, die Flammensicht gestattet. Das Fenster wird durch die Verbrennungsluft sauber gehalten.

Diese Öfen wurden dazu entworfen, um bei geschlossener Tür betrieben zu werden. Zum Nachfüllen von Brennholz kann die Brennkammertür mit dem Öffnungsgriff (4) geöffnet werden. Da sich der Griff während des Betriebs erwärmen kann, wird empfohlen, den mit dem Ofen mitgelieferten Schutzhandschuh zu verwenden. Der Roststab (8) verhindert den Austritt von glühender Kohle. Das Brenngitter (7) dreht sich und kann mit dem Rostrüttlerhebel (9) betätigt werden.

Die entnehmbare Aschenkasten (5) kann freigegeben werden, indem auf seinen Verriegelungsgriff einwirkt wird.

Die Leistung des Ofens hängt von der geladenen Holzmenge und der Primärluftmenge ab. Die Primärluftmenge wird über den Luftpfeinstellhebel (2) eingestellt. Je mehr Primärluft zugeführt wird, desto mehr Wärmeleistung wird erzeugt. Um maximale Leistung zu erzielen und eine Überhitzung des Ofens zu vermeiden, wird empfohlen, die Anweisungen im jeweiligen Kapitel dieses Handbuchs zu befolgen.

Der Ofen ist so entworfen und gebaut, dass er sicher funktioniert, wenn:

- er nach den spezifischen Regeln von qualifiziertem Personal installiert wird;
- innerhalb der im Vertrag und in diesem Handbuch angegebenen Grenzen verwendet wird;
- die Prozeduren der Bedienungsanleitung befolgt werden;
- die ordentliche Wartung innerhalb der angegebenen Zeiten und in der angegebenen Weise ausgeführt wird;
- die außerordentliche Wartung im Bedarfsfall unverzüglich durchgeführt wird;
- keine Sicherheitsvorrichtungen entfernt und / oder ausgeschlossen werden.

! WICHTIG

Der Ofen muss für den Gebrauch eingesetzt werden, für den er spezifisch entworfen wurde.

Vernünftigerweise vorhersehbare Fehlanwendung

Die vernünftigerweise vorhersehbare Fehlanwendung wird im Folgenden aufgeführt:

- Gebrauch des Ofens als Verbrennungsanlage;
- Gebrauch des Ofens mit einem anderen Brennstoff aus Holz;
- Gebrauch des Ofens mit flüssigen Brennstoffen;
- Gebrauch des Ofens mit offener Tür und herausgezogenem Aschenkasten.

Jeder Gebrauch des Gerätes, der vom vorgesehenen abweicht, muss zuvor vom Hersteller schriftlich genehmigt werden. Wenn eine solche schriftliche Genehmigung fehlt, ist die Verwendung als "unsachgemäßer Gebrauch" zu betrachten. Die vertragliche und außervertragliche Haftung des Herstellers ist für Schäden an Personen, Tieren oder Sachen, die durch fehlerhafte Installation, Einstellung, Wartung und unsachgemäßen Gebrauch entstanden sind, ausgeschlossen.

Pflichten und Verbote

Pflichten

Pflichten des Benutzers:

- diese Bedienungsanleitung muss vor Eingriffen am Ofen gelesen werden;
- das Gerät kann von Kindern ab 8 Jahren und Personen mit eingeschränkten physischen, sensorischen oder geistigen Fähigkeiten bzw. ohne Erfahrung oder notwendiges Wissen verwendet werden, vorausgesetzt, dass sie überwacht werden;
- der Ofen muss auf sachgemäße Weise verwendet werden, d.h. nur für die im Abschnitt "VORGESEHENER GEBRAUCH" aufgeführten Anwendungen;
- es ist strikt verboten, für die Zündung flüssigen entflammaren Brennstoff zu verwenden;
- nicht hitzebeständige und/oder entflammare Gegenstände müssen in ausreichendem Sicherheitsabstand gehalten werden;
- der Ofen darf einzig und allein mit Holz gespeist werden, das die in der vorliegenden Anleitung angegebenen Merkmale besitzt;
- der Ofen muss an einem Rauchfang angeschlossen werden, der den Normen entspricht;
- der Ofen muss über einen Schlauch oder Lufteinlass von außen an den Abzug angeschlossen werden;
- die Wartungseingriffe müssen immer bei ausgeschaltetem Ofen ausgeführt werden;
- die Reinigungseingriffe müssen mit den in der Anleitung angegebenen Fristen ausgeführt werden;
- es müssen die originalen Ersatzteile des Herstellers verwendet werden.

Verbote

Der Benutzer darf nicht:

- ohne Autorisierung die Sicherheitsvorrichtungen entfernen oder verändern;
- aus eigener Initiative Eingriffe oder Manöver ausführen, die nicht in seinen Kompetenzbereich fallen bzw. die die eigene Sicherheit oder die anderer Personen gefährden;
- andere Brennstoffe als Brennholz oder die für die Zündung empfohlenen verwenden,
- den Ofen als Verbrennungsanlage verwenden;
- während des Betriebs entflammare oder explosive Stoffe in der Nähe des Ofens verwenden;
- den Ofen mit offener Tür und/oder beschädigtem Fenster verwenden;
- die Öffnungen für den Verbrennungslufteinlass und den Rauchauslass verschließen;
- den Ofen zum Trocknen von Wäsche verwenden;
- einige Bauteile des Ofens auswechseln oder verändern.

TECHNISCHE MERKMALE

Technische Merkmale der Öfen ALBA, ALBA STEEL, LIA, LIA STEEL

Ø Rauchaustrittsrohr	150	mm
Max. Heizvolumen	170	m ³
Nennleistung	8,5	kW
Stündlicher Verbrauch	2,4	kg/h
Ladeintervall	45	
Ausbeute Red. - Nenn.	85,1	%
CO mit 13% O ₂	0,0767	%
Rauchgasdurchsatz	7,1	g/s
Min. Zug	10,0 - 0,1	Pa - mbar
Temperatur der Rauchgase	217	°C

Die angegebenen Daten sind indikativ und nicht verbindlich und können je nach Art und Qualität des verwendeten Holzes variieren. Ravelli behält sich das Recht vor, Änderungen vorzunehmen, um die Leistung der Produkte zu verbessern.

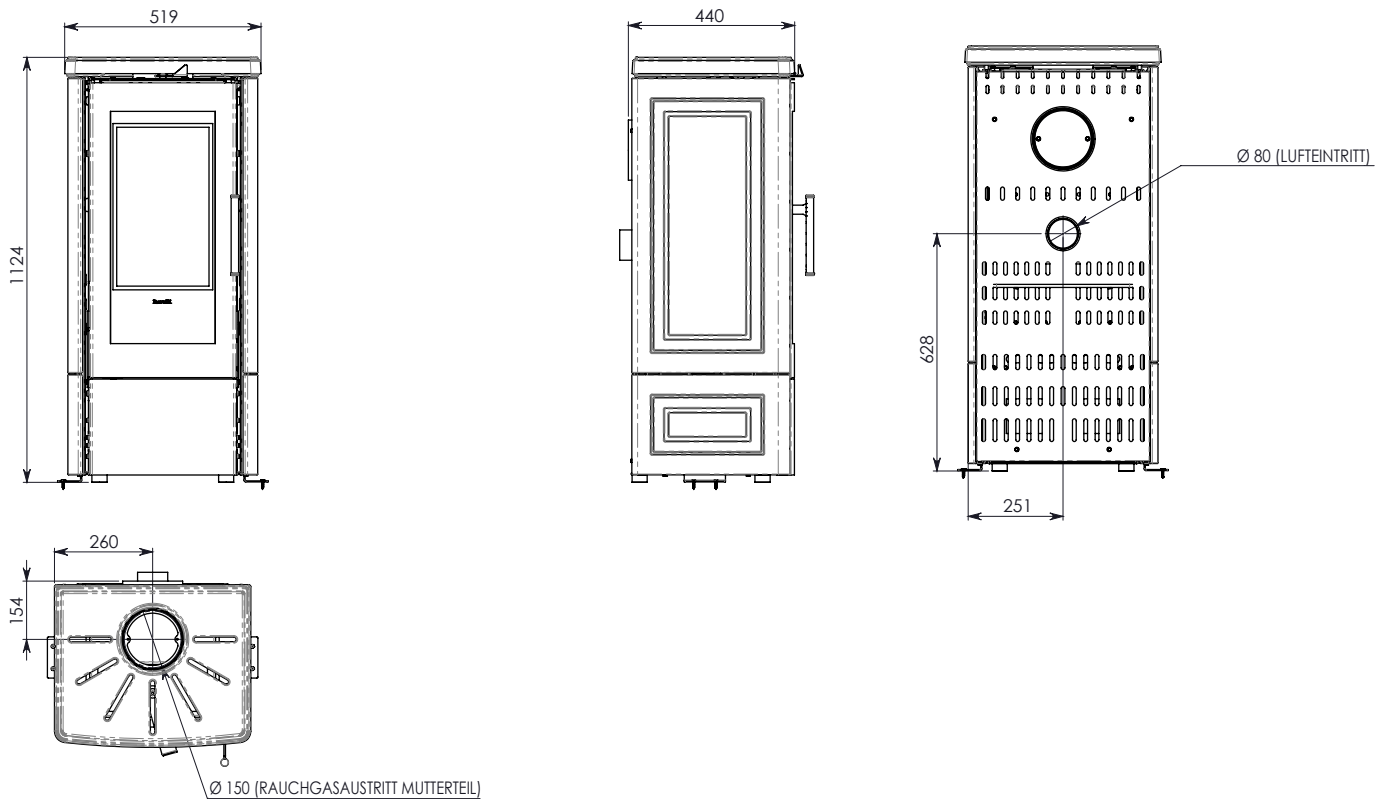
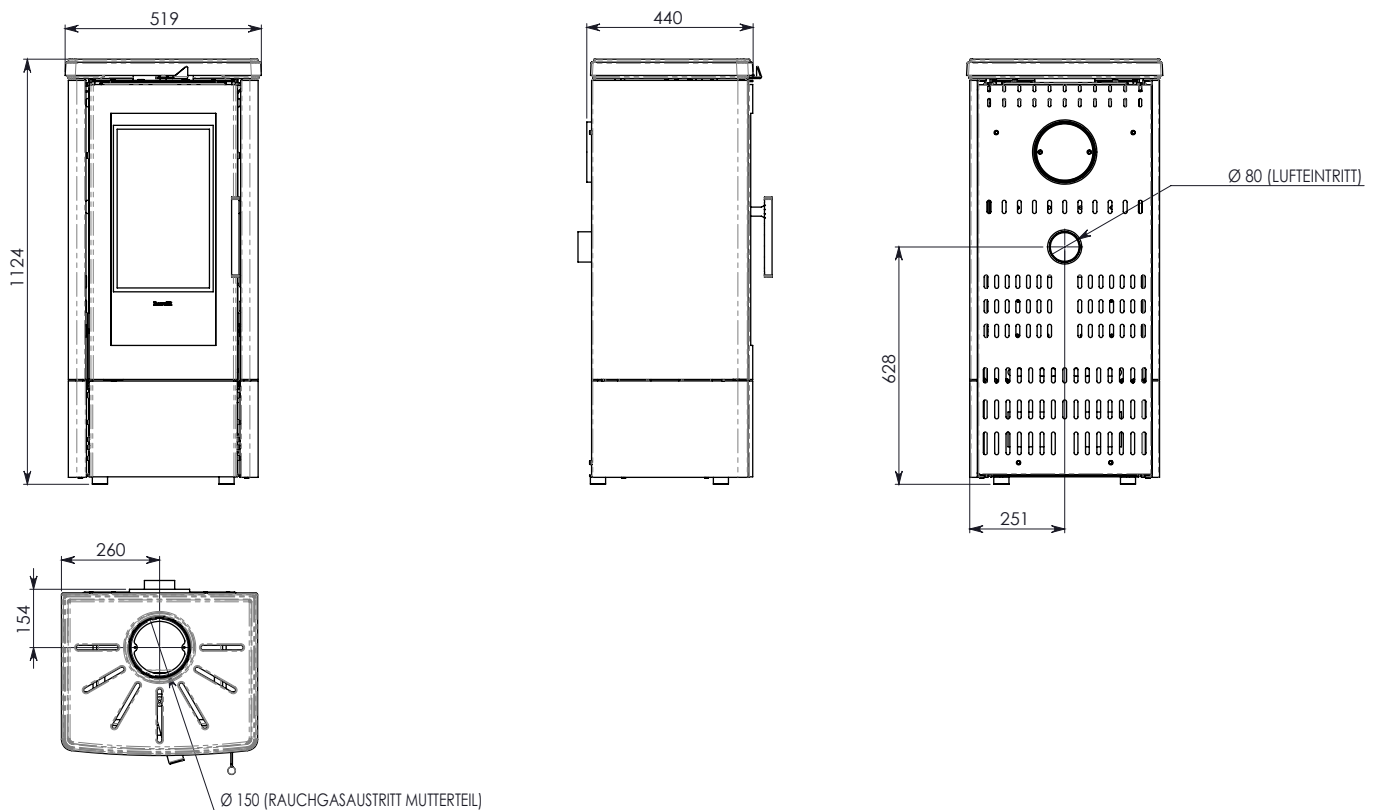
Technische Tafel Alba**Technische Tafel Alba steel**

Technische Tafel Lia

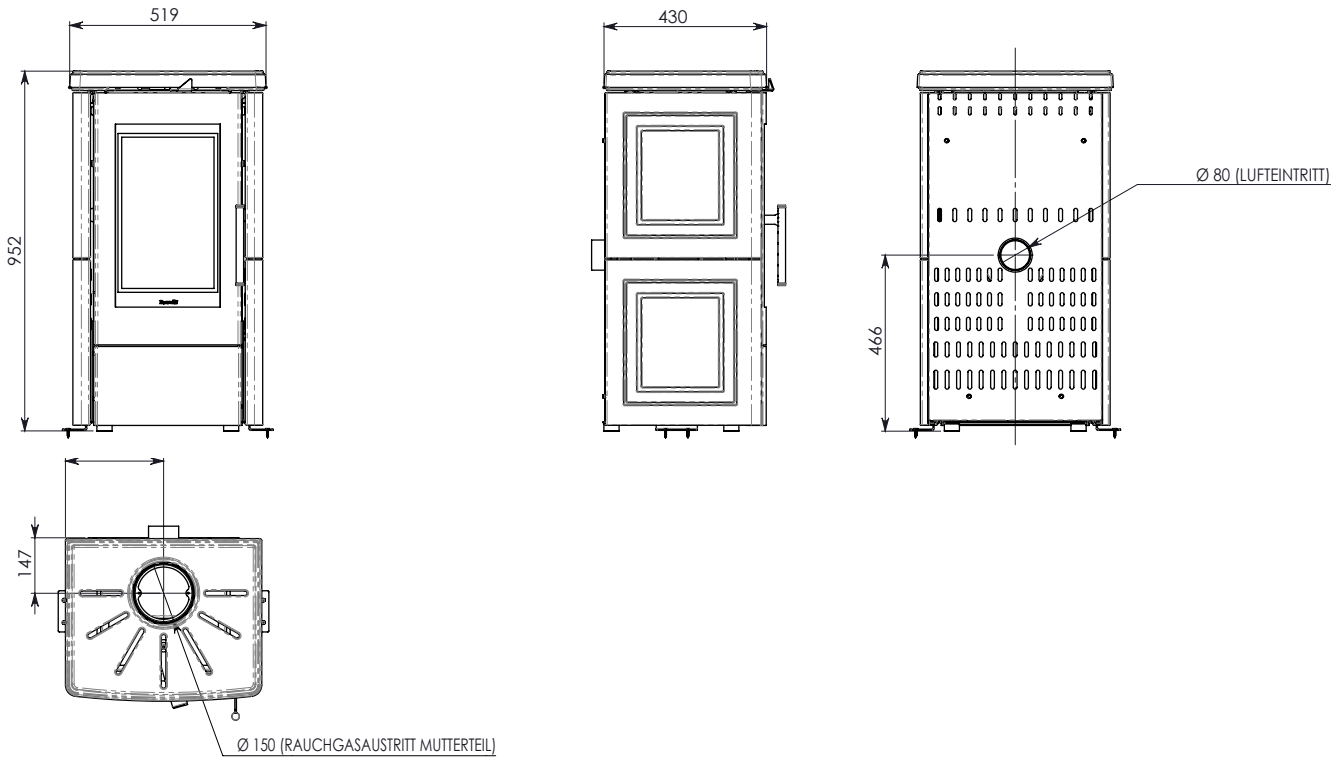

Technische Tafel Lia steel

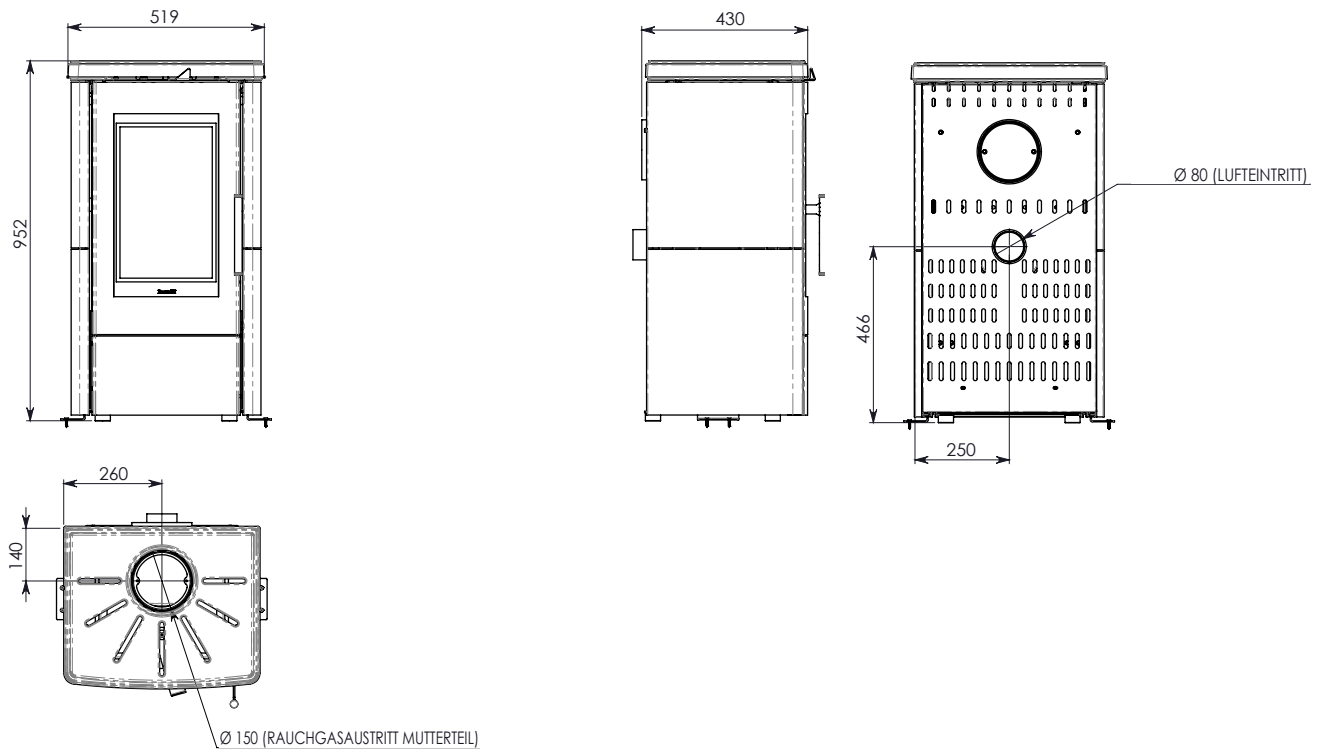

Abmessungen

	Alba	Alba steel	Lia	Lia steel	Maßeinheit
Höhe	1124	1124	952	952	mm
Breite	519	519	519	519	mm
Tiefe	440	440	440	440	mm
Leergewicht	140	115	135	110	kg

Die Majolikas (falls vorgesehen)

Die für die Verkleidung verwendeten gegossenen Majolikas sind handwerklich von Hand gefertigt.

Aus diesem Grund sind leichte Oberflächenfehler wie Schattierungen und Unebenheiten als Merkmale anzusehen, die jede Majolika zu einem einzigartigen Exemplar machen.



Die gegossenen Majolikas sind ein empfindliches Material und es wird empfohlen, bei der Reinigung vorsichtig vorzugehen und Stöße zu vermeiden, da sie dadurch beschädigt werden könnten.

Eigenschaften des Brennstoffs

Nur unbehandeltes Naturholz mit einer maximalen Feuchtigkeit von 20% verwenden.

Frisch geschnittenes Holz kann bis zu 60% Wasser enthalten und ist daher nicht besonders für die Verbrennung geeignet.

Die ideale Trocknung des Holzes beträgt ca. 2 Jahre. Auch zu altes Holz ist nicht für die Verbrennung geeignet.

Das Holz sollte an einem gut belüfteten Ort gelagert und getrocknet werden, wenn es im Freien gelagert wird, muss es vor Regen geschützt werden, wenn es in einem geschlossenen Raum gelagert wird, muss dieser gut gelüftet sein.

Das Holz bereits auf die Größe für den Gebrauch geschnitten lagern, damit es leichter austrocknen kann.

Das Holz kann in Stapeln gelagert werden, wobei darauf geachtet werden muss, dass sie vom Boden angehoben sind und dass die Auflagefläche Luft durchlässt, zum Beispiel unter Verwendung von Brettern oder einer Paletten, um das Trocknen zu erleichtern und Fäulnis und Schimmelbildung zu vermeiden. Aus dem gleichen Grund sollten zwischen dem Stapel und den Wänden einige Zentimeter Abstand freigelassen werden.

Wenn nicht abgelagertes Holz mit einem sehr hohen Feuchtigkeitsgehalt verwendet wird, können eher Kondensationserscheinungen in der Rauchgasleitung auftreten, was zu einer Veränderung des Zuges und der Ablagerung von Ruß in der Feuerstätte, am Fenster und am Rauchfang mit daraus resultierender Brandgefahr führt. Natürlich wird die Heizleistung niedriger sein.

Im Holzofen müssen Holzstücke mit einer maximalen Länge von 25 cm verwendet werden.

Nicht zulässige Brennstoffe

Es wird empfohlen, folgende Materialien nicht als Brennstoff zu verwenden:

- zu feuchtes Holz;
- behandeltes Holz (lackiert, gestrichen, geklebt usw.);
- Sägemehl oder Holzspäne;
- flüssige Brennstoffe;
- Kohle oder andere fossile Brennstoffe;
- Kunststoff und Derivate;
- behandeltes Papier und Pappe;
- Abfall;
- Kraftstoffe, die giftige oder umweltschädliche Stoffe freisetzen können.

Die Verwendung dieser Brennstoffe ist verboten, da dadurch Schadstoffe freigesetzt werden, was zu einer schnelleren Beschädigung des Ofens und zu einer Ansammlung von Schmutz im Ofen und im Rauchgasabzug führt, was wiederum Leistungsabfall und Sicherheitsverlust mit sich bringt.



Die von diesen Brennstoffen produzierten Gase sind für die Umwelt und für Ihre Gesundheit gefährlich!



Die Verwendung von Brennstoff, der nicht den obigen Anforderungen entspricht, führt zum Verfall der Garantie.

TRANSPORT UND INSTALLATION**Sicherheitshinweise für Transport und Installation**

! WICHTIG

Die Installation des Ofens muss von einem qualifizierten Techniker durchgeführt werden, der dem Käufer eine Anlagenkonformitätserklärung ausstellen muss und die volle Verantwortung für die Installation und den ordnungsgemäßen Betrieb des Ofens übernimmt.

! WICHTIG

Der Installationsort des Ofens sollte so gewählt werden, dass sich die erzeugte Wärme gleichmäßig in den Umgebungen, die geheizt werden sollen, ausbreiten kann.



Der Ofen muss an einem einzelnen Rauchfang angeschlossen werden, der den vom Hersteller erklärten Zug garantiert und der die im Nutzerland vorgeschriebenen Installationsnormen erfüllt.



Der Raum, in dem der Ofen installiert ist, muss mit einem Lufteinlass ausgestattet sein.

Der Hersteller lehnt jegliche Haftung für Installationen ab, die nicht nach den geltenden Gesetzen ausgeführt wurden, deren Luftaustausch in den Räumen nicht korrekt ist und im Falle einer unsachgemäßen Verwendung des Geräts.

Insbesondere ist es notwendig, dass:

- das Gerät an ein ausreichend dimensioniertes Rauchabzugssystem angeschlossen ist, um sicherzustellen, dass der vom Hersteller angegebene Zug garantiert ist, dass er dicht ist und dass die Sicherheitsabstände von den entflammaren Materialien eingehalten werden;
- ein angemessener Verbrennungsluftaustritt in Übereinstimmung mit der Art des installierten Produkts gegeben ist;
- andere Verbrennungsgeräte oder installierte Geräte im Installationsraum des Ofens keinen Unterdruck erzeugen;
- der Sicherheitsabstand zu brennbaren Materialien eingehalten wird.

Der Anlagenkompatibilitätsprüfung muss vor allen anderen Montage- oder Installationsarbeiten ausgeführt werden.

! WICHTIG

Lokale Verwaltungsvorschriften, besondere Vorschriften der Behörden bezüglich der Installation von Verbrennungsgeräten, die Luftzufuhr und das Evakuierungssystem können je nach Aufstellungsort/Nutzerland variieren. Bei den lokalen Behörden anfragen, ob es restriktivere rechtliche Anforderungen gibt, die hier nicht vorgesehen sind.

Verpackung

Nach Empfang des Ofens prüfen, ob:

- er dem gekauften Modell entspricht;
- er Transportschäden aufweist.

Etwaige Beanstandungen müssen den Spediteur bei Erhalt der Ware mitgeteilt werden (auch auf dem Begleitdokument).



Vor dem Handling und der Aufstellung des Ofens die Tragkraft des Bodens überprüfen.

Für das Handling des Ofens mit Verpackung wie folgt vorgehen:

- 1 Die Gabeln des Hubstaplers an den vorgesehenen Sitzen unter der Holzpalette positionieren.
- 2 Langsam anheben.
- 3 Den Ofen in die Nähe des ausgewählten Aufstellungsortes bringen.



Der Ofen muss immer vertikal bewegt werden. Es muss besonders darauf geachtet werden, dass die Tür und das Fenster an ihr keinen mechanischen Stößen ausgesetzt werden, die die Integrität beeinträchtigen könnten.

Für das Auspacken des Ofens wie folgt vorgehen:

- 1 Die Bänder aufschneiden und den Verstärkungsrahmen aus Holz an der Schachtel entfernen.
- 2 Die Schachtel aus Karton langsam heben
- 3 Eventuelle Umwicklungen aus Luftpolsterfolie oder ähnlichem entfernen
- 4 Den Ofen von der Palette nehmen und das Gerät am ausgewählten Ort aufstellen, dabei darauf achten, dass er den Vorschriften entspricht.

! WICHTIG

Die Entsorgung der Verpackung erfolgt durch den Endverbraucher gemäß den im Nutzerland geltenden Gesetzen.

Vorbereitungen für das Rauchabzugssystem



Das Rauchabzugssystem muss korrekt realisiert werden und die im Nutzerland des Ofens geltenden Vorschriften müssen befolgt werden.

! WICHTIG

Der Hersteller übernimmt keinerlei Haftung im Falle eines falsch dimensionierten Rauchgasabzugsystems, dass nicht der Norm entspricht.

Rauchgaskanäle und Fittings

Unter dem Begriff Rauchkanäle versteht man die Rohre, die das Verbrennungsgerät mit dem Rauchfang verbinden.

Es sind folgende Vorschriften anzuwenden:

- Produktnorm EN 1856-2;

- die horizontalen Abschnitte müssen eine Mindestneigung von 3% nach oben aufweisen;
- die Länge des horizontalen Abschnitts muss so niedrig wie möglich sein und seine Projektion in der Draufsicht darf 2 Meter nicht überschreiten;
- Richtungsänderungen dürfen keinen Winkel kleiner als 90 ° haben (empfohlen 45 ° -Kurven);
- die Anzahl der Richtungsänderungen, einschließlich der für die Einführung in den Rauchfang, darf 3 nicht überschreiten;
- der Abschnitt muss einen konstanten Durchmesser haben und gleich dem Auslass des Ofens bis zum Anschluss am Rauchfang sein;
- die Verwendung von Schläuchen aus Metall oder Faserzement ist verboten;
- die Rauchkanäle dürfen nicht durch Räume geführt werden, in denen der Einbau von Verbrennungsgeräten verboten ist.

In jedem Fall müssen die Rauchkanäle dicht gegenüber von Verbrennungsprodukten und Kondensat sein, und isoliert, wenn sie außerhalb des Aufstellraums geführt werden.

Die Installation von manuellen Vorrichtungen für die Einstellung des Zugs ist nicht zulässig.

! WICHTIG

Es ist zwingend erforderlich, einen ersten vertikalen Rohrabschnitt von mindestens 1 m zu realisieren, um einen korrekten Rauchgasauslass zu garantieren.

Schornstein

Der Rauchfang ist ein besonders wichtiges Element für den ordnungsgemäßen Betrieb des Ofens.



Der Rauchfang muss so dimensioniert sein, dass der vom Hersteller angegebene Zug gewährleistet ist.



Den Ofen niemals an einen kollektiven Rauchfang anschließen.

Bei der Realisierung des Rauchfangs müssen folgende Anforderungen erfüllt werden:

- Produktnorm EN 1856-1;
- er muss aus geeigneten Werkstoffen hergestellt sein, um die Widerstandsfähigkeit gegen normale mechanische, chemische und thermische Beanspruchungen sicherzustellen und eine ausreichende Wärmedämmung haben, um die Bildung von Kondenswasser zu begrenzen;
- er muss eine überwiegend vertikale Bewegung haben und frei von Engpässen entlang seines Verlaufs sein;
- er muss durch einen Luftspalt korrekt distanziert und von brennbarem Material isoliert sein;
- die Richtungsänderungen dürfen max. 2 sein und einen Winkel kleiner als 45 ° haben;
- der Rauchfang im Inneren des Gebäudes muss auf alle Fälle isoliert sein und kann in einen Innenhof führen, vorausgesetzt, dass die Normen für die Verlegung der Leitungen korrekt eingehalten wurden;
- der Rauchkanal muss über ein "T"-förmiges Fitting am Rauchfang angeschlossen werden, mit einer Sammelkammer, die auf die Verbrennungsrückstände überprüft werden kann und das Kondensatwasser sammelt.

! WICHTIG

Es wird empfohlen, auf dem Typenschild des Rauchfangs die Sicherheitsabstände zu kontrollieren, die in Präsenz von brennbaren Materialien eingehalten werden müssen, sowie den Typ des zu verwendenden Isoliermaterials .



Mit Silikondichtungen abgedichtete Rohre verwenden.



Der direkte wandseitige Auslass bzw. in geschlossene Räume und jede andere Art von Auslass, der nicht durch die im Nutzerland geltenden Vorschriften abgedeckt ist, ist verboten (Hinweis: In Italien ist nur der dachseitige Auslass zugelassen).

Schornstein

Der Schornstein ist das Ende des Rauchfangs und muss folgende Anforderungen erfüllen:

- der Querschnitt des Rauchauslasses muss mindestens doppelt so groß sein wie der innere Querschnitt des Schornsteins;
- das Eintreten von Wasser oder Schnee verhindern;
- den Rauchauslass auch bei Wind garantieren (winddichter Schornstein);
- der Auslassabschnitt sollte außerhalb der Rückflusszone liegen (siehe nationale und lokale Vorschriften zur Lokalisierung der Rückflusszone);
- immer in einem Abstand von Antennen oder Parabeln gebaut und darf nie als Träger verwendet werden.

Installation



Für die Installation und Verwendung des Geräts müssen alle örtlichen sowie nationalen und europäischen Gesetze und Vorschriften beachtet werden.



Die Installation des Ofens und die Vorbereitung der Maurerarbeiten müssen den im Nutzerland geltenden Vorschriften entsprechen (ITALIEN = UNI 10683).

! WICHTIG

Die Installationsarbeiten müssen von einem qualifizierten Techniker und / oder vom Hersteller autorisierten durchgeführt werden. Das für die Installation beauftragte Personal muss dem Käufer eine Anlagenkonformitätserklärung ausstellen, und die volle Verantwortung für die Installation und den ordnungsgemäßen Betrieb des Ofens übernehmen.

Ravelli übernimmt keinerlei Verantwortung im Falle der Nichteinhaltung dieser Vorsichtsmaßnahmen.

Lokale Anforderungen für die Installation

Der Installationsraum des Ofens muss ausreichend gelüftet sein. Um dieser Anforderung gerecht zu werden, muss der Aufstellungsort über Lufteinlässe nach außen ausgestattet sein.

! WICHTIG

Der Aufstellungsort muss über einen Lufteinlass mit einem Querschnitt von mindestens 100 cm² ausgestattet sein.

! WICHTIG

Bei einer Installation in der Nähe von anderen Verbrennungsgeräten oder VMC-Anlagen ist es notwendig, den korrekten Betrieb des Geräts zu überprüfen.

Der Ofen muss in einem Wohngebäude ausgestellt werden. Er darf niemals im Freien aufgestellt werden. Das Volumen des Aufstellungsraums muss der Leistung des Geräts entsprechen und in jedem Fall größer als 15 m³ sein.



ACHTUNG!

Die Absaugventilatoren (z. B. Absaughauben) können, wenn sie im gleichen Aufstellungsort des Ofens verwendet werden, Probleme beim Betrieb des Ofens verursachen.



Der Ofen muss auf einem Boden mit ausreichender Tragkraft installiert werden. Wenn die vorgesehene Position diese Anforderung nicht erfüllt, müssen geeignete Maßnahmen ergriffen werden (z. B. Verwendung einer Lastverteilungsplatte).



ACHTUNG!

Eine ausreichende Isolierung vorbereiten, falls der Boden aus brennbarem Material besteht.

Wenn die Seitenwände des Ofens aus brennbarem Material bestehen, muss der Ofen mindestens 30 cm davon entfernt sein.

Mindestabstand von entflammaren Materialien	
R Rechte Seite	400 mm
L Linke Seite	400 mm
B Hinten	160+ 40 mm Isolierstoff
A Vorn	1000 mm

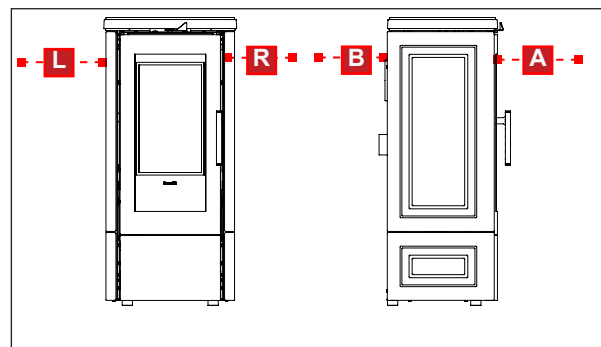

Wenn die Rückwand aus brennbarem Material besteht, muss der Ofen mindestens 200 cm davon entfernt sein und mit einem Isoliermaterial mit geschützt werden. das folgende Eigenschaften hat:

Dicke	mm	40
Klassifikationstemperatur	°C	1000
Dichte	kg/m ³	245
Spezifische Wärme	kJ/kg K	5,4 x 10 ⁻⁶
Thermische Leitfähigkeit bei 200 °C	W/m K	0,07
Thermische Leitfähigkeit bei 400 °C	W/m K	0,10

Wenn der Boden, auf dem der Ofen montiert ist, aus brennbarem Material besteht, wird eine ausreichende Isolierung empfohlen. Es ist nicht möglich, in der Nähe des Ofens Gegenstände oder Teile zu lagern, die empfindlich auf Hitze oder brennbar sind; diese Gegenstände jedoch auf einem minimalen Frontabstand von 100 cm vom äußersten Punkt des Geräts entfernt halten.

Die Installation des Ofens muss einen problemlosen Zugriff für die Reinigung des Geräts, der Abgasleitungen und des Rauchfangs garantieren.

Installationsbeispiele

Das Rauchabzugssystem ist für den ordnungsgemäßen Betrieb des Ofens unbedingt erforderlich. Sicherstellen, dass der installierte Schornstein mindestens eine Inspektionskalpe an einer leicht zugänglichen Stelle hat, um die Reinigung zu erleichtern. Baufällige Rauchfänge dürfen nur verwendet werden, wenn in sie ein normgerechter Rauchfang eingeführt wird (siehe Normen für Verlegung der Leitungen).

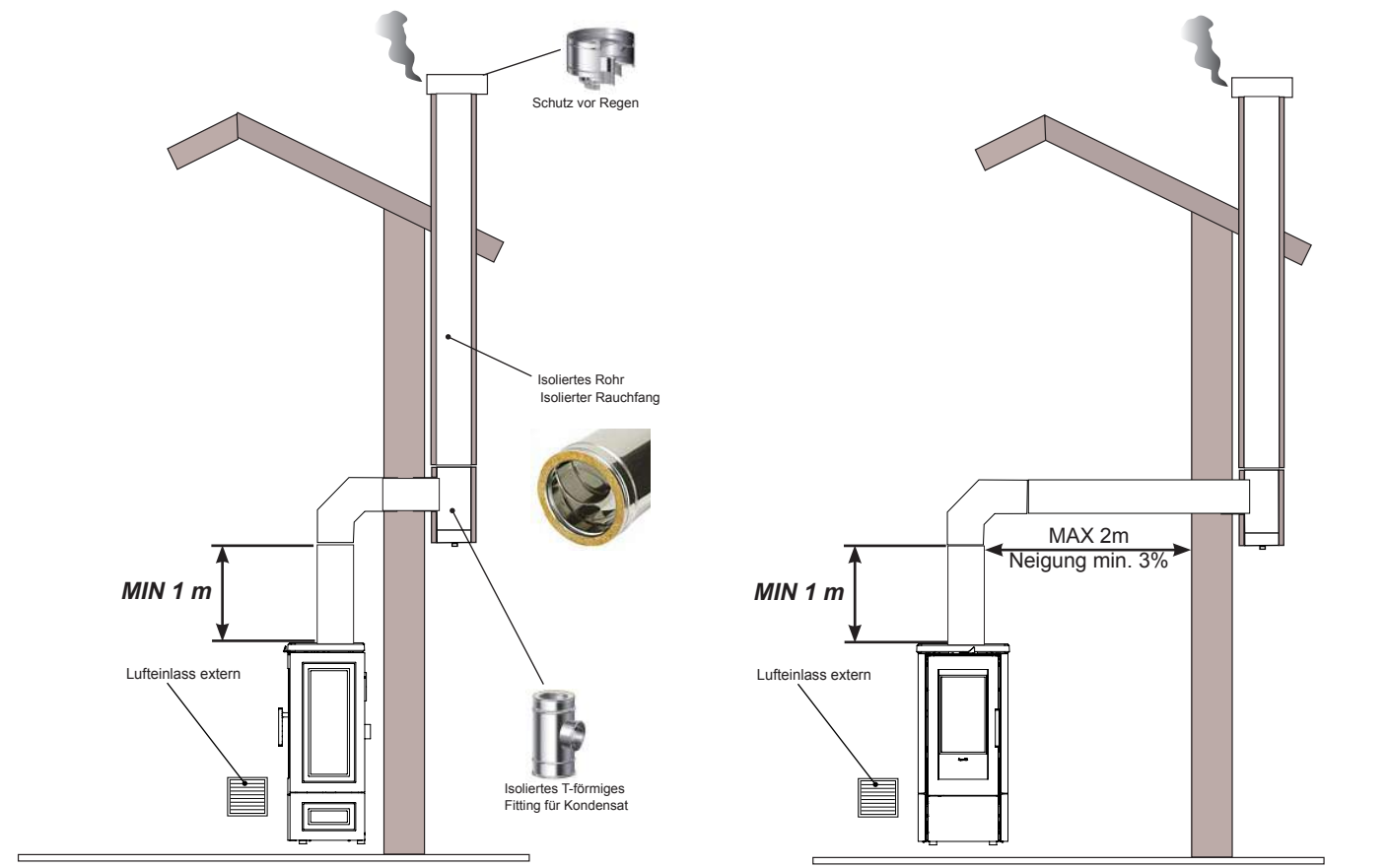
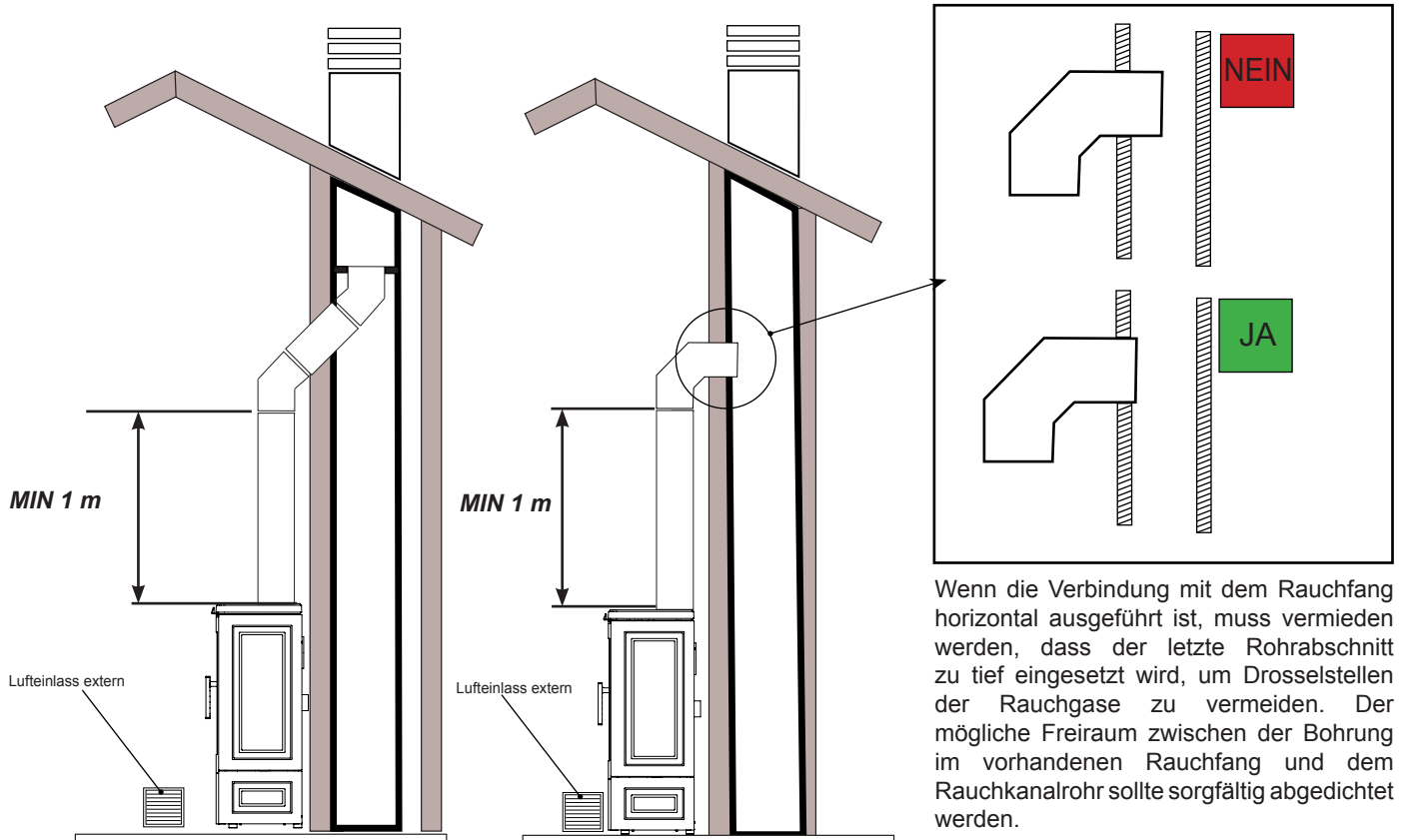

Montage Keramik (für Alba und Lia)

1

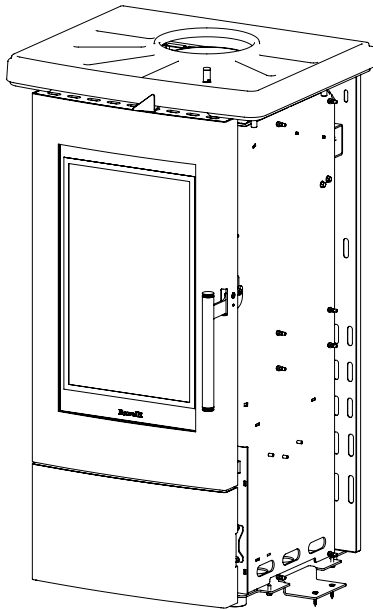

2

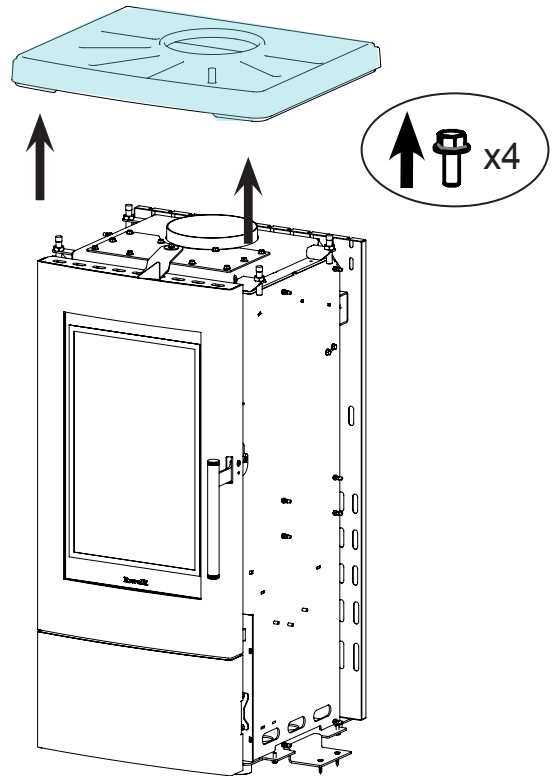

3

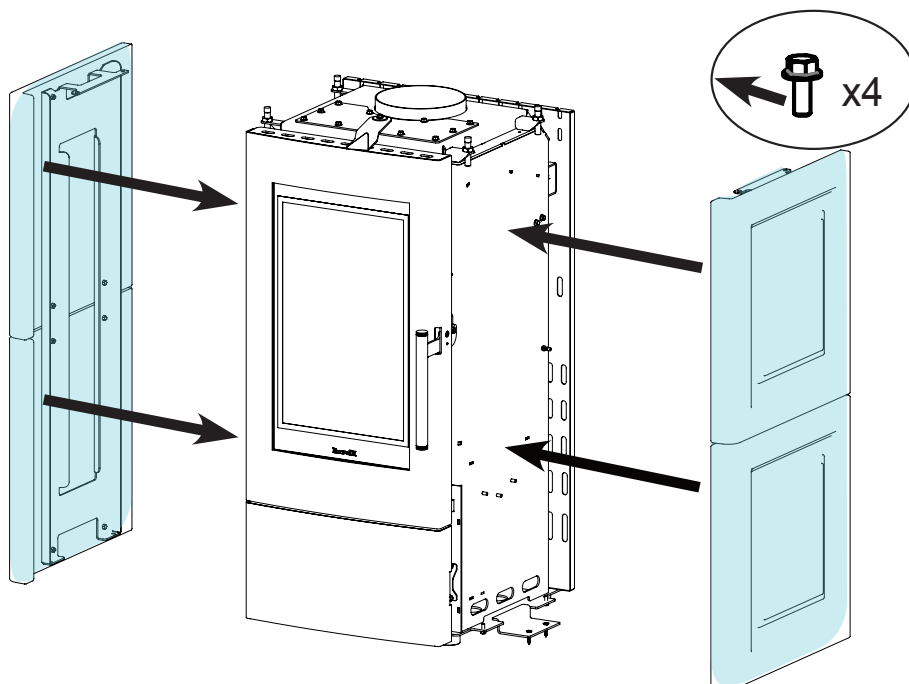

4

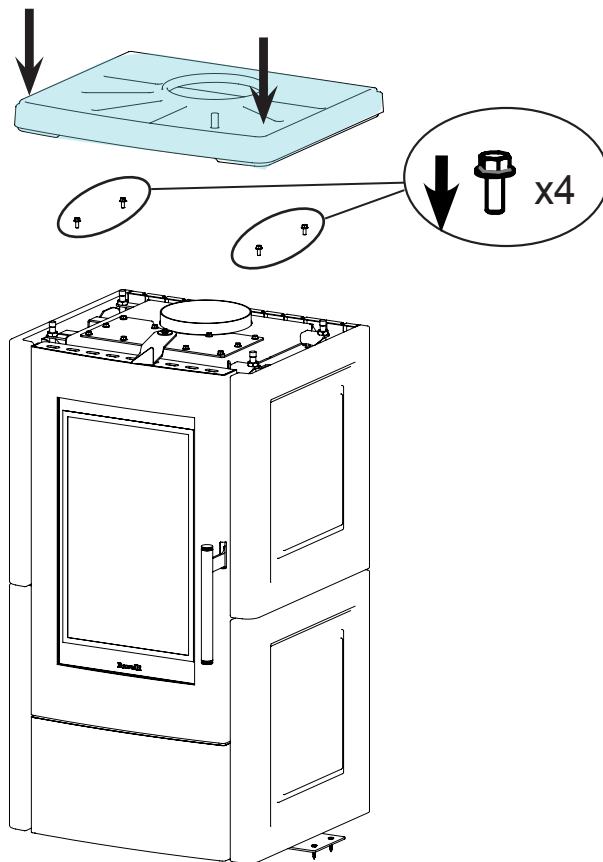

5

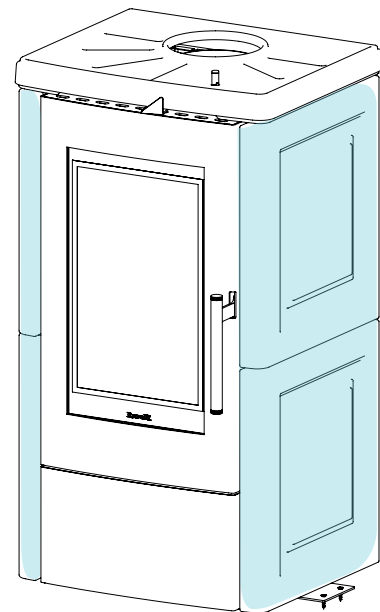

Anschlüsse

! WICHTIG

Die Verbindungen müssen von einem qualifizierten und / oder vom Hersteller autorisierten Techniker durchgeführt werden.

Verbindung Rauchfang



Der Rauchfang muss so dimensioniert sein, dass der vom Hersteller angegebene Zug gewährleistet ist.

Endprüfung und Inbetriebnahme

Der Inbetriebnahme des Ofens müssen Endprüfungen vorangehen, die die Betriebsprüfung der folgenden Elemente vorsieht:

- Verbindung mit dem Rauchabzugssystem;
- Kontrolle, dass alle Materialien für den Bau des Rauchkanals, Rauchfangs, Schornsteins den Normen entsprechen und für den Gebrauch geeignet sind.

Die Endprüfung ist nur dann positiv, wenn alle Betriebsphasen abgeschlossen sind, ohne dass Anomalien aufgetreten sind.

Steuerungen und Gebrauch

Hebel Primärluft

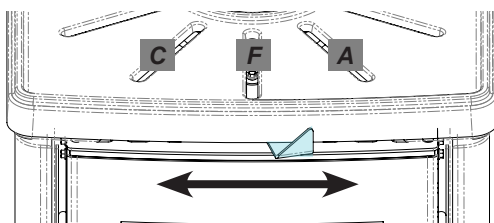

C: Primärlufthebel ganz geschlossen: diese Position nur bei ausgeschaltetem Ofen mit gelöschten Flammen und Funken beibehalten

F: Primärlufthebel in Mittelposition (Betriebsposition): Dies ist die Position für den idealen Betrieb bei maximaler Leistung

A: Position Primärlufthebel ganz geöffnet (Zündposition): Position in den ersten Zündungsphasen verwendet werden muss.

Rostrüttler

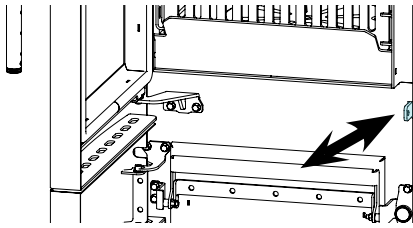

Wird der Rostrüttlerhebel nach vorne und nach hinten bewegt, können die Luftdurchgangsöffnungen des Gitters geöffnet und geschlossen werden.

Für eine optimale Verbrennung wird empfohlen, den Hebel in der Mitte zu positionieren, damit die Bohrungen zur Hälfte geöffnet sind.

Um Glut und Asche vom Gitter zu entfernen, muss der Hebel mehrmals nach vorne und nach hinten bewegt werden.

VERWENDUNGSVERFAHREN



Wenn der Rauchfang Feuer fängt, unverzüglich die Feuerwehr rufen.

Prüfungen vor der Inbetriebnahme



dass der Inhalt dieser Anleitung aufmerksam gelesen und verstanden wurde;

Vor dem Einschalten des Ofens muss sichergestellt werden:

- dass die Brennkammer sauber ist;
- dass alle Elemente, die Feuer fangen könnten, entfernt wurden (Anleitungen, verschiedene Aufkleber).

! WICHTIG

Während der ersten Betriebsstunden könnte es dazu kommen, dass die Farben, die für das Finish des Ofens verwendet wurden, unangenehme Gerüche verbreiten. Außerdem könnte der typische Geruch der Metallteile, die hohen Temperaturen ausgesetzt sind, wahrgenommen werden. Sicherstellen, dass ein ausreichender Luftaustausch im Raum garantiert ist. Diese unvermeidlichen Unannehmlichkeiten werden nach den ersten Betriebsstunden nicht mehr wahrgenommen. Um die Unannehmlichkeiten zu minimieren, muss der Ofen einige Stunden lang bei niedriger Leistung eingeschaltet, in der Anfangsphase nicht überlastet und heftige Heiz-Kühl-Zyklen vermeiden werden.

! WICHTIG

Während der ersten Inbetriebnahme vollendet die Farbe ihre Trocknung und wird härter. Es ist daher ratsam, die lackierten Oberflächen des Ofens in dieser Phase nicht zu berühren, um sie nicht zu beschädigen.

Inbetriebnahme des Ofens

Um den Ofen einzuschalten, wie folgt vorgehen:

- 1 Das Brenngitter reinigen, dazu die aus der vorherigen Verwendung verbleibenden Rückstände, eventuell mithilfe des Rostrüttlers, entfernen. Im Bedarfsfall den Aschekasten entleeren.
- 2 Die Primärluft vollständig öffnen, dazu den Primärluftsteuerhebel nach rechts bewegen (Zündposition). Mit dem Rostrüttler die Gitteröffnungen zur Hälfte offen halten.
- 3 Oberhalb des Gitters ein Zündmodul aus getrockneten Hölzern, die auf mehreren Ebenen angeordnet sind, positionieren, und auf diese kreuzweise vier Holzstücke geben und so 2 Ebenen formen.
- 4 Den natürlichen Feueranzünder auf das Gitter unter dem Zündmodul legen.
- 5 Die Tür der Brennkammer schließen.

Holz für die Zündung

- Länge: 20 – 25 cm
- Dicke 2 – 5 cm
- Gesamtmenge: circa 2 kg

Wenn für die Zündung zu wenig Holz bzw. zu grob geschnittenes Holz verwendet wird, werden der Heizvorgang und das Erreichen der richtigen Temperatur in der Brennkammer verlangsamt. Demzufolge wird die Zündung schwierig sein, mit schlechter Verbrennung und großer Rußproduktion bzw. Ausgehen des Feuers beim Schließen der Tür.

Nachfüllen Brennstoff

- Länge: 20 – 25 cm
- Menge: 2 Scheite
- Gesamtmenge: circa 1,8 kg

Nach dem Start der Verbrennung, die Tür langsam öffnen, um Flammrückkehr und Rauch im Raum zu vermeiden, und die empfohlene Holzladung einführen. Wenn der Ofen richtig funktioniert und die hier erteilten Hinweise befolgt werden, muss der Ofen nachgefüllt werden, wenn nur noch Glut im Feuerraum ist. Die Dauer der Ladung hängt von der Art des Holzes, der Menge, der Trocknung und der Einstellung des Ofens ab. Das Kapitel zur Verbrennungseinstellung lesen, um die Nutzung des Ofens zu optimieren.

Wenn seit der letzten Ladung viel Zeit verstrichen ist, aber die Glut noch glüht, wird empfohlen, für die Zündung der neuen Ladung die Primärluft weiter zu öffnen, bis die Flamme gezündet hat. Dann den Primärlufthebel in die Betriebsposition zurückstellen.



DEN OFEN NICHT ÜBERLADEN WIRD DIE EMPFOHLENE WIEDERHERSTELLUNGSMENGE ÜBERSCHRITTEN, KÖNNEN DIE TEILE DES OFENS BESCHÄDIGT WERDEN UND DIE GARANTIE VERFÄLLT. EINE ZU GROSSE LADUNG IST NICHT NUR NICHT EFFIZIENT, SONDERN PRODUZIERT ZU HOHE RAUCHGASTEMPERATUREN, DIE DEN OFEN UND DEN RAUCHFANG BESCHÄDIGEN KÖNNEN.

Einstellen der Verbrennung

Sobald die Brennkammer- und Rauchfangtemperatur erreicht ist, kann die Primärluft eingestellt werden, um eine maximale Effizienz zu erreichen. Die Brenngeschwindigkeit und damit die erzeugte Wärmeleistung, werden durch die Menge an Holz in der Verbrennungskammer und von der Primärluftmenge geregelt. Eine zu schnelle Flamme verringert die Lebensdauer des Holzes und senkt die Effizienz des Ofens. Die maximalen Leistungen werden erreicht, indem die empfohlene Holzmenge geladen wird und der Primärlufthebel in der mittleren Position (Betriebsposition) steht. Um die Leistung zu verringern, muss der Primärlufthebel leicht nach links gestellt werden.

DIE Verbrennung ist effizient und sauber, wenn die Flamme eine hellgelbe Farbe hat. Wenn die Flamme fast rot ist oder schwarzer Rauch in der Brennkammer zu sehen ist, könnte es sein, dass die Primärluft etwas erhöht werden muss.

ES ist eine erste Nutzungsphase erforderlich, um bestimmen zu können, wie die Verbrennung richtig eingestellt werden kann.



DEN ERSTEN PRIMÄRLUFTHEBEL IN PRÄSENZ VON FLAMMEN ODER BRENNENDER GLUT NIEMALS VOLLSTÄNDIG SCHLIESSEN.

Ausschalten des Ofens

Um den Ofen auszuschalten, wie folgt vorgehen:

- 1 Warten Sie, bis die Flamme und die Glut vollständig gelöscht sind.
- 2 Wenn die Flamme gelöscht ist und das Glutbett keine Wärme mehr abstrahlt, muss die Primärluft vollständig geschlossen werden.

WARTUNG

Sicherheitshinweise für die Wartung



Die Wartung des Ofens muss mindestens einmal im Jahr erfolgen und rechtzeitig mit dem technischen Kundendienst programmiert werden.



Unter bestimmten Bedingungen, wie z. B. Zündung, Abschaltung oder unsachgemäße Verwendung, können die Verbrennungsprodukte kleine Rußpartikel enthalten, die sich im Rauchgasabzugssystem ansammeln. Dies kann den Querschnitt des Rauchgasdurchgangs reduzieren und eine Brandgefahr verursachen. Das Rauchgasabzugssystem muss mindestens einmal im Jahr geprüft und gereinigt werden.



Die Wartungsarbeiten müssen bei kaltem Ofen und elektrisch abgetrenntem Netzteil durchgeführt werden.

Bevor Wartungsarbeiten durchgeführt werden, müssen die folgenden Vorsichtsmaßnahmen getroffen werden:

- Sicherstellen, dass alle Bauteile des Ofens kalt sind.
- Sicherstellen, dass die Asche vollständig abgekühlt ist.
- Immer mit der entsprechenden Ausrüstung für die Wartung arbeiten.
- Nachdem die Wartung abgeschlossen ist, alle zuvor entfernten Teile wieder montieren, bevor der Ofen wieder in Betrieb genommen wird.

! WICHTIG

Holzqualität, Ofennutzungsmodi und Verbrennungsregelung können die Häufigkeit von Wartungseingriffen beeinflussen.

Reinigung

! WICHTIG

Die Reinigungsvorgänge derart ausführen, dass der korrekte Betrieb des Ofens sichergestellt ist. In der folgenden Tabelle werden die Reinigungseingriffe aufgeführt, die für den korrekten Betrieb des Ofens erforderlich sind.

BAUTEILE/FREQUENZ	1 TAG	2-3 TAGE	60-90 TAGE
Brennkammer	●		
Brenngitter	●		
Aschekasten	●		
Fenster		●	
Ansaugleitung			●

Reinigung der Brennkammer

Die Reste in der Brennkammer mit einem geeigneten Ansaugergerät ansaugen und sicherstellen, dass die Asche vollständig gelöscht ist. Bei diesen Ravelli-Produkten ist die Brennkammer mit feuerfesten Steinplatten verkleidet. Der feuerfesten Steine benötigen keine spezielle Wartung, sie müssen nur mit einem Pinsel abgestaubt werden, wenn man die während der Verbrennung möglicherweise abgelagerte Asche entfernen möchte.

Es wird empfohlen, keine scheuernden Schwämme zu verwenden, um den hartnäckigen Schmutz zu reinigen, da die Oberfläche zerkratzt werden könnte.

Reinigung des Brenngitters

Um das Brenngitter ordnungsgemäß zu reinigen, muss der Rostrüttler vor und zurück bewegt werden, so dass das Gitter leichte Drehungen ausführt, die die Luftlöcher freigeben. Auf diese Weise fällt die während der Verbrennung angesammelte Asche in die darunter liegende Schublade.

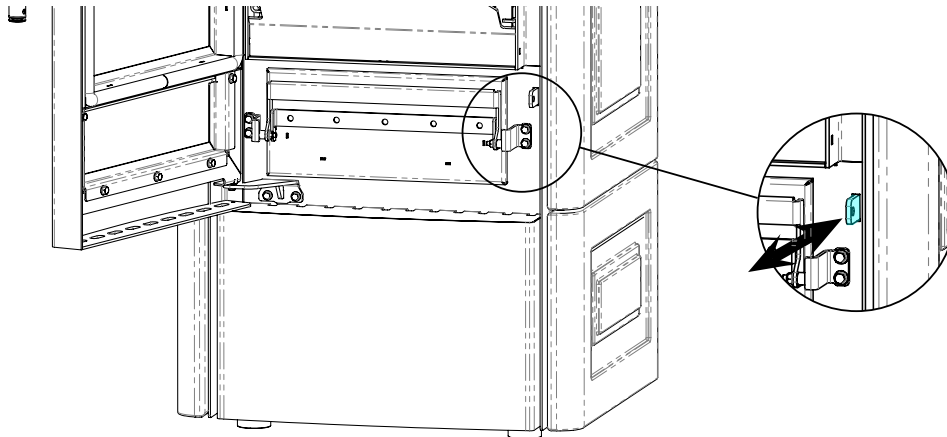

Reinigung des Aschekastens

Die Reinigung des Aschekastens muss alle 30 Tage ausgeführt werden (je nach Betriebszeiten des Ofens und des verwendeten Holztyps).

Für die Reinigung des Aschekastens wie folgt vorgehen:

- 1** Die Türen öffnen (Alba, Alba steel).
Die untere Tür öffnen (Lia, Lia steel).
- 2** Den Kasten wie in der Abbildung dargestellt herausziehen. Den Aschekasten mit einem geeigneten Ansaugergerät reinigen.

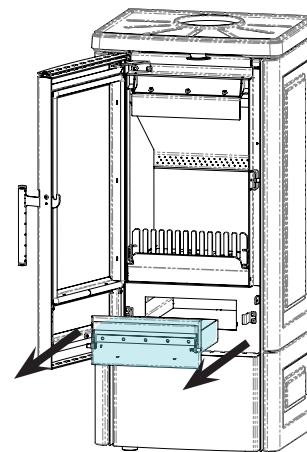
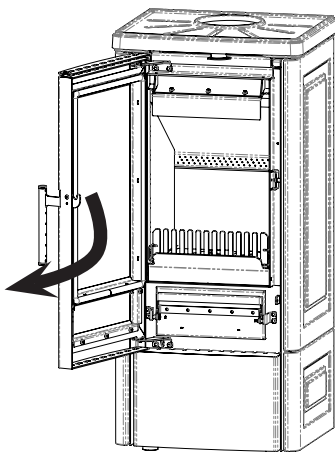

Reinigung des Fensters

Bei kaltem Ofen das Fenster mit einem Tuch und einem Reinigungsmittel für Fenster reinigen.

Hinweis: Auf dem Markt gibt es spezielle Reinigungsmittel für Ofenfenster.

Entfernen des rotierenden Grills und des Roststabs

Um die Reinigung zu erleichtern, können der rotierende Grill und die Leiste entfernt werden. Um die Komponenten zu entfernen, die Tür des Ofens öffnen und sie aus ihren Sitzen ziehen.

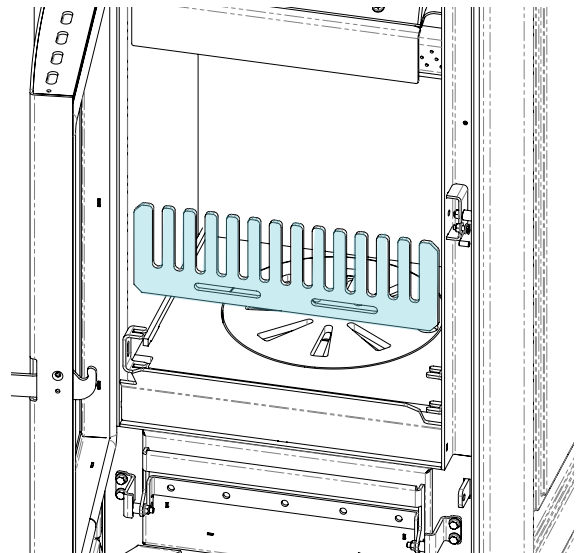
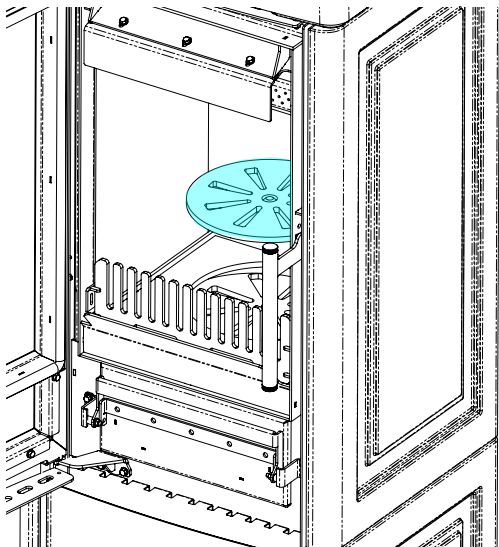

Außerordentliche Wartung



Die außerordentlichen Wartungseingriffe müssen vom Personal des autorisierten technischen Kundendienstes ausgeführt werden.



Nicht abwarten, bis die Komponenten verschlissen sind, bevor man sie ersetzt. Ein abgenutztes Bauteil muss ersetzt werden, bevor es vollständig verschlissen ist, um eventuelle Schäden durch plötzlichen Bruch der Bauteile zu vermeiden.

BAUTEILE/FREQUENZ	60- 90 TAGE	1 SAISON
Gründliche Reinigung der Brennkammer	•	
Dichtungen Tür		•
Rauchfang		•

Zusammen mit dem autorisierten Kundendienstzentrum die oben erwähnten außerordentlichen Wartungseingriffe programmieren.

Reinigung Rauchgasleitung

! WICHTIG

Dieser Vorgang muss von einem Ravelli-Kundendienstzentrum ausgeführt werden.
 Diese Reinigung zusammen mit dem Ravelli-Kundendienstzentrum planen.
 Die Reinigung der Rauchgasleitung muss alle 3 Monate ausgeführt werden.

Entfernen der feuerfesten Platten

Um die feuerfesten Platten zu entfernen, die folgenden Schritte ausführen.

1 Die beiden Spannschrauben entfernen.

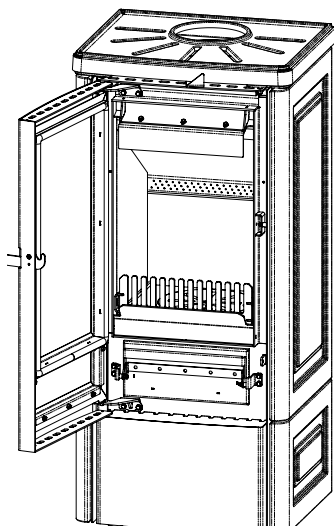

2a Die zentrale Platte entfernen.

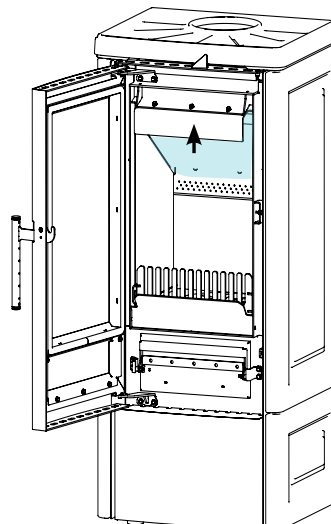

2b Die seitlichen Platten entfernen.

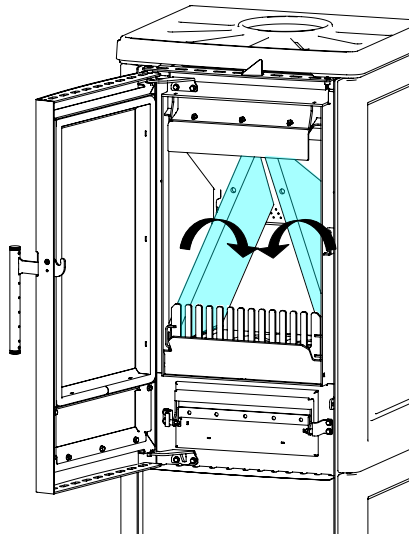

3 Die obere Platten und die Platte entfernen.

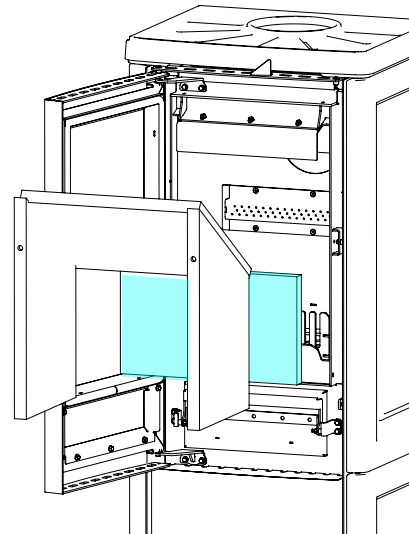

Die feuerfesten Platten sind zerbrechlich, beim Abnehmen vorsichtig vorgehen.

Hinweis: Der Eingriff muss bei kaltem Ofen ausgeführt werden.

Gründliche Reinigung der Brennkammer

! WICHTIG

Dieser Vorgang muss von einem Ravelli-Kundendienstzentrum ausgeführt werden.
Diese Reinigung zusammen mit dem Ravelli-Kundendienstzentrum planen.

Für die Reinigung der Brennkammer wie folgt vorgehen:

- 1 Roststab entfernen.
- 2 Rotierendes Gitter entfernen.
- 3 Feuerfeste Platten entfernen.
- 4 Die Reste in der Brennkammer mit einem geeigneten Ansaugergerät ansaugen und sicherstellen, dass die Asche vollständig gelöscht ist.

LAGERUNG UD ENTSORGUNG

Stilllegung (Ende der Saison)

Am Ende jeder Jahreszeit ist es ratsam, Asche- und Staubrückstände im Inneren abzusaugen.

Entsorgung

Die Verschrottung und die Entsorgung des Ofens fallen in den Kompetenz- und Verantwortungsbereich des Eigentümers, der in Übereinstimmung mit den im Nutzerland geltenden Gesetzen bezüglich Sicherheit und Umweltschutz vorgehen muss.

Am Ende seiner Lebensdauer darf das Gerät nicht zusammen mit Hausmüll entsorgt werden. Es kann an die entsprechenden Abfallsammelstellen, die von den Gemeindebehörden organisiert werden oder an die Einzelhändler, die diese Dienstleistung anbieten, weitergeleitet werden.

Dank der getrennten Entsorgung des Gerätes können mögliche negative Folgen für die Umwelt und die Gesundheit, die bei einer unangemessenen Entsorgung entstehen, vermieden werden, und es können dabei die Materialien rückgewonnen werden, aus denen es besteht, um erhebliche Energie- und Ressourceneinsparungen zu erzielen.

FALLSTUDIE STÖRUNGEN

Der Ofen funktioniert nicht

- Aufmerksam die Anweisungen in dem speziellen Kapitel in diesem Handbuch befolgen.
- Abgelagertes Holz mit einem geringen Feuchtigkeitsgehalt verwenden.
- Sicherstellen, dass der Lufteinlasskanal nicht verstopft ist.
- Sicherstellen, dass das Rauchabzugssystem sauber und nicht verstopft ist.
- Sicherstellen, dass der Rauchfang für die Leistung des Ofens geeignet ist.
- Sicherstellen, dass der Luftaustausch im Raum frei und ohne Hindernisse erfolgt und dass eine anderen Verbrennungsgeräte oder Absaughauben vorhanden sind, die Unterdruck im Raum erzeugen.

Schwieriges Anzünden

- Aufmerksam die Anweisungen in dem speziellen Kapitel in diesem Handbuch befolgen.
- Den Primärlufthebel vollständig öffnen.
- Das für die Zündung geladene Holz ist nicht ausreichend.
- Abgelagertes Holz mit einem geringen Feuchtigkeitsgehalt verwenden.
- Sicherstellen, dass der Lufteinlasskanal nicht verstopft ist.
- Sicherstellen, dass das Rauchabzugssystem sauber und nicht verstopft ist.

- Sicherstellen, dass der Rauchfang für die Leistung des Ofens geeignet ist.
- Sicherstellen, dass der Luftaustausch im Raum frei und ohne Hindernisse erfolgt und dass eine anderen Verbrennungsgeräte oder Absaughauben vorhanden sind, die Unterdruck im Raum erzeugen.

Rauchgasleck

- Den Zug des Rauchfangs kontrollieren:
- Sicherstellen, dass die Dichtungen an der Tür, am Kasten und des Rauchabzugssystem in einwandfreiem Zustand sind.
- Sicherstellen, dass die Asche nicht das Primärluftdurchgangsgitter verstopft.

Das Fenster wird leicht schmutzig.

- Nur die empfohlenen Brennstoffe verwenden.
 - Abgelagertes Holz mit einem geringen Feuchtigkeitsgehalt verwenden.
 - Die Primärluft wie im entsprechenden Kapitel beschrieben einstellen.
 - Zu viel Brennstoff in der Brennkammer
 - Brennkammer zu kalt für Zündvorgang nicht korrekt oder Betrieb bei zu niedriger Leistung.
 - Den Zug des Rauchfangs kontrollieren:
-
-

Prefacio

Estimado cliente, le damos las gracias por la preferencia que nos ha otorgado al elegir una de nuestras estufas.

Le invitamos a leer con atención este manual antes de proceder con la instalación y el uso, con el fin de poder aprovechar lo mejor posible y en total seguridad, todas las características. Éste contiene todas las informaciones necesarias para una correcta instalación, puesta en funcionamiento, modalidad de uso, limpieza, mantenimiento, etc.

Conserve este manual en un lugar idóneo; no lo guarde sin haberlo leído.

Las instalaciones incorrectas, los mantenimientos no efectuados correctamente y el uso impropio del producto eximen al Fabricante de cualquier daño que derive del uso de la estufa.

Para ulteriores aclaraciones o peticiones, contacte con su Centro de asistencia técnica autorizada por Ravelli.

Todos los derechos están reservados. No podrá reproducirse o transmitirse ninguna parte de este manual de instrucciones con ningún medio electrónico o mecánico, incluido la fotocopia, la grabación o cualquier otro sistema de memorización, para otros fines que no sean el uso exclusivamente personal del comprador, sin el permiso expreso por escrito del Fabricante.

<i>Índice</i>	
<i>Prefacio</i>	2
IDENTIFICACIÓN	4
<i>Identificación de la estufa</i>	4
<i>Identificación del fabricante</i>	4
<i>Placa de identificación</i>	4
<i>Normas de referencia</i>	4
<i>DoP Alba Steel</i>	6
GARANTÍA	10
<i>Certificado de garantía</i>	10
<i>Condiciones de la garantía</i>	10
<i>Información y problemas</i>	10
INFORMACIONES GENERALES	11
<i>Suministro y conservación</i>	11
<i>Idioma</i>	11
<i>Simbología utilizada en el manual</i>	11
DISPOSITIVOS DE SEGURIDAD	11
<i>Advertencias generales de seguridad</i>	11
<i>Riesgos residuales</i>	12
DESCRIPCIÓN DE LA ESTUFA	12
<i>Componentes principales</i>	12
<i>Uso previsto</i>	12
<i>Uso incorrecto razonablemente previsible</i>	13
<i>Obligaciones y prohibiciones</i>	13
<i>Obligaciones</i>	13
<i>Prohibiciones</i>	13
CARACTERÍSTICAS TÉCNICAS	13
<i>Tabla técnica Alba</i>	14
<i>Tabla técnica Alba steel</i>	14
<i>Tabla técnica Lia</i>	15
<i>Tabla técnica Lia steel</i>	15
<i>Dimensiones</i>	16
<i>Las mayólicas (si están presentes)</i>	16
<i>Combustibles no admitidos</i>	16
TRANSPORTE E INSTALACIÓN	16
<i>Advertencias de seguridad para el transporte y la instalación</i>	16
<i>Embalaje</i>	17
<i>Predisposiciones para el sistema de evacuación de humos</i>	17
<i>Tubo de humos</i>	18
<i>Sombbrero</i>	18
<i>Instalación</i>	18
<i>Requisitos del local de instalación</i>	19
<i>Montaje de las cerámicas (para Alba y Lia)</i>	21
<i>Conexiones</i>	22
<i>Conexión del tubo de humos</i>	22
<i>Prueba y puesta en marcha</i>	22
<i>Mandos y uso</i>	22
PROCEDIMIENTOS PARA EL USO	23
<i>Comprobaciones antes del encendido</i>	23
<i>Encendido de la estufa</i>	23
<i>Regulación de la combustión</i>	24
<i>Apagado de la estufa</i>	24
MANTENIMIENTO	24
<i>Advertencias de seguridad para el mantenimiento</i>	24
<i>Limpieza</i>	24
<i>Limpieza de la cámara de combustión</i>	25
<i>Limpieza de la rejilla de combustión</i>	25
<i>Limpieza de la caja de cenizas</i>	25
<i>Limpieza del vidrio</i>	25
<i>Remoción de la rejilla giratoria y de la barra</i>	25
<i>Mantenimiento extraordinario</i>	26
<i>Limpieza del conducto de humos</i>	26
<i>Remoción de los azulejos de refractario</i>	26
<i>Limpieza minuciosa de la cámara de combustión</i>	27
ALMACENAMIENTO Y ELIMINACIÓN	27
<i>Puesta en reposo (fin de la estación)</i>	27
<i>Eliminación</i>	27
CASUÍSTICA DE AVERÍAS	27
<i>La estufa no funciona</i>	27
<i>Encendido dificultoso</i>	27
<i>Pérdida de humo</i>	28
<i>El vidrio se ensucia fácilmente</i>	28

IDENTIFICACIÓN

Identificación de la estufa

Tipología de producto

Modelo

Identificación del fabricante

Fabricante

ESTUFA DE LEÑA

ALBA, ALBA STEEL, LIA, LIA STEEL

AICO S.p.A.

Via Kupfer, 31 - 25036 Palazzolo sull'Oglio (BS) ITALIA

Tel. +39 030 7402939

Fax +39 030 7301758

www.ravelligroup.it

info@ravelligroup.it

Placa de identificación

En la estufa se ha instalado una placa de identificación en la que se han grabado los datos de la misma.

1 Modelo: **ALBA**

2 APPARECCHIO PER IL RISCALDAMENTO DOMESTICO A COMBUSTIBILE SOLIDO ROOMHEATER FIRED BY SOLID FUEL APPAREIL DE CHAUFFAGE DOMESTIQUE AU COMBUSTIBLE SOLIDE

P_{nom}	Potenza termica nominale / Heat output nominal / Puisissance thermique nominale	8,5 kW
CO_{nom}	CO misurato (13%O ₂) CO emission (at 13%O ₂) CO emission (au 13%O ₂)	0,0767 %
η_{nom}	Rendimento Efficiency / Rendement	85,1 %
T_{nom}	Temperatura dei fumi Flue gas temperature / Température des gaz de combustion	217 °C
P_{nom}	Tiraggio minimo Minimum draft / Tirage minimum	10 Pa (0,1 mbar)
INT	Apparecchio a combustione intermittente Appliance capable of intermittent combustion Produit à combustion intermittente	

3 Usare solo i combustibili raccomandati / Use only recommended fuels / Utiliser seulement les combustibles recommandés 4 Apparecchio non utilizzabile con canna fumaria collettiva / This appliance can not be used in a shared flue / Produit pas conforme à l'installation dans un conduit multiple 5 Leggere e seguire le istruzioni d'uso / Read and follow the user operating instructions / Lire et suivre les instructions

6 Conforme alla normativa / Complying with the norm / Conforme à la normative
EN13240:2001/A2:2004/AC:2007

7 Declaration of performance D.o.P. n° 108CPR13.07 (Notified body 0051)



8 Distanza minima da materiali infiammabili
Minimum distance from flammable materials
Distance moindre de matériels inflammables

R Lato destro
Right side / Côté droit 400 mm
L Lato sinistro
Left side / Côté gauche 400 mm
B Retro
Back side / Derrière 160+40 mm



1 Modelo: **LIA**

2 APPARECCHIO PER IL RISCALDAMENTO DOMESTICO A COMBUSTIBILE SOLIDO ROOMHEATER FIRED BY SOLID FUEL APPAREIL DE CHAUFFAGE DOMESTIQUE AU COMBUSTIBLE SOLIDE

P_{nom}	Potenza termica nominale / Heat output nominal / Puisissance thermique nominale	8,5 kW
CO_{nom}	CO misurato (13%O ₂) CO emission (at 13%O ₂) CO emission (au 13%O ₂)	0,0767 %
η_{nom}	Rendimento Efficiency / Rendement	85,1 %
T_{nom}	Temperatura dei fumi Flue gas temperature / Température des gaz de combustion	217 °C
P_{nom}	Tiraggio minimo Minimum draft / Tirage minimum	10 Pa (0,1 mbar)
INT	Apparecchio a combustione intermittente Appliance capable of intermittent combustion Produit à combustion intermittente	

3 Usare solo i combustibili raccomandati / Use only recommended fuels / Utiliser seulement les combustibles recommandés 4 Apparecchio non utilizzabile con canna fumaria collettiva / This appliance can not be used in a shared flue / Produit pas conforme à l'installation dans un conduit multiple 5 Leggere e seguire le istruzioni d'uso / Read and follow the user operating instructions / Lire et suivre les instructions

6 Conforme alla normativa / Complying with the norm / Conforme à la normative
EN13240:2001/A2:2004/AC:2007

7 Declaration of performance D.o.P. n° 110CPR13.07 (Notified body 0051)



8 Distanza minima da materiali infiammabili
Minimum distance from flammable materials
Distance moindre de matériels inflammables

R Lato destro
Right side / Côté droit 400 mm
L Lato sinistro
Left side / Côté gauche 400 mm
B Retro
Back side / Derrière 160+40 mm



1 Modelo: **ALBA STEEL**

2 APPARECCHIO PER IL RISCALDAMENTO DOMESTICO A COMBUSTIBILE SOLIDO ROOMHEATER FIRED BY SOLID FUEL APPAREIL DE CHAUFFAGE DOMESTIQUE AU COMBUSTIBLE SOLIDE

P_{nom}	Potenza termica nominale / Heat output nominal / Puisissance thermique nominale	8,5 kW
CO_{nom}	CO misurato (13%O ₂) CO emission (at 13%O ₂) CO emission (au 13%O ₂)	0,0767 %
η_{nom}	Rendimento Efficiency / Rendement	85,1 %
T_{nom}	Temperatura dei fumi Flue gas temperature / Température des gaz de combustion	217 °C
P_{nom}	Tiraggio minimo Minimum draft / Tirage minimum	10 Pa (0,1 mbar)
INT	Apparecchio a combustione intermittente Appliance capable of intermittent combustion Produit à combustion intermittente	

3 Usare solo i combustibili raccomandati / Use only recommended fuels / Utiliser seulement les combustibles recommandés 4 Apparecchio non utilizzabile con canna fumaria collettiva / This appliance can not be used in a shared flue / Produit pas conforme à l'installation dans un conduit multiple 5 Leggere e seguire le istruzioni d'uso / Read and follow the user operating instructions / Lire et suivre les instructions

6 Conforme alla normativa / Complying with the norm / Conforme à la normative
EN13240:2001/A2:2004/AC:2007

7 Declaration of performance D.o.P. n° 108CPR13.07 (Notified body 0051)



8 Distanza minima da materiali infiammabili
Minimum distance from flammable materials
Distance moindre de matériels inflammables

R Lato destro
Right side / Côté droit 400 mm
L Lato sinistro
Left side / Côté gauche 400 mm
B Retro
Back side / Derrière 160+40 mm



1 Modelo: **LIA STEEL**

2 APPARECCHIO PER IL RISCALDAMENTO DOMESTICO A COMBUSTIBILE SOLIDO ROOMHEATER FIRED BY SOLID FUEL APPAREIL DE CHAUFFAGE DOMESTIQUE AU COMBUSTIBLE SOLIDE

P_{nom}	Potenza termica nominale / Heat output nominal / Puisissance thermique nominale	8,5 kW
CO_{nom}	CO misurato (13%O ₂) CO emission (at 13%O ₂) CO emission (au 13%O ₂)	0,0767 %
η_{nom}	Rendimento Efficiency / Rendement	85,1 %
T_{nom}	Temperatura dei fumi Flue gas temperature / Température des gaz de combustion	217 °C
P_{nom}	Tiraggio minimo Minimum draft / Tirage minimum	10 Pa (0,1 mbar)
INT	Apparecchio a combustione intermittente Appliance capable of intermittent combustion Produit à combustion intermittente	

3 Usare solo i combustibili raccomandati / Use only recommended fuels / Utiliser seulement les combustibles recommandés 4 Apparecchio non utilizzabile con canna fumaria collettiva / This appliance can not be used in a shared flue / Produit pas conforme à l'installation dans un conduit multiple 5 Leggere e seguire le istruzioni d'uso / Read and follow the user operating instructions / Lire et suivre les instructions

6 Conforme alla normativa / Complying with the norm / Conforme à la normative
EN13240:2001/A2:2004/AC:2007

7 Declaration of performance D.o.P. n° 111CPR13.07 (Notified body 0051)



8 Distanza minima da materiali infiammabili
Minimum distance from flammable materials
Distance moindre de matériels inflammables

R Lato destro
Right side / Côté droit 400 mm
L Lato sinistro
Left side / Côté gauche 400 mm
B Retro
Back side / Derrière 160+40 mm



Normas de referencia

Las estufas Alba, Alba Steel, Lia y Lia steel, objeto de este manual, son conformes con el reglamento:

305/2011 REGLAMENTO DE PRODUCTOS DE CONSTRUCCIÓN

Y respetan la siguiente norma armonizada:

EN 13240

Deben respetarse todos los reglamentos locales, incluidos los referidos a las normativas nacionales y europeas, en la instalación del aparato.

1-MODELO

2-Aparato para calefacción doméstica, alimentado con combustible sólido

P_{nom} = Potencia térmica nominal

CO_{nom} = Emisiones de CO (13% di O₂)

η_{nom} = Rendimiento

T_{nom} = Temperatura de humos

P_{nom} = Tiro mínimo

INT = aparatos por combustión intermitente

3-Use sólo el combustible recomendado

4-Noi se puede utilizar en canon compartido

5-¡Lea y observe las instrucciones de funcionamiento!

6-Cumple con la legislación

7-Declaración de prestación

8-Distancia mínima respecto a materiales inflamables

9-Año de producción

R = Rechte Seite

L = Linke Seite

B = Hinten

DECLARACIÓN DE PRESTACIÓN

Declaración de prestación conforme al reglamento (UE) 305/2011
n. 108CPR13.07

1. Código de identificación único del producto-tipo:
**L22-00-002A, Aparato para calefacción doméstica, alimentado con combustible sólido .
EN13240:2001/A2:2004/AC:2007**
2. Modelo, lote, serie o cualquier otro elemento que permita la identificación del producto, en virtud del artículo 11, párrafo 4:
Alba
3. Usos previstos del producto de conformidad con las especificaciones técnicas armonizadas correspondientes:
Aparato para calefacción doméstica, alimentado con combustible sólido s.
4. Nombre o marca registrada y dirección del fabricante en virtud del artículo 11, párrafo 5:
**Ravelli
Aico S.p.A.
Via A. Kupfer, 31
25036 Palazzolo s/O (Bs) Italia**
5. Cuando sea apropiado, Nombre y dirección del mandatario en virtud del artículo 12, párrafo 2:

6. Sistema de valoración y verificación de la constancia de la prestación en virtud del anexo V:
Sistema 3, Sistema 4
7. Laboratorio notificado y número de informe de prueba (según el sistema 3):
IMQ S.p.A., CS17-0007853-01
8. Prestaciones declaradas

Especificación técnica armonizada:	EN13240:2001/A2:2004/AC:2007
Características esenciales	Prestación
Sicurezza antincendio	
Resistencia al fuego	A1
Distancia de materiales combustibles	Distancia mínima (mm): revés = 160* lados= 400 frente = 100 cielo = --- suelo = ---
Risco de vazamento de combustível incandescente	Conforme
Emisiones de productos de combustión (a 13% di O₂)	Potencia térmica nominal CO 0,076 % NOx 82 mg/Nm³ OGC 38 mg/Nm³ PM 29,6 mg/Nm³
Temperatura superficial	Conforme
Seguridad eléctrica	Conforme
Accesibilidad y limpieza	Conforme
Presión máxima de trabajo	---
Temperatura de humos a potencia nominal	217 °C
Resistencia mecánica (de soporte de la chimenea)	NPD
Potencia térmica nominal	8,5 kW
Potencia térmica suministrada al entorno	8,5 kW
Potencia térmica cedida al agua	---
Rendimiento	η 85,1 % a la potencia nominal

9. La prestación del producto según se establece en los puntos 1 y 2 cumple con las prestaciones declaradas según el punto 8. Se expide esta declaración de prestación bajo la responsabilidad exclusiva del fabricante, según se establece en el punto 4

Firmado por y en nombre del fabricante de **Giovanni Scarlini, CEO**

Lugar **Palazzolo sull'Oglio**

Fecha **26/09/2017**

Firma

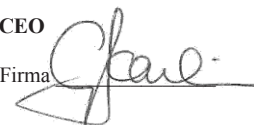

DECLARACIÓN DE PRESTACIÓN

Declaración de prestación conforme al reglamento (UE) 305/2011
n. 109CPR13.07

1. Código de identificación único del producto-tipo:
L22-00-001A, Aparato para calefacción doméstica, alimentado con combustible sólido .
EN13240:2001/A2:2004/AC:2007
2. Modelo, lote, serie o cualquier otro elemento que permita la identificación del producto, en virtud del artículo 11, párrafo 4:
Alba Steel
3. Usos previstos del producto de conformidad con las especificaciones técnicas armonizadas correspondientes:
Aparato para calefacción doméstica, alimentado con combustible sólido s.
4. Nombre o marca registrada y dirección del fabricante en virtud del artículo 11, párrafo 5:
Ravelli
Aico S.p.A.
Via A. Kupfer, 31
25036 Palazzolo s/O (Bs) Italia
5. Cuando sea apropiado, Nombre y dirección del mandatario en virtud del artículo 12, párrafo 2:

6. Sistema de valoración y verificación de la constancia de la prestación en virtud del anexo V:
Sistema 3, Sistema 4
7. Laboratorio notificado y número de informe de prueba (según el sistema 3):
IMQ S.p.A., CS17-0007853-01
8. Prestaciones declaradas

Especificación técnica armonizada:	EN13240:2001/A2:2004/AC:2007
Características esenciales	Prestación
Sicurezza antincendio	
Resistencia al fuego	A1
Distancia de materiales combustibles	Distancia mínima (mm): revés = 160* lados= 400 frente = 100 cielo = --- suelo = ---
Risco de vazamento de combustível incandescente	Conforme
Emisiones de productos de combustión (a 13% di O₂)	Potencia térmica nominal CO 0,076 % NOx 82 mg/Nm³ OGC 38 mg/Nm³ PM 29,6 mg/Nm³
Temperatura superficial	Conforme
Seguridad eléctrica	Conforme
Accesibilidad y limpieza	Conforme
Presión máxima de trabajo	---
Temperatura de humos a potencia nominal	217 °C
Resistencia mecánica (de soporte de la chimenea)	NPD
Potencia térmica nominal	8,5 kW
Potencia térmica suministrada al entorno	8,5 kW
Potencia térmica cedida al agua	---
Rendimiento	η 85,1 % a la potencia nominal

9. La prestación del producto según se establece en los puntos 1 y 2 cumple con las prestaciones declaradas según el punto 8. Se expide esta declaración de prestación bajo la responsabilidad exclusiva del fabricante, según se establece en el punto 4

Firmado por y en nombre del fabricante de **Giovanni Scarlini, CEO**

Lugar

Palazzolo sull'Oglio

Fecha

26/09/2017

Firma

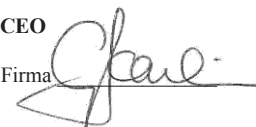

DECLARACIÓN DE PRESTACIÓN

Declaración de prestación conforme al reglamento (UE) 305/2011

n. 110CPR13.07

- Código de identificación único del producto-tipo:
L23-00-002A, Aparato para calefacción doméstica, alimentado con combustible sólido .
EN13240:2001/A2:2004/AC:2007
- Modelo, lote, serie o cualquier otro elemento que permita la identificación del producto, en virtud del artículo 11, párrafo 4:
Lia
- Usos previstos del producto de conformidad con las especificaciones técnicas armonizadas correspondientes:
Aparato para calefacción doméstica, alimentado con combustible sólido s.
- Nombre o marca registrada y dirección del fabricante en virtud del artículo 11, párrafo 5:
Ravelli
Aico S.p.A.
Via A. Kupfer, 31
25036 Palazzolo s/O (Bs) Italia
- Cuando sea apropiado, Nombre y dirección del mandatario en virtud del artículo 12, párrafo 2:

- Sistema de valoración y verificación de la constancia de la prestación en virtud del anexo V:
Sistema 3, Sistema 4
- Laboratorio notificado y número de informe de prueba (según el sistema 3):
IMQ S.p.A., CS17-0007853-01
- Prestaciones declaradas

Especificación técnica armonizada:	EN13240:2001/A2:2004/AC:2007
Características esenciales	Prestación
Sicurezza antincendio	
Resistencia al fuego	A1
Distancia de materiales combustibles	Distancia mínima (mm): revés = 160* lados= 400 frente = 100 cielo = --- suelo = ---
Risco de vazamento de combustível incandescente	Conforme
Emissiones de productos de combustión (a 13% di O₂)	Potencia térmica nominal CO 0,076 % NOx 82 mg/Nm³ OGC 38 mg/Nm³ PM 29,6 mg/Nm³
Temperatura superficial	Conforme
Seguridad eléctrica	Conforme
Accesibilidad y limpieza	Conforme
Presión máxima de trabajo	---
Temperatura de humos a potencia nominal	217 °C
Resistencia mecánica (de soporte de la chimenea)	NPD
Potencia térmica nominal	8,5 kW
Potencia térmica suministrada al entorno	8,5 kW
Potencia térmica cedida al agua	---
Rendimiento	η 85,1 % a la potencia nominal

- La prestación del producto según se establece en los puntos 1 y 2 cumple con las prestaciones declaradas según el punto 8. Se expide esta declaración de prestación bajo la responsabilidad exclusiva del fabricante, según se establece en el punto 4

Firmado por y en nombre del fabricante de **Giovanni Scarlini, CEO**

Lugar **Palazzolo sull'Oglio**

Fecha **26/09/2017**

Firma

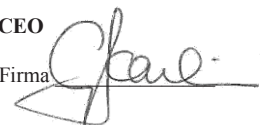

DECLARACIÓN DE PRESTACIÓN

Declaración de prestación conforme al reglamento (UE) 305/2011

n. 111CPR13.07

- Código de identificación único del producto-tipo:
L23-00-001A, Aparato para calefacción doméstica, alimentado con combustible sólido .
EN13240:2001/A2:2004/AC:2007
- Modelo, lote, serie o cualquier otro elemento que permita la identificación del producto, en virtud del artículo 11, párrafo 4:
Lia Steel
- Usos previstos del producto de conformidad con las especificaciones técnicas armonizadas correspondientes:
Aparato para calefacción doméstica, alimentado con combustible sólido s.
- Nombre o marca registrada y dirección del fabricante en virtud del artículo 11, párrafo 5:
Ravelli
Aico S.p.A.
Via A. Kupfer, 31
25036 Palazzolo s/O (Bs) Italia
- Cuando sea apropiado, Nombre y dirección del mandatario en virtud del artículo 12, párrafo 2:

- Sistema de valoración y verificación de la constancia de la prestación en virtud del anexo V:
Sistema 3, Sistema 4
- Laboratorio notificado y número de informe de prueba (según el sistema 3):
IMQ S.p.A., CS17-0007853-01
- Prestaciones declaradas

Especificación técnica armonizada:	EN13240:2001/A2:2004/AC:2007
Características esenciales	Prestación
Sicurezza antincendio	
Resistencia al fuego	A1
Distancia de materiales combustibles	Distancia mínima (mm): revés = 160* lados= 400 frente = 100 cielo = --- suelo = ---
Risco de vazamento de combustível incandescente	Conforme
Emisiones de productos de combustión (a 13% di O₂)	Potencia térmica nominal CO 0,076 % NOx 82 mg/Nm³ OGC 38 mg/Nm³ PM 29,6 mg/Nm³
Temperatura superficial	Conforme
Seguridad eléctrica	Conforme
Accesibilidad y limpieza	Conforme
Presión máxima de trabajo	---
Temperatura de humos a potencia nominal	217 °C
Resistencia mecánica (de soporte de la chimenea)	NPD
Potencia térmica nominal	8,5 kW
Potencia térmica suministrada al entorno	8,5 kW
Potencia térmica cedida al agua	---
Rendimiento	η 85,1 % a la potencia nominal

- La prestación del producto según se establece en los puntos 1 y 2 cumple con las prestaciones declaradas según el punto 8. Se expide esta declaración de prestación bajo la responsabilidad exclusiva del fabricante, según se establece en el punto 4

Firmado por y en nombre del fabricante de **Giovanni Scarlini, CEO**Lugar **Palazzolo sull'Oglio**Fecha **26/09/2017**

Firma



CERTIFICADO DEL FABRICANTE

Otorgado en virtud de la ley italiana n.º 449 del 27/12/97 y de la circular del Ministerio de Finanzas Italiano n.º 57/E del 24/02/98 (relativas a los beneficios fiscales para intervenciones de recuperación del patrimonio inmobiliario); prorrogado por la ley italiana n.º 488 del 23/12/99 y la ley financiera italiana de 2001.

Aico S.p.A. certifica que el producto

ALBA- LIA- ALBA STEEL- LIA STEEL

forma parte de los tipos de obras que sirven para ahorro energético (según norma 10/91 y D.P.R. italiano 26/08/93 n.412) admitidas para obtener los beneficios fiscales relacionados con la reducción de consumo energético en los edificios, en base al art.1 apartado g del Decreto Ministerial 15/02/92 (Boletín Oficial del 09/05/92 n. 107). El producto en cuestión forma parte por tanto de los generadores de calor que usan como fuente de energía, productos vegetales y que en régimen de funcionamiento, tienen un rendimiento medido con método directo, no inferior al 70%.

Aico S.p.A.

GARANTÍA

Certificado de garantía

Ravelli le agradece la confianza otorgada al comprar uno de sus productos y le invita a:

- leer las instrucciones de instalación, uso y mantenimiento del producto.
- leer las condiciones de la garantía que figuran abajo.

Condiciones de la garantía

La garantía del Cliente es reconocida por el Revendedor según los términos de ley. La tarjeta de la garantía debe compilarse en todas sus partes. El Cliente tiene la responsabilidad de comprobar la compilación y envío por parte del Revendedor (u ocuparse directamente del envío) de la tarjeta de la garantía y de la copia del recibo fiscal/factura, en un plazo de 8 días a partir de la compra.

La tarjeta de la garantía y la copia del recibo fiscal/factura deben enviarse a la dirección siguiente:

Ravelli en Aico SpA
Via Kupfer, 31
25036 Palazzolo s/O
Brescia (ITALIA)

El Revendedor reconoce la garantía solamente en caso de que el producto no se haya manipulado y únicamente si la instalación se ha realizado a norma y según las disposiciones del Fabricante.

La garantía limitada cubre los defectos de los materiales de fabricación, siempre que el producto no haya sufrido roturas causadas por un uso incorrecto, incuria, conexión errónea, manipulaciones, errores de instalación.

La garantía se anula también si no se respeta una sola de las disposiciones detalladas en este manual.

La garantía no cubre

- los refractarios de la cámara de combustión;
- el vidrio de la puerta;
- las juntas;
- la pintura;
- la rejilla de combustión de acero inoxidable o de fundición;
- las mayólicas coladas;
- las posibles averías causadas por la instalación incorrecta y/o uso del producto y/o errores por parte del consumidor.

El uso de leña de baja calidad o de cualquier otro combustible no autorizado, puede dañar los componentes del producto y provocar la pérdida de la garantía y la responsabilidad del fabricante.

Por lo tanto, se recomienda utilizar leña de buena calidad que cumpla con los requisitos indicados en el capítulo específico.

Todos los daños provocados por el transporte no están reconocidos, por lo tanto, se recomienda controlar los productos en el momento de la entrega y, en caso de daños, avisar inmediatamente al revendedor.

Información y problemas

Los revendedores autorizados Ravelli se benefician de una red de Centros de Asistencia Técnica instruidos para satisfacer las exigencias del Cliente. Para cualquier información o solicitud de asistencia, el Cliente debe contactar con su Revendedor o Centro de Asistencia Técnica.

INFORMACIONES GENERALES

Suministro y conservación

El manual se suministra en formato de papel.

Conserve este manual junto con la estufa, para que el usuario pueda consultarlo con facilidad.

El manual es parte integrante para determinar la seguridad, por tanto:

- **debe conservarse íntegro** (en todas sus partes). Si se pierde o se estropea, hay que solicitar inmediatamente una copia;
 - **debe acompañar a la estufa hasta la demolición** (incluso en caso de desplazamientos, venta, arrendamiento, alquiler, etc.).
- La empresa Fabricante declina cualquier responsabilidad por el uso impropio de la estufa y/o por los daños causados tras operaciones no contempladas en la documentación técnica.

Idioma

El manual original ha sido redactado en italiano.

Las traducciones en otros idiomas deben realizarse a partir de las instrucciones originales.

El Fabricante se considera responsable de las informaciones contenidas en las instrucciones originales; las traducciones en otros idiomas diferentes no pueden comprobarse completamente, por lo que si se detectan incongruencias hay que atenerse al texto en el idioma original o contactar con nuestro Departamento de Documentación Técnica.

Simbología utilizada en el manual

símbolo	definición
! IMPORTANTE	Simbolo utilizado para identificar informaciones de particular importancia en el manual. Las informaciones se refieren también a la seguridad de los usuarios implicados en el uso de la estufa.
	Simbolo utilizado para identificar advertencias importantes para la seguridad del usuario y/o de la estufa.

DISPOSITIVOS DE SEGURIDAD

Advertencias generales de seguridad

! IMPORTANTE

Lea atentamente este manual de instrucciones antes de la instalación y del uso de la estufa. El incumplimiento de lo dispuesto en este manual puede comportar el vencimiento de la garantía y/o provocar daños a cosas y/o personas.



No utilice la estufa como incinerador o de cualquier otro modo diferente de aquél para el que ha sido diseñado.



No utilice un combustible diferente de la leña para combustión. Está prohibido terminantemente el uso de combustibles líquidos.



Está prohibido poner en funcionamiento la estufa con la puerta o el cajón de cenizas abiertos o con el vidrio roto. Está permitido abrir la puerta solamente durante el encendido y las operaciones de carga.



No toque las superficies calientes de la estufa sin los equipos de protección adecuados, para evitar quemaduras. Cuando está en funcionamiento, las superficies externas alcanzan temperaturas elevadas al tacto.



Está prohibido aportar modificaciones no autorizadas a la estufa.



La instalación, la comprobación de la instalación, la comprobación del funcionamiento y el calibrado inicial de la estufa, deben realizarse exclusivamente por personal cualificado y autorizado.



La estufa debe conectarse a un tubo de humos individual que garantice el tiro declarado por el Fabricante y que respete las normas de instalación previstas en el lugar de la instalación.



El local donde se instala la estufa debe disponer de toma de aire.



Antes de utilizar la estufa hay que conocer la posición y la función de los mandos.



En caso de incendio del tubo de humos, llame a los bomberos.



Utilice exclusivamente piezas de repuesto originales. Cualquier manipulación y/o sustitución no autorizada por Ravelli puede causar peligros para la incolumidad del usuario.

Riesgos residuales

El diseño de la estufa se ha realizado de manera que se garanticen los requisitos esenciales de seguridad para el usuario.

La seguridad, por cuanto sea posible, se ha integrado en el diseño y en la fabricación de la estufa.

Para cada riesgo residual se proporciona una descripción del mismo y de la zona o parte objeto del riesgo residual (a no ser que se trate de un riesgo válido para toda la estufa). Además, se proporcionan informaciones de procedimiento para evitar el riesgo y sobre el uso correcto de los equipos de protección individual previstos y dispuestos por el Fabricante.

riesgo residual	descripción e informaciones de procedimiento
Riesgo de quemadura 	Durante el funcionamiento de la estufa, la misma puede alcanzar temperaturas elevadas al tacto, especialmente en las superficies externas. Preste atención para evitar quemaduras y si es necesario, utilice los equipos específicos. Utilice el guante suministrado para abrir la puerta para realizar las operaciones de recarga y para regular el aire primario.

DESCRIPCIÓN DE LA ESTUFA

Componentes principales

Uso previsto

El equipo en objeto está destinado para:

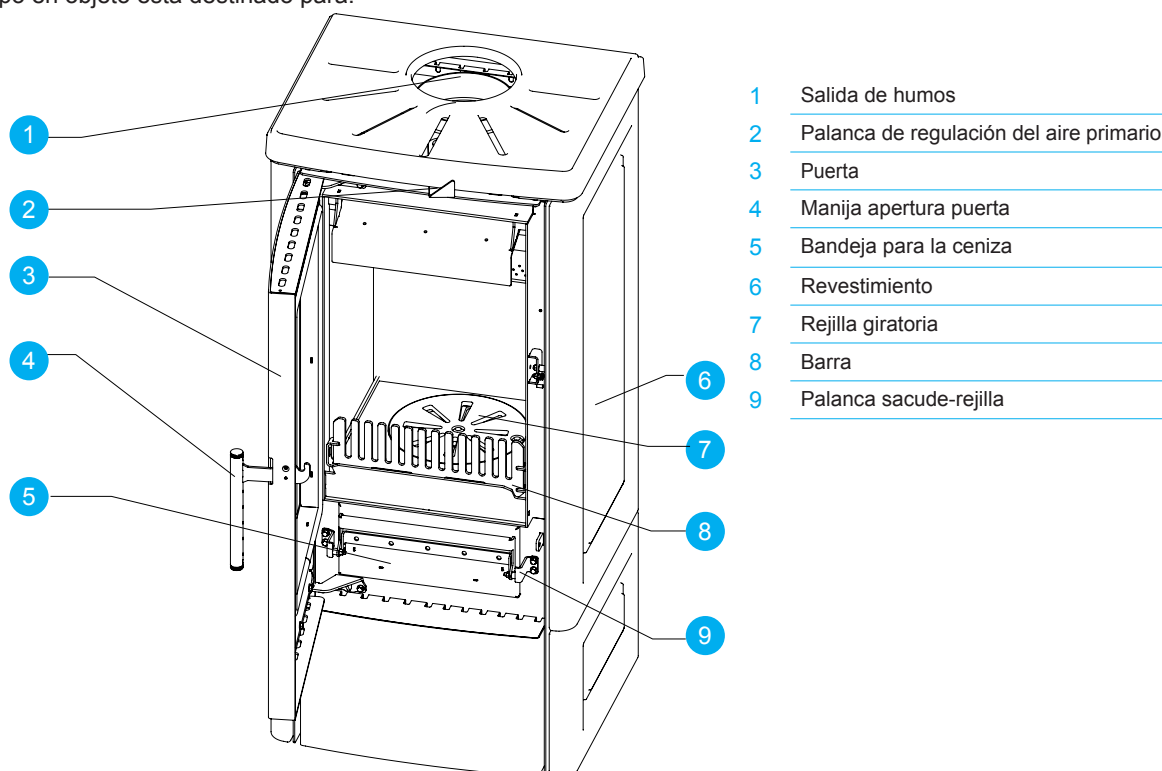

operación	combustible permitido	no permitido	ambiente
Calefacción por irradiación y por convección, mediante la combustión de:	Leña para combustión en trozas	Cualquier otro combustible diferente del permitido.	Doméstica o comercial

Las estufas de leña Ravelli Alba, Alba Steel, Lia y Lia Steel son aparatos para la calefacción por combustión intermitente, alimentadas con leña para combustión. Son aparatos adecuados para ser utilizados como sistema de calefacción secundario o de soporte al sistema de calefacción principal.

La cámara de combustión, es decir la zona de la estufa donde se encuentra el fuego, está revestida con material refractario que garantiza una combustión óptima, es decir limpia y con bajas emisiones. La puerta (3) está provista de un vidrio cerámico que permite la visión de la llama, además de controlar la combustión y una mayor irradiación frontal. El vidrio se mantiene limpio por el aire de combustión.

Estas estufas han sido diseñadas para funcionar con la puerta cerrada. Para cargar el combustible, la puerta de la cámara de combustión puede abrirse utilizando la manija de apertura (4); como la manija puede calentarse durante el funcionamiento, se recomienda utilizar el guante de protección suministrado con la estufa. La barra (8) impide que se salgan las brasas incandescentes. La rejilla de combustión (7) es giratoria y puede accionarse mediante la palanca sacude-rejilla (9).

El cajón de cenizas extraíble (5) se desengancha interviniendo en la manija de bloqueo del mismo.

La potencia de la estufa depende de la cantidad de leña cargada y del caudal de aire primario. El caudal de aire primario se regula con la palanca de regulación del aire (2). Más aire primario se suministra, más potencia térmica se genera. Para obtener las máximas prestaciones y evitar el sobrecalentamiento de la estufa, se recomienda seguir las indicaciones detalladas en el capítulo específico de este manual.

La estufa ha sido diseñada y fabricada para trabajar en seguridad si:

- se instala siguiendo las normas específicas por personal cualificado;
- se utiliza dentro de los límites declarados en el contrato y en el presente manual;
- se respetan los procedimientos del manual de uso;
- se efectúa el mantenimiento ordinario en los tiempos y en los modos indicados;
- se realiza tempestivamente el mantenimiento extraordinario en caso de necesidad;
- no se retiran y/o se eluden los dispositivos de seguridad.

! IMPORTANTE

La estufa debe destinarse al uso para el cual ha sido expresamente realizada.

Uso incorrecto razonablemente previsible

A continuación, se enumera el uso incorrecto razonablemente previsible:

- uso de la estufa como incinerador;
- uso de la estufa con un combustible diferente de leña para combustión;
- uso de la estufa con combustibles líquidos;
- uso de la estufa con la puerta abierta y el cajón de cenizas extraído.

Cualquier otro uso del equipo respecto al previsto, debe ser previamente autorizado por escrito por el Fabricante. En ausencia de esta autorización escrita, el uso se considera "uso impropio". Queda excluida toda responsabilidad contractual y extra-contractual del Fabricante, por daños causados a personas, animales o cosas, debido a errores de instalación, de regulación, de mantenimiento y de usos impropios.

Obligaciones y prohibiciones

Obligaciones

El usuario debe:

- lea este manual de instrucciones antes de llevar a cabo cualquier operación en la estufa;
- el aparato puede ser utilizado por niños con una edad no inferior a los 8 años y por personas con capacidades físicas, sensoriales o mentales reducidas, o sin experiencia o el conocimiento necesario, siempre que estén bajo vigilancia;
- no utilice la estufa de manera impropia, es decir, para usos diferentes de los indicados en el apartado "USO PREVISTO";
- está prohibido terminantemente utilizar combustibles líquidos inflamables para el encendido;
- mantenga a una distancia de seguridad oportuna los objetos no resistentes al calor y/o inflamables;
- alimente la estufa solo y exclusivamente con leña que tenga las características descritas en este manual;
- conecte la estufa a un tubo de humos conforme a la norma;
- conecte la estufa a la aspiración mediante un tubo o toma de aire del exterior;
- efectúe las intervenciones de mantenimiento siempre con la estufa apagada y fría;
- realice las operaciones de limpieza con la frecuencia que se indica en este manual;
- utilice los repuestos originales recomendados por el Fabricante.

Prohibiciones

El usuario no debe:

- retirar o modificar sin autorización los dispositivos de seguridad;
- realizar por iniciativa propia operaciones o maniobras que no sean de su competencia es decir, que puedan comprometer su propia seguridad o la de otras personas;
- utilizar combustibles diferentes de la leña para combustión y de los indicados para el encendido;
- utilizar la estufa como incinerador;
- utilizar sustancias inflamables o explosivas en proximidad de la estufa durante su funcionamiento;
- utilizar la estufa con la puerta abierta y/o el vidrio estropeado o roto;
- cerrar en ningún caso las aperturas de entrada de aire comburente y la salida de humos;
- utilizar la estufa para secar la ropa;
- sustituir o modificar algunos componentes de la estufa.

CARACTERÍSTICAS TÉCNICAS

características técnicas de las estufas ALBA, ALBA STEEL, LIA, LIA STEEL

Ø tubo de salida de humos	150	mm
Volumen máx. de calentamiento	170	m ³
Potencia nominal	8,5	kW
Consumo horario	2,4	kg/h
Intervalo de carga	45	
Rendimiento Red. - Nom.	85,1	%
CO al 13% de O ₂	0,0767	%
Caudal de humos	7,1	g/s
Tiro mínimo	10,0 - 0,1	Pa - mbar
Temperatura de humos	217	°C

Los datos indicados son aproximados, no obligatorios y pueden variar según el tipo y la calidad de la leña utilizada. Ravelli se reserva el derecho de realizar cualquier modificación con el fin de mejorar las prestaciones de los productos.

Tabla técnica Alba

Tabla técnica Alba steel

Tabla técnica Lia



Tabla técnica Lia steel

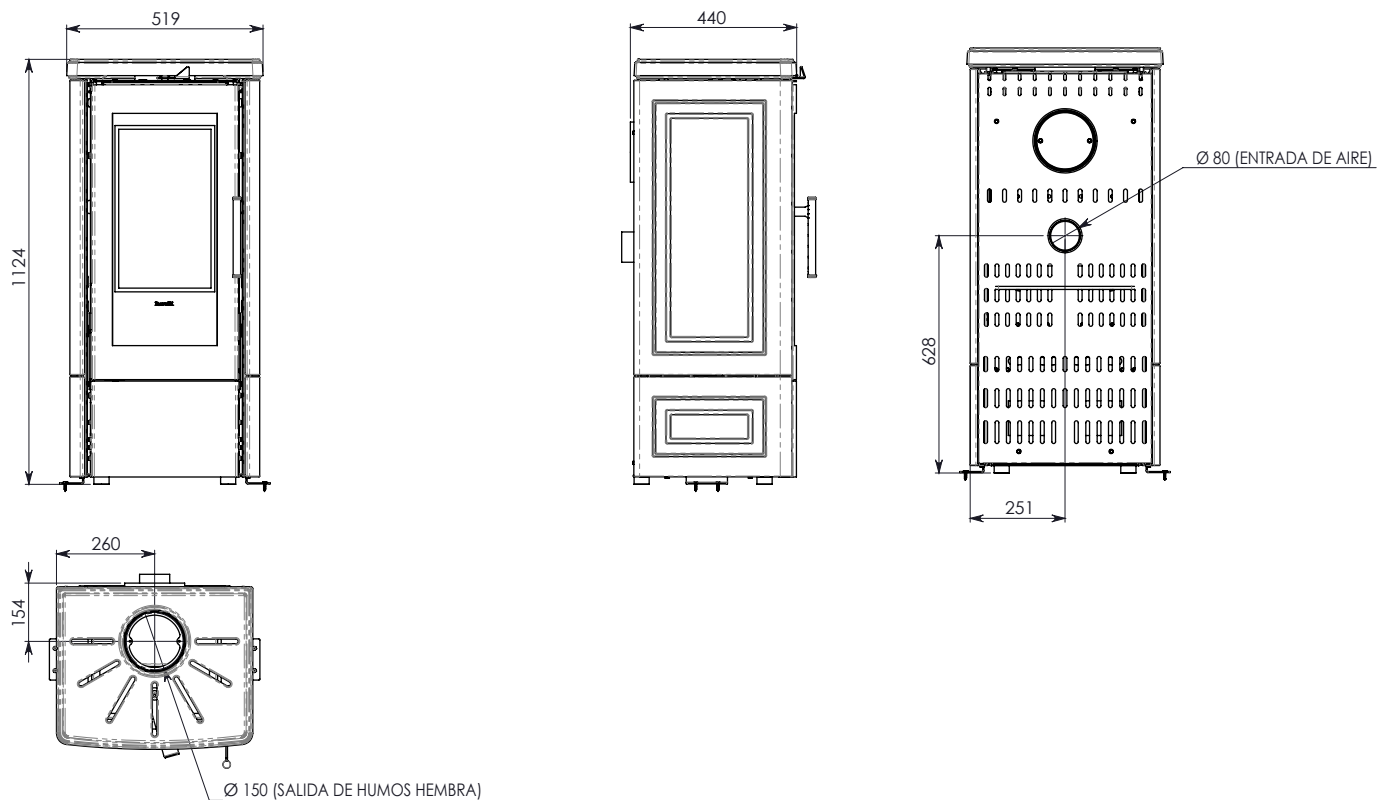
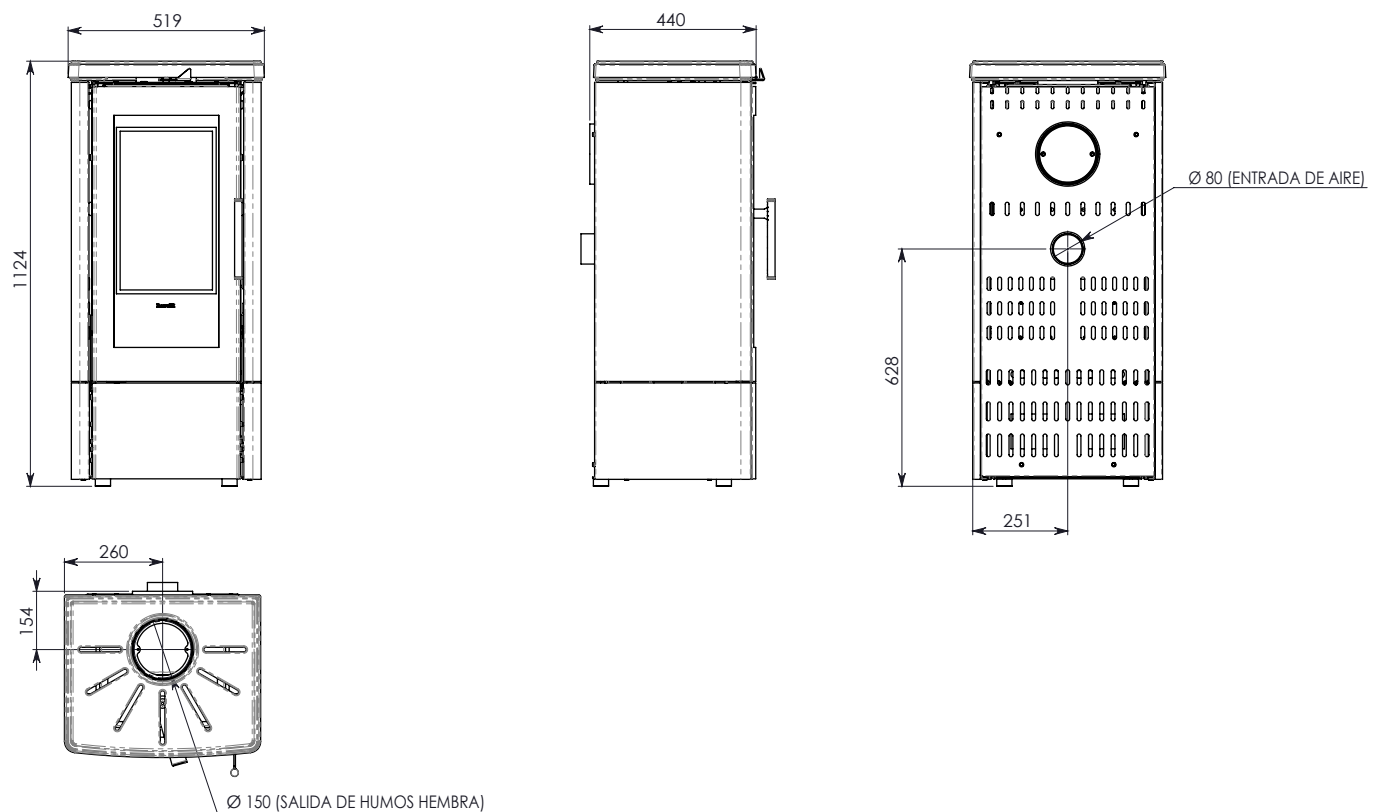

Dimensiones

	<i>Alba</i>	<i>Alba steel</i>	<i>Lia</i>	<i>Lia steel</i>	<i>Unidad de medida</i>
Altura	1124	1124	952	952	mm
Ancho	519	519	519	519	mm
Profundidad	440	440	440	440	mm
Peso en vacío	140	115	135	110	kg

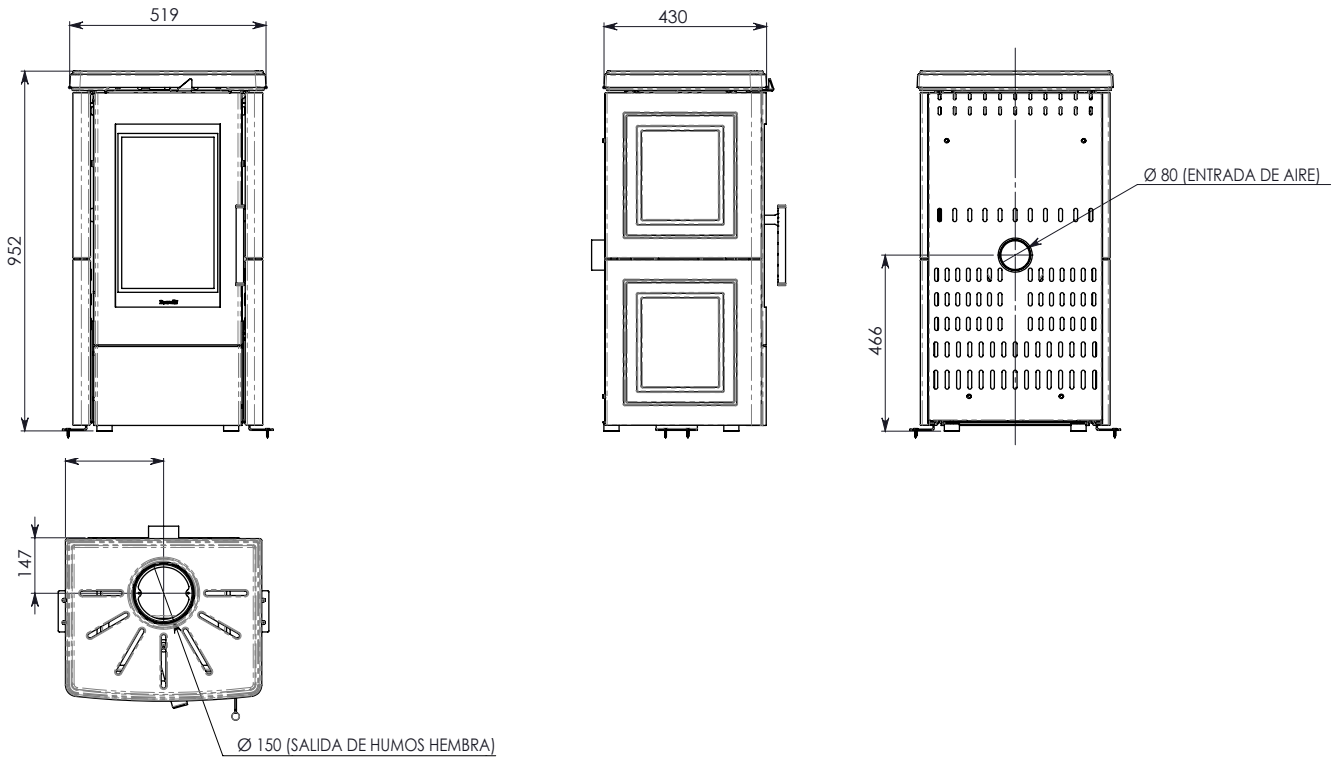
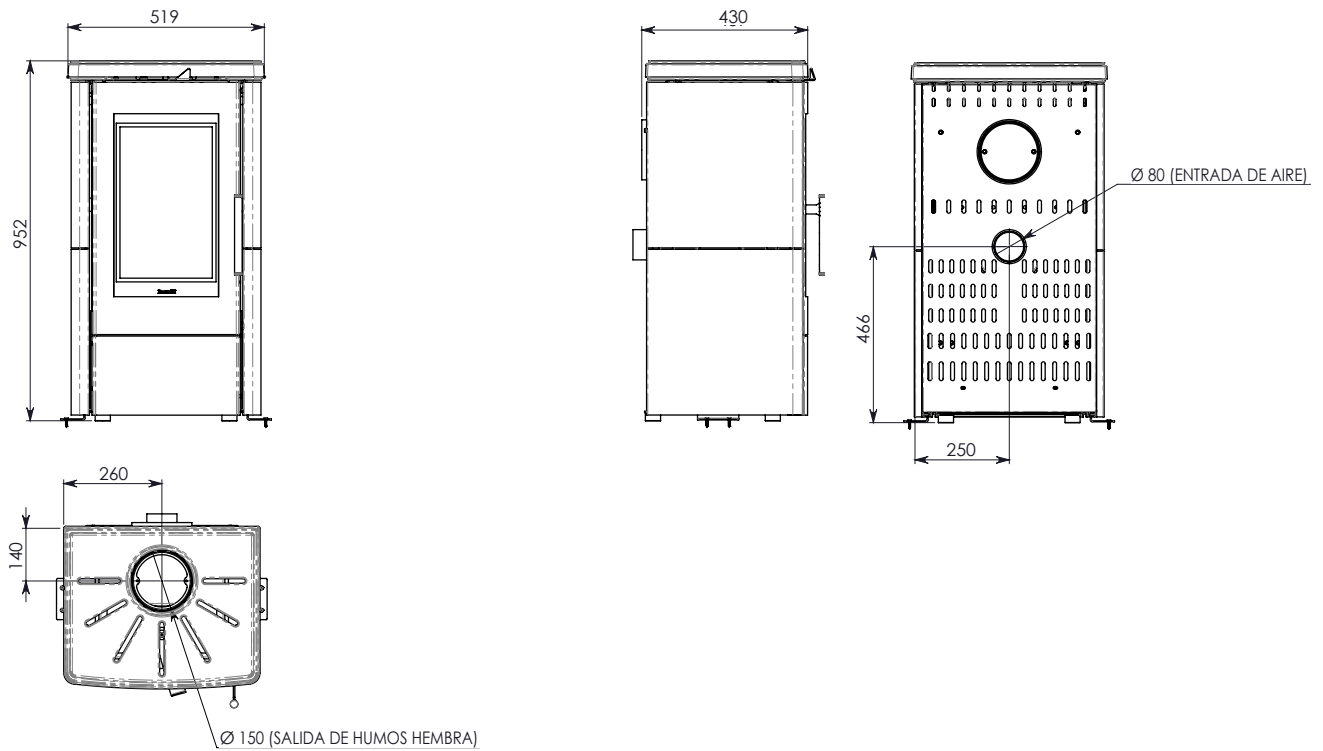
Las mayólicas (si están presentes)

Las mayólicas coladas que se utilizan para el revestimiento se elaboran de manera artesanal y se acaban a mano.

Por este motivo, las leves imperfecciones superficiales como sombreados y pequeños defectos deben considerarse características que hacen que cada mayólica sea un ejemplar único.



Las mayólicas coladas son un material delicado: se recomienda manejarlas con cuidado durante la limpieza y evitar golpes, ya que pueden dañarse.

Características del combustible

Queme solamente leña natural no tratada, con una humedad máxima del 20%.

La leña a penas cortada puede contener hasta el 60% de agua y por tanto, es poco adecuada para la combustión.

El secado ideal de la leña es de aproximadamente 2 años. La leña demasiado vieja tampoco es adecuada para la combustión.

La leña debe conservarse y secarse en un lugar que esté bien ventilado; si es al aire libre, debe estar protegida de la lluvia y si es en un lugar cerrado, asegúrese de que esté bien aireado.

Conserve la leña ya cortada en la dimensión de uso, de manera que pueda secarse más fácilmente.

La leña puede conservarse en pilas, teniendo cuidado de mantenerlas elevadas del suelo con una superficie de apoyo que permita el paso del aire utilizando por ejemplo, tablas o una paleta para favorecer el secado y evitar la formación de podredumbre y mohos. Por el mismo motivo, se recomienda dejar unos centímetros de espacio entre la pila y las paredes.

Si se utiliza leña no madurada y con un porcentaje alto de humedad, pueden verificarse con más facilidad fenómenos de condensación en el conducto de humos, con la alteración consecuente del tiro y el depósito de hollín en el hogar, en el vidrio y en el tubo de humos, con el riesgo consecuente de que se incendie la misma. Obviamente, el rendimiento de la estufa será más bajo.

En la estufa de leña hay que utilizar trozas de leña con una longitud máxima de 25 cm.

Combustibles no admitidos

Se recomienda no utilizar como combustible los materiales siguientes:

- leña demasiado húmeda
- leña tratada (leña pintada, lacada, encolada, etc.);
- serrín o virutas de madera
- combustibles líquidos
- carbón u otros combustibles fósiles
- plástico y derivados
- papel y cartón tratados
- residuos
- combustibles que puedan liberar sustancias tóxicas o contaminantes

El uso de estos combustibles, además de prohibido porque provoca la emisión de sustancias contaminantes y nocivas, causa un deterioro más rápido de la estufa y una acumulación de suciedad en la misma y en el sistema de evacuación de humos, con la disminución consecuente de las prestaciones y de la seguridad.



¡Los gases producidos por estos combustibles son peligrosos para el medio ambiente y para vuestra salud!



El uso de combustible de manera no conforme a lo especificado anteriormente, anula la garantía.

TRANSPORTE E INSTALACIÓN**Advertencias de seguridad para el transporte y la instalación****! IMPORTANTE**

La instalación de la estufa debe efectuarse por un técnico cualificado, que deberá entregar al comprador una declaración de conformidad de la instalación y se asumirá la completa responsabilidad de la instalación y del funcionamiento correcto de la estufa.

! IMPORTANTE

El lugar de instalación de la estufa debe elegirse de manera que el calor generado pueda difundirse uniformemente en los ambientes que se quieren calentar.



La estufa debe conectarse a un tubo de humos individual que garantice el tiro declarado por el Fabricante y que respete las normas de instalación previstas en el lugar de la instalación.



El local donde se instala la estufa debe disponer de toma de aire.

El Fabricante declina cualquier responsabilidad en caso de instalaciones no conformes con las leyes en vigor, de un recambio de aire incorrecto de los locales y de un uso no apropiado del aparato.

En particular, es necesario que:

- el aparato esté conectado a un sistema de evacuación de humos dimensionado de manera adecuada para garantizar el tiro declarado por el Fabricante, que sea estanco y que respete las distancias con materiales inflamables;
- haya una adecuada toma de aire comburente conforme con el tipo de producto instalado;
- otros aparatos de combustión o dispositivos instalados, no pongan bajo presión el local de instalación de la estufa;
- se respeten las distancias de seguridad con materiales inflamables.

La verificación de compatibilidad de la instalación debe realizarse antes que cualquier otra operación de montaje o puesta en funcionamiento.

! IMPORTANTE

Los reglamentos administrativos locales, las disposiciones especiales de las autoridades relativas a la instalación de aparatos de combustión, la toma de aire y el sistema de evacuación de humos, pueden variar en función de la región o del país. Compruebe en las autoridades locales si existen disposiciones de ley más restrictivas de lo que se indica aquí.

Embalaje

Una vez recibida la estufa controle que:

- corresponda con el modelo comprado;
- no presente daños causados por el transporte.

Las reclamaciones deben comunicarse al transportista (también en el documento de acompañamiento) en el momento de la recepción.



Compruebe la capacidad del pavimento antes de desplazar y posicionar la estufa.

Para el desplazamiento de la estufa con embalaje, siga el procedimiento que se describe a continuación:

- 1 Coloque las horquillas de la transpaleta en el lugar correspondiente debajo de la tarima de madera.
- 2 Levante lentamente.
- 3 Lleve la estufa cerca del lugar elegido para la instalación.



La estufa debe desplazarse siempre en posición vertical. Hay que prestar una atención especial para preservar la puerta y su vidrio de golpes mecánicos que comprometan su integridad

Para el desembalaje de la estufa, siga el procedimiento que se describe a continuación:

- 1 Corte los flejes y retire el bastidor de refuerzo de madera apoyado en la caja
- 2 Levante lentamente la caja de cartón
- 3 Quite la posible envoltura de plástico de burbujas o similares
- 4 Quite la estufa de la tarima y coloque el equipo en el lugar elegido, prestando atención a que sea conforme con lo previsto.

! IMPORTANTE

La eliminación del embalaje corre a cargo del usuario final, en conformidad con las leyes vigentes en el país de instalación.

Predisposiciones para el sistema de evacuación de humos



Preste atención a la realización del sistema de evacuación de humos y respete las normativas vigentes en el país de instalación de la estufa.

! IMPORTANTE

El Fabricante declina cualquier responsabilidad imputable a un sistema de evacuación de humos mal dimensionado y no conforme a la norma.

Canales de humo y racores

Con el término de conductos de humo, se indican las tuberías que conectan el aparato de combustión con el tubo de humos.

Deberán aplicarse las disposiciones siguientes:

- respete la norma de producto EN 1856-2;

- los tramos horizontales deben tener una inclinación mínima hacia arriba del 3%;
- la longitud del tramo horizontal debe ser mínima y debe proyectarse en plano no superior a los 2 metros;
- los cambios de dirección no deben tener un ángulo superior a los 90°(recomendadas curvas de 45°);
- el número de cambios de dirección, incluido el de introducción en el tubo de humos, no debe ser superior de 3;
- la sección debe tener un diámetro constante e igual a la salida del hogar hasta el racor del tubo de humos;
- está prohibido el uso de tubos metálicos flexibles y de fibrocemento;
- los canales de humo no deben atravesar locales en los cuales se prohíbe la instalación de aparatos de combustión.

De todas formas, los canales de humo deben ser estancos para que no pasen productos de la combustión y de las condensaciones, así como deben estar aislados, si pasan por el exterior del local donde están instalados.

No se permite el montaje de dispositivos de regulación manual del tiro.

! IMPORTANTE

Es obligatorio realizar un primer tramo vertical de canal de humo de 1 m como mín., para asegurar la expulsión correcta de los humos.

Tubo de humos

El tubo de humos es un elemento especialmente importante para que la estufa funcione correctamente.



El tubo de humos debe dimensionarse de manera que garantice el tiro declarado por el Fabricante.



No conecte la estufa a un tubo de humos colectivo.

Al realizar el tubo de humos deberán aplicarse las disposiciones siguientes:

- respete la norma de producto EN 1856-1;
- debe realizarse con materiales idóneos para garantizar la resistencia a las sollicitaciones mecánicas, químicas y térmicas normales y debe tener un aislamiento adecuado para limitar la formación de condensación;
- debe tener un desarrollo vertical principalmente, y no debe tener estrangulamientos a lo largo de todo el recorrido;
- debe estar alejado adecuadamente mediante una cámara de aire y aislado de los materiales inflamables;
- los cambios de dirección deben ser 2 como máximo y de ángulo no superior a los 45°;
- el tubo de humos interno del local también debe estar aislado y puede colocarse dentro de un canal, siempre que respete las normas relativas a la tubería;
- el conducto de humos se conecta en el tubo de humos mediante un racor en "T", que posee una cámara de recogida con inspección para el residuo de combustión y principalmente, para la recogida de la condensación.

! IMPORTANTE

Se recomienda comprobar en los datos de la placa del tubo de humos, las distancias de seguridad que deben respetarse en presencia de materiales combustibles y del tipo de material aislante que hay que utilizar.



Utilice tuberías estancas con juntas de silicona.



Está prohibido utilizar la descarga directa en pared o hacia espacios cerrados y cualquier otra forma de descarga no prevista por la normativa vigente en el país de instalación (Importante: en Italia se permite solamente la descarga en techo).

Sombbrero

El sombrero, es decir, la parte terminal del tubo de humos, debe presentar las características siguientes:

- la sección de salida de humos debe ser al menos el doble de la sección interna de la chimenea;
- debe impedir la penetración de agua o nieve;
- debe garantizar la salida de los humos incluso en caso de viento (sombbrero anti-viento);
- la coña de salida debe estar por encima de la zona de reflujos (consulte las normativas nacionales y locales para localizar la zona de reflujos);
- debe construirse siempre alejado de antenas de televisión o de antenas parabólicas, y no debe utilizarse nunca como soporte;

Instalación



Para la instalación y el uso del aparato hay que respetar todas las leyes y los reglamentos locales, nacionales y europeos.



La instalación de la estufa y la predisposición de las obras de albañilería deben respetar la normativa vigente en el país de instalación (ITALIA = UNI 10683).

! IMPORTANTE

Las operaciones de instalación deben realizarse por un técnico cualificado y/o autorizado por el Fabricante. El personal encargado de la instalación deberá entregar al comprador una declaración de conformidad de la instalación, asumiendo además la completa responsabilidad de la instalación definitiva y del sucesivo buen funcionamiento del producto instalado.

Ravelli no se asume ninguna responsabilidad en caso de que no se respeten tales indicaciones.

Requisitos del local de instalación

El local de instalación de la estufa debe estar suficientemente ventilado. Para respetar este requisito, hay que proveer el local con una toma de aire que comunique con el exterior.

! IMPORTANTE

El local de instalación debe estar provisto de toma de aire con una sección libre de al menos 100 cm².

! IMPORTANTE

En caso de instalación en presencia de otros aparatos de combustión o de instalación de VMC, hay que comprobar el funcionamiento correcto del aparato.

La estufa debe colocarse dentro de ambientes habitacionales. Nunca debe colocarse en el exterior. El volumen del local de instalación debe ser adecuado a la potencia del aparato y siempre mayor de 15 m³.



¡ATENCIÓN!

Los ventiladores de extracción (ejemplo: campanas de aspiración), cuando se utilizan en la misma habitación o espacio de la estufa, pueden causar problemas en el funcionamiento de la estufa.



La estufa debe instalarse sobre un pavimento con una capacidad de carga adecuada. Si la posición existente no respeta este requisito, hay que tomar las medidas apropiadas (por ejemplo, utilizando una plancha para la distribución de la carga).



¡ATENCIÓN!

prevea un aislamiento adecuado en caso de que la superficie esté constituida por material inflamable.

Si las paredes laterales adyacentes de la estufa están realizadas de material inflamable, hay que colocar la estufa a al menos 30 cm de las mismas.

Distancia mínima respecto a materiales inflamables	
R Lado derecho	400 mm
L Lado izquierdo	400 mm
B Posterior	160 + 40 mm de aislante
A Frontal	1000 mm

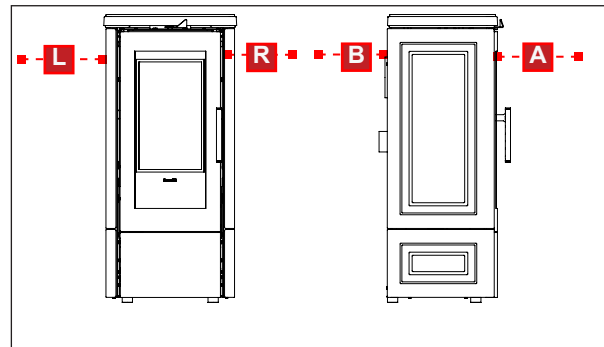

Si la pared posterior es de material combustible, hay que colocar la estufa a al menos 200 cm de ella y protegerla con un material aislante que tenga las características siguientes

Espesor	mm	40
Temperatura de clasificación	°C	1000
Densidad	kg/m ³	245
Calor específico	kJ/kg K	5,4 x 10 ⁻⁶
Conductividad térmica a 200 °C	W/m K	0,07
Conductividad térmica a 400 °C	W/m K	0,10

Si el pavimento donde se apoya la estufa es de material inflamable, se recomienda un aislamiento adecuado. No pueden almacenarse objetos ni elementos sensibles al calor o inflamables en proximidad de la estufa; mantenga siempre estos objetos a una distancia frontal mínima de 100 cm desde el punto de ocupación más externo del aparato.

La instalación de la estufa debe garantizar un acceso fácil para su limpieza, la de los conductos de gases y la del tubo de humos.

Ejemplos de instalación

El sistema de evacuación de humos es fundamental para el funcionamiento correcto de la estufa. Compruebe que el tubo de humos instalado disponga al menos de una escotilla de inspección situada en un punto fácil de alcanzar para facilitar la limpieza.

Los tubos de humos en mal estado pueden utilizarse solamente introduciendo en su interior un tubo de humos conforme a la norma (consulte las normas para la intubación).

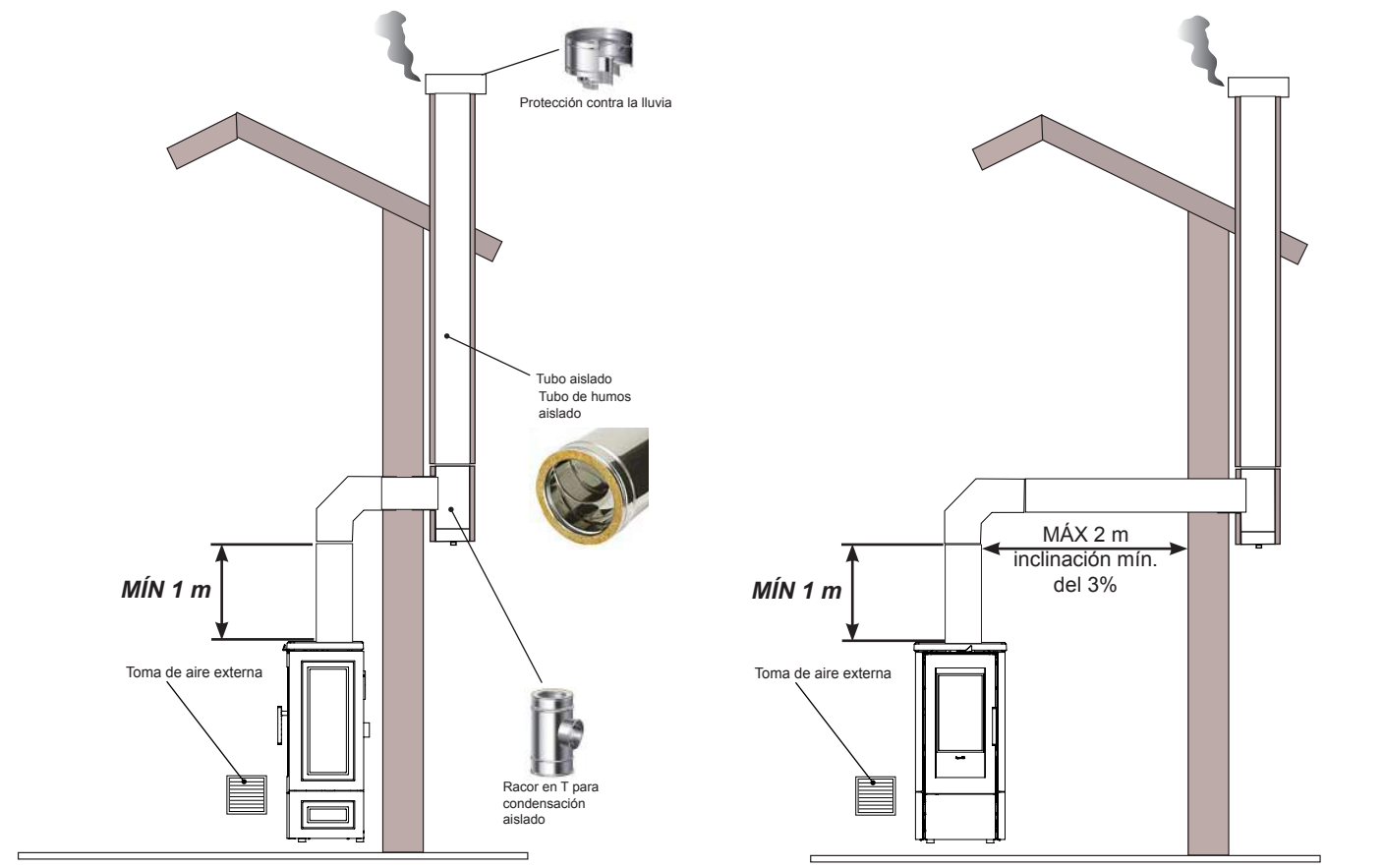
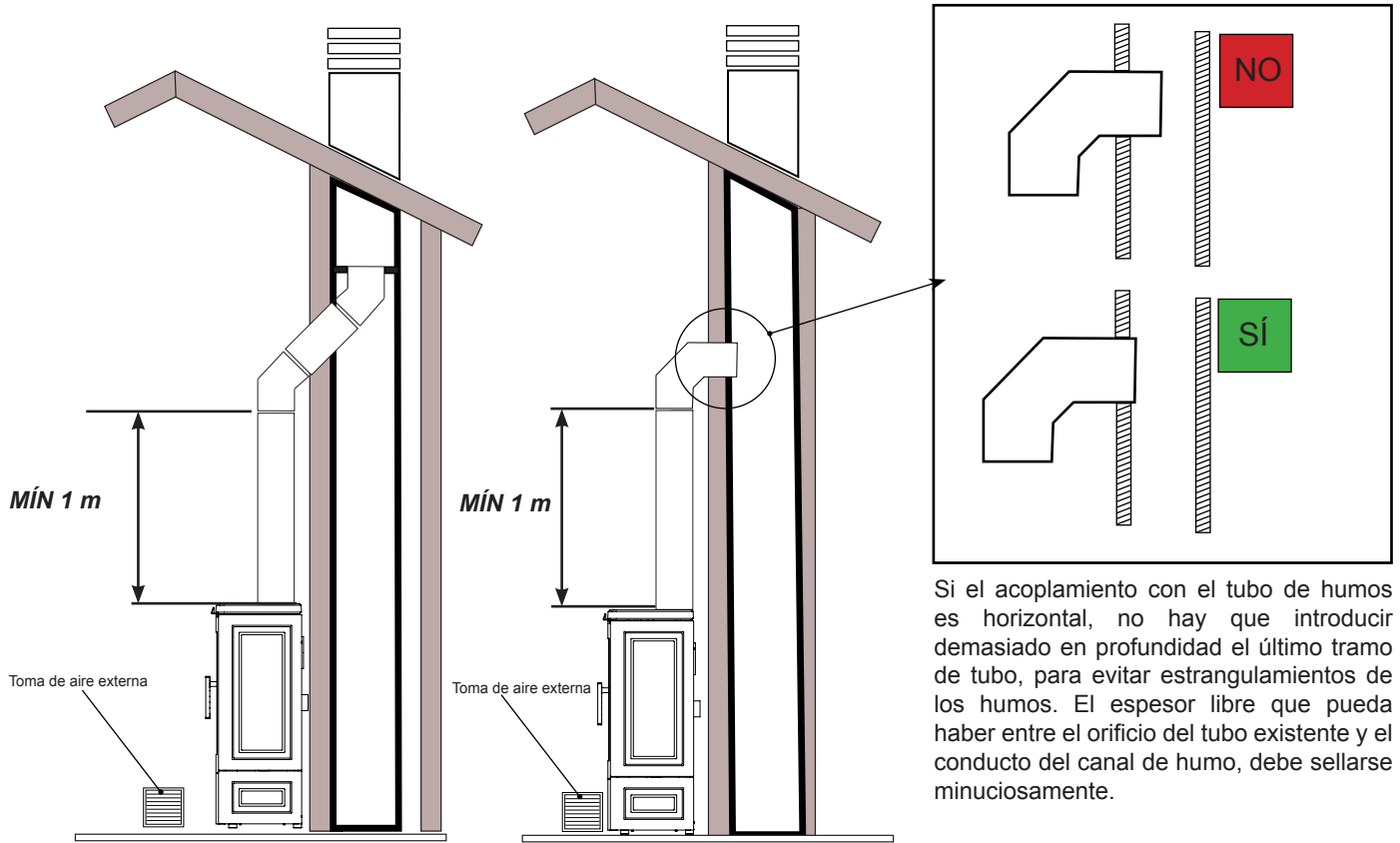

Montaje de las cerámicas (para Alba y Lia)

1

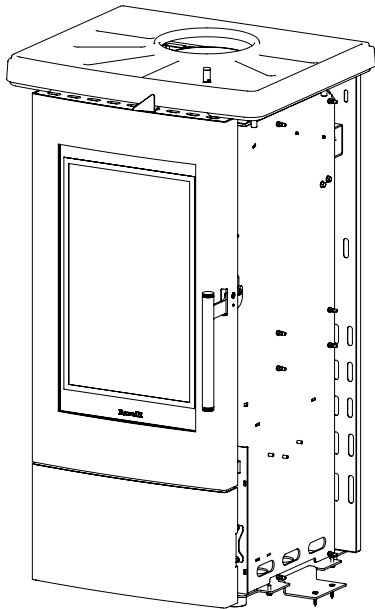

2

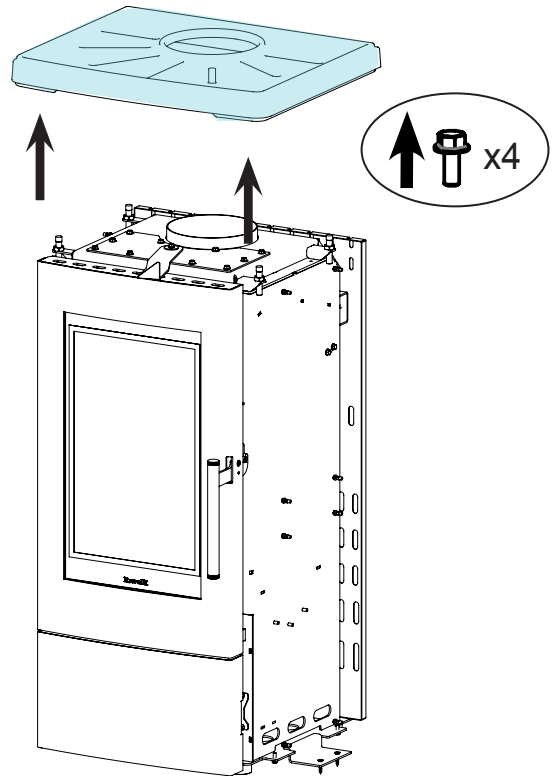

3

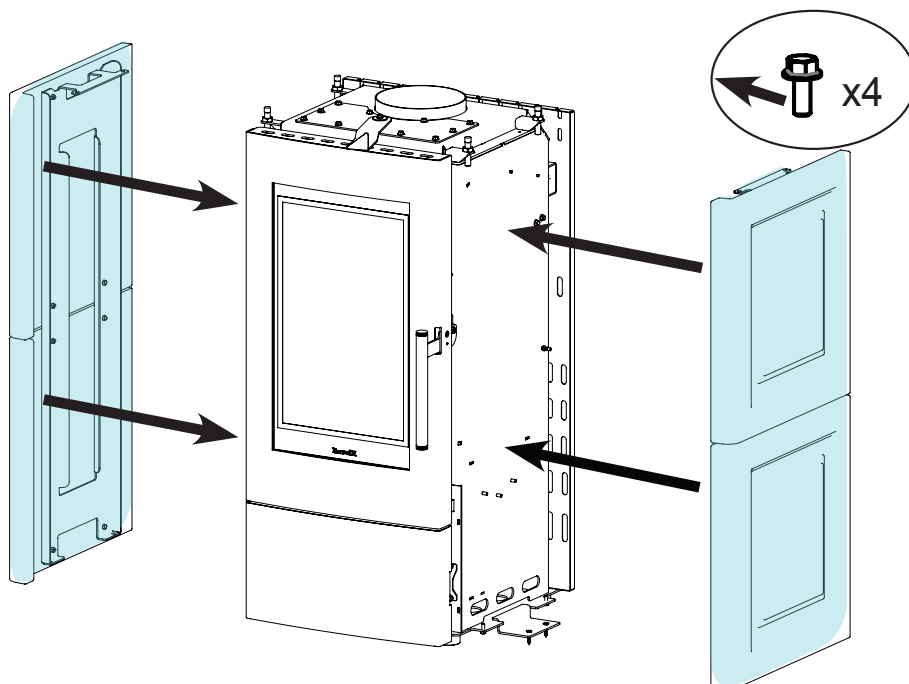

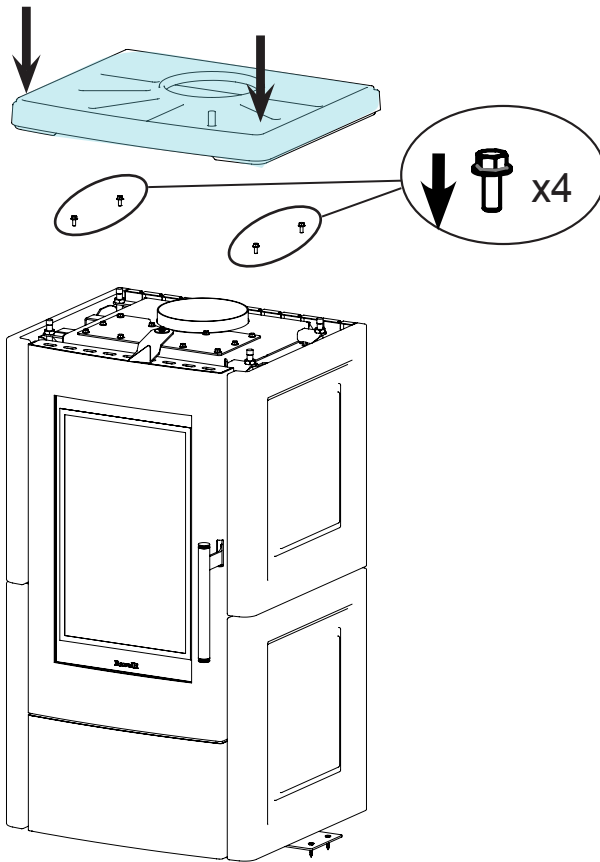
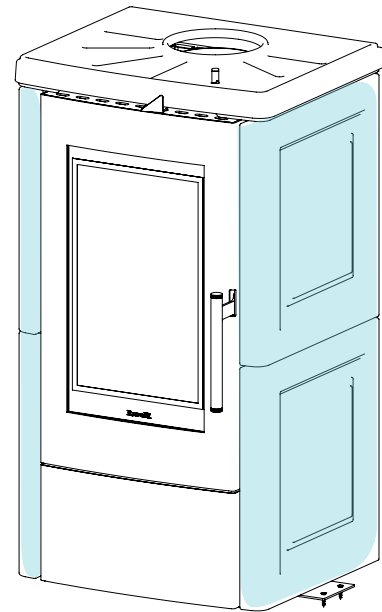
4**5****Conexiones****! IMPORTANTE**

Las conexiones deben realizarse por un técnico cualificado y/o autorizado por el Fabricante.

Conexión del tubo de humos

El tubo de humos debe dimensionarse de manera que garantice el tiro declarado por el Fabricante.

Prueba y puesta en marcha

Antes de la puesta en funcionamiento de la estufa, debe realizarse una prueba que prevé la comprobación del funcionamiento de los siguientes elementos:

- conexión al sistema de evacuación de humos;
- control de que todos los materiales de fabricación del canal de humo, el tubo de humos, el sombrerete, cumplan con la norma y sean idóneos para el uso.

La prueba es positiva solo cuando se hayan completado todas las fases de funcionamiento, sin que se hayan detectado anomalías.

Mandos y uso

Palanca de aire primario

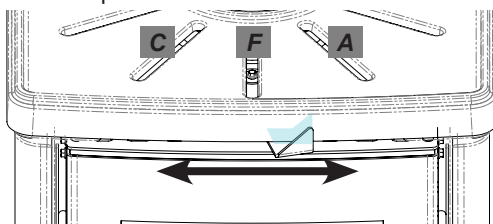

C: palanca de aire primario completamente cerrada: posición que hay que mantener solamente con la estufa apagada, con llama y brasas apagadas.

F: palanca de aire primario en posición central (posición de funcionamiento): esta es la posición para el funcionamiento ideal a la máxima potencia.

A: palanca de aire primario completamente abierta (posición de encendido): posición que se utiliza en las primeras fases del encendido.

Sacude-rejilla

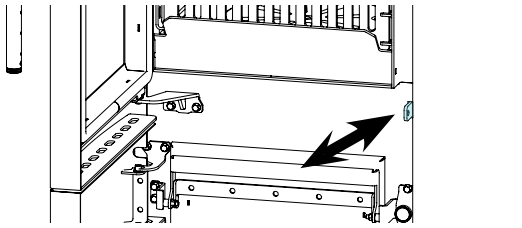

Moviendo la palanca sacude-rejilla hacia adelante y hacia atrás, es posible abrir y cerrar las ranuras de paso de aire de la rejilla. Para una combustión óptima, se recomienda poner la palanca en posición intermedia de manera que los orificios se queden abiertos a la mitad. Para liberar la rejilla de brasas y cenizas, mueva varias veces la palanca hacia adelante y hacia atrás.

PROCEDIMIENTOS PARA EL USO



En caso de incendio del tubo de humos, llame inmediatamente a los bomberos.

Comprobaciones antes del encendido



Haber leído y comprendido perfectamente el contenido de este manual de instrucciones.

Antes de encender la estufa, hay que asegurarse de:

- Que la cámara de combustión esté limpia;
- Que se hayan retirado todos los elementos que pueden quemarse (instrucciones, etiquetas adhesivas, etc.).

! IMPORTANTE

Durante las primeras horas de uso, es posible que las pinturas utilizadas para acabar la estufa, emanen un olor desagradable. Además, puede sentirse el olor típico de las partes metálicas sometidas a altas temperaturas. Asegúrese de que se garantice un recambio de aire suficiente en la habitación. Estos inevitables inconvenientes desaparecerán una vez pasadas las primeras horas de funcionamiento. Para reducir las molestias al mínimo, mantenga la estufa encendida unas horas a baja potencia y en el período inicial no la sobrecargue, evitando ciclos pesados de calentamiento-enfriamiento.

! IMPORTANTE

Durante el encendido inicial, la pintura completa su secado y se endurece. Por tanto, para no estropearla se recomienda no tocar las superficies pintadas de la estufa en esta fase.

Encendido de la estufa

Para encender la estufa, proceda como se describe a continuación:

- 1 Limpie la rejilla de combustión eliminando los residuos que hayan quedado del uso anterior y si es necesario, ayúdese con el sacude-rejilla. Si es necesario, vacíe el cajón de las cenizas.
- 2 Abra completamente el aire primario, desplazando la palanca de regulación del aire primario hacia la derecha (posición de encendido). Mediante el sacude-rejilla, mantenga abiertas a la mitad las ranuras de la rejilla.
- 3 Sobre la rejilla, prepare un módulo de encendido compuesto por trozos pequeños de leña secos dispuestos en varios pisos y encima, coloque cuatro trozos de leña en cruz formando 2 pisos.
- 4 Coloque la yesca natural en la rejilla, debajo del módulo de encendido.
- 5 Cierre la puerta de la cámara de combustión.

Leña para el encendido

- Longitud: 20 – 25 cm
- Espesor: 2 – 5 cm
- Cantidad total: 2 kg aproximadamente

El uso de poca leña para el encendido, o de leña cortada en trozos demasiado grandes, ralentiza el calentamiento y el alcance de la temperatura correcta en la cámara de combustión. Por tanto, el encendido estará dificultado por una mala combustión y una gran producción de hollín, o se apagará el fuego cuando se cierre la puerta.

Carga de combustible

- Longitud: 20 – 25 cm
- Cantidad: 2 trozas
- Masa total: 1,8 kg aproximadamente

Con la combustión iniciada, abra la puerta lentamente para evitar retornos de llama y que entre humo en la habitación, e introduzca la carga de leña recomendada. Si la estufa funciona correctamente y se respetan las recomendaciones, la estufa necesitará cargarse solamente en el momento en que haya solo brasas dentro del hogar. La duración de la carga depende del tipo de leña, de la cantidad, del secado y de la regulación de la estufa. Lea el capítulo dedicado a la regulación de la combustión para optimizar los consumos de la estufa.

Si ha transcurrido mucho tiempo desde que se agotó la última carga, pero las brasas no se han apagado completamente, para encender la nueva carga se recomienda abrir más el aire primario hasta que se encienda la llama. Después, ponga la palanca del aire primario en la posición de funcionamiento.



NO SOBRECARGUE LA ESTUFA. SI SE SUPERA LA CANTIDAD DE CARGA RECOMENDADA, PUEDEN DAÑARSE LOS ELEMENTOS DE LA ESTUFA E INVALIDAR LA GARANTÍA. UNA CARGA EXCESIVA, ADEMÁS DE NO SER EFICIENTE PRODUCE TEMPERATURAS DE HUMO DEMASIADO ELEVADAS, QUE PUEDEN DAÑAR LA ESTUFA Y EL TUBO DE HUMOS.

Regulación de la combustión

Una vez alcanzada la temperatura de la cámara de combustión y del tubo de humos, es posible regular el aire primario para obtener el máximo rendimiento. La velocidad de combustión y por tanto, la potencia térmica generada, se regula con la cantidad de leña presente en la cámara de combustión y con la cantidad de aire primario. Una llama demasiado rápida disminuye la duración de la leña y el rendimiento de la estufa. Las máximas prestaciones se obtienen cargando la cantidad de leña recomendada y con la palanca del aire primario en la posición central (posición de funcionamiento). Para disminuir la potencia, mueva la palanca del aire primario ligeramente hacia la izquierda.

La combustión es eficiente y limpia cuando la llama es de color amarillo claro. Si la llama tiende al rojo o se ve humo negro en la cámara de combustión, es probable que haya que aumentar ligeramente el aire primario.

ES necesario un primer período de uso para aprender cómo regular correctamente la combustión.



NO CIERRE NUNCA COMPLETAMENTE LA PALANCA DEL AIRE PRIMARIO EN PRESENCIA DE LLAMA O DE BRASAS ENCENDIDAS.

Apagado de la estufa

Para apagar la estufa, proceda como se describe a continuación:

- 1 Espere que la llama y las brasas estén completamente apagadas.
- 2 Cuando la llama esté apagada y el lecho de brasas no irradie más calor, cierre completamente el aire primario.

MANTENIMIENTO

Advertencias de seguridad para el mantenimiento



El mantenimiento de la estufa debe realizarse al menos una vez al año, y se debe programar con anticipación con el servicio de asistencia técnica.



En algunas condiciones, como el encendido, apagado o uso inapropiado, los productos de la combustión pueden contener pequeñas partículas de hollín que se acumulan en el sistema de evacuación de humos. Esto puede reducir la sección de paso de los humos y comportar un riesgo de incendio.

El sistema de evacuación de humos debe inspeccionarse y limpiarse al menos una vez al año.



Las operaciones de mantenimiento deben realizarse con la estufa fría y con la alimentación eléctrica desconectada.

Antes de realizar cualquier operación de mantenimiento, adopte las siguientes precauciones:

- Asegúrese de que todas las partes de la estufa estén frías.
- Asegúrese de que las cenizas estén completamente frías.
- Trabaje siempre con herramientas adecuadas para el mantenimiento.
- Una vez terminado el mantenimiento, vuelva a instalar todos los elementos que había quitado, antes de volver a ponerla en servicio.

! IMPORTANTE

La calidad de la leña, las modalidades de uso de la estufa y la regulación de la combustión pueden influir en la frecuencia de las intervenciones de mantenimiento.

Limpieza

! IMPORTANTE

Realice las operaciones de limpieza para garantizar el funcionamiento correcto de la estufa. En la tabla siguiente, se indican las intervenciones de limpieza necesarias para que la estufa funcione correctamente.

PARTES / FRECUENCIA	1 DÍA	2-3 DÍAS	60-90 DÍAS
Cámara de combustión	●		
Rejilla de combustión	●		
Cajón de cenizas	●		
Vidrio		●	
Conducto de aspiración			●

Limpieza de la cámara de combustión

Aspire los residuos presentes en la cámara de combustión con un aspirador de cenizas específico, asegurándose de que las cenizas estén completamente apagadas.

Estos productos Ravelli tienen la cámara de combustión revestida con ladrillos de piedra refractaria. La piedra refractaria no necesita un mantenimiento particular, debe solamente desempolvarse con un pincel si se desean eliminar las cenizas que se hayan depositado durante la combustión.

No se recomienda el uso de esponjas abrasivas para limpiar las escorias más resistentes, ya que puede rayarse la superficie.

Limpieza de la rejilla de combustión

Para limpiar correctamente la rejilla de combustión, mueva la palanca de sacudida de la rejilla de combustión hacia adelante-atrás, de manera que la rejilla efectúe ligeras rotaciones que liberen las ranuras para el paso del aire. De esta manera, la ceniza acumulada durante la combustión se deslizará hacia al cajón inferior.

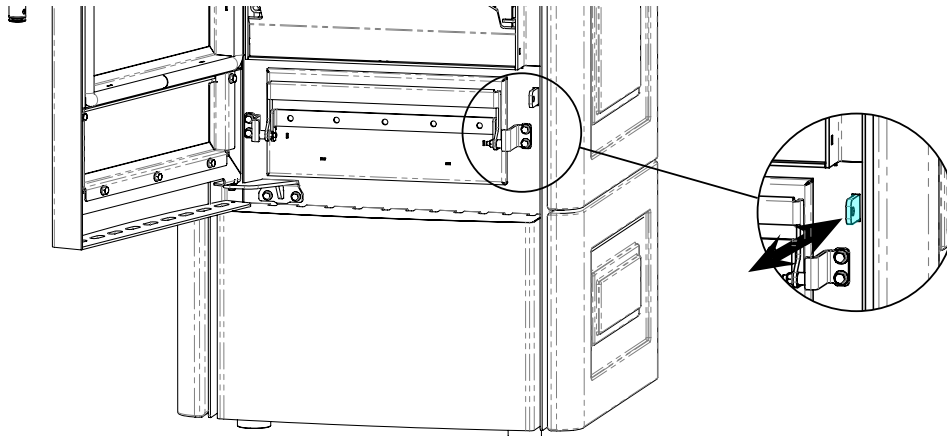

Limpieza de la caja de cenizas

La limpieza del cajón de cenizas debe realizarse cada 30 días (dependiendo del tiempo de uso de la estufa y del tipo de leña utilizada).

Para limpiar el cajón de cenizas, proceda como se describe a continuación:

- 1** Abra la puerta (Alba, Alba steel).
Abra la compuerta inferior (Lia, Lia steel).
- 2** Extraiga el cajón como se muestra en la figura.
Aspire la ceniza con un aspirador apropiado.

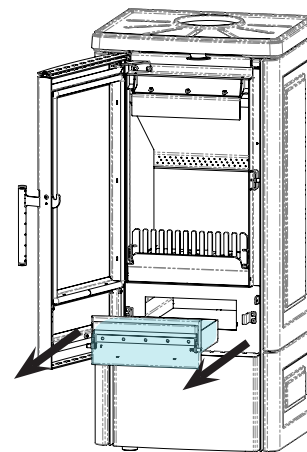
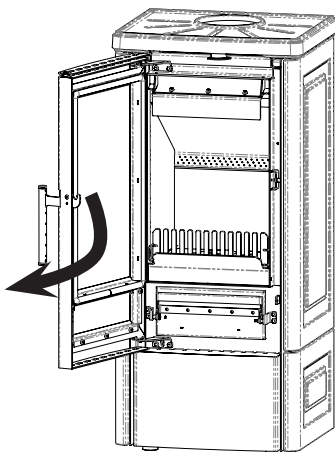

Limpieza del vidrio

Con la estufa fría, limpie el vidrio con un trapo y un detergente para vidrios.

Nota: en comercio se encuentran detergentes específicos para vidrios de estufas.

Remoción de la rejilla giratoria y de la barra

Para facilitar la limpieza, puede quitarse la rejilla giratoria y la barra. Para retirar los componentes, abra la puerta de la estufa y extráigalos elevándolos de su alojamiento.

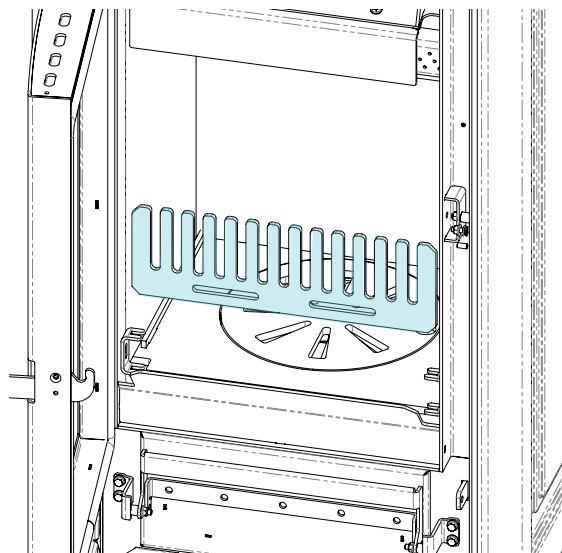
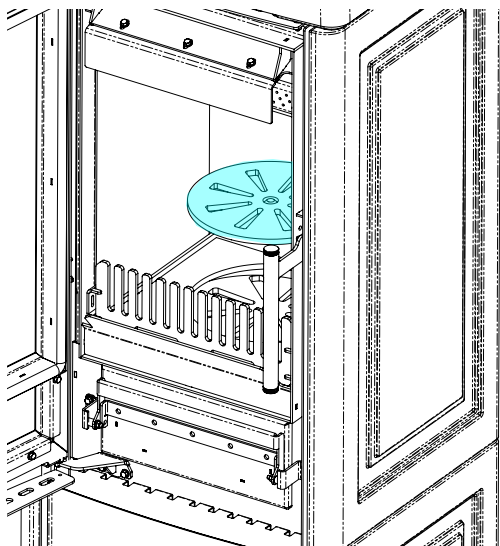

Mantenimiento extraordinario



Las operaciones de mantenimiento extraordinario deben realizarse por personal del centro de asistencia autorizado.



No espere a que los componentes se deterioren debido al uso, para cambiarlos. Sustituya los componentes desgastados antes de que se rompan completamente, para prevenir posibles daños causados por la rotura repentina de los mismos.

ELEMENTOS / FRECUENCIA	60 - 90 DÍAS	1 ESTACIÓN
Limpieza minuciosa de la cámara de combustión	•	
Junta de la puerta		•
Tubo de humos		•

Programa con el centro de asistencia autorizado las intervenciones de mantenimiento extraordinario antes indicadas.

Limpieza del conducto de humos

! IMPORTANTE

Esta operación debe realizarse por un centro de asistencia Ravelli. Programa con el centro de asistencia Ravelli este tipo de limpieza. La limpieza del conducto de humos debe realizarse cada 3 meses.

Remoción de los azulejos de refractario

Para quitar los azulejos de refractario, siga los pasos siguientes.

1 Quite los dos tornillos de fijación.

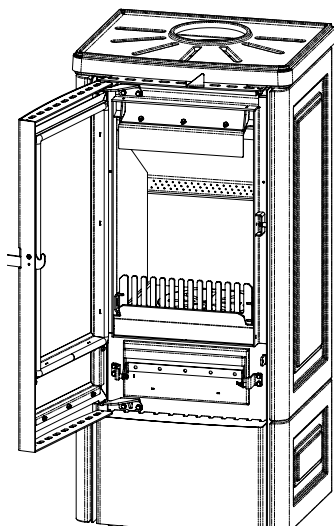

2a Levante el azulejo central.

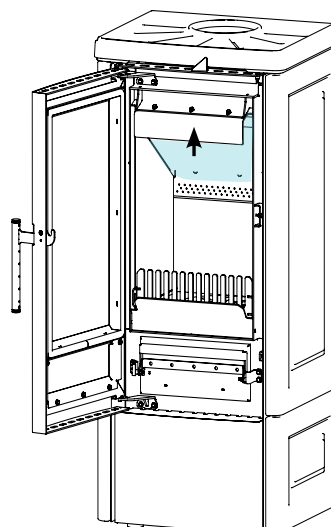

2b Retire los azulejos laterales.

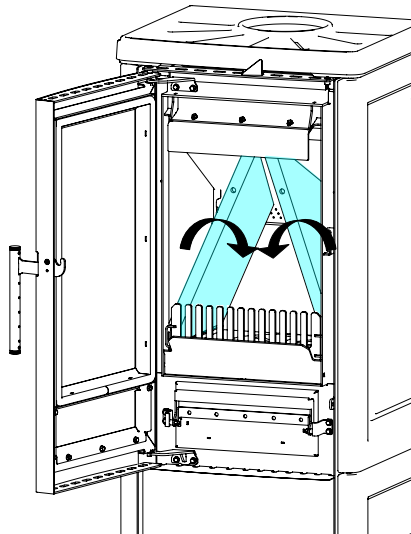

3 Retire el azulejo superior y el azulejo.

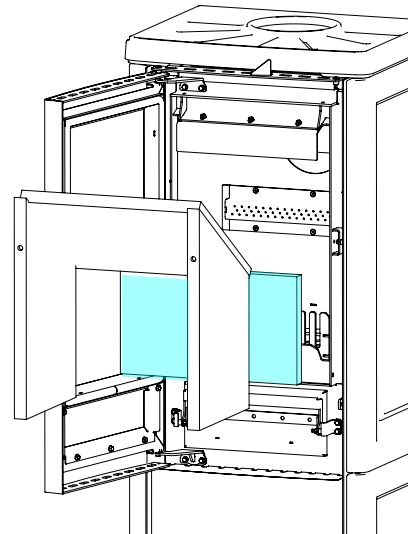

Los azulejos refractarios son frágiles; preste atención durante las fases de remoción.

Nota: La operación debe realizarse con la estufa fría.
Limpieza minuciosa de la cámara de combustión

! IMPORTANTE

Esta operación debe realizarse por un centro de asistencia Ravelli. Programe con el centro de asistencia Ravelli este tipo de limpieza.

Para limpiar la cámara de combustión, proceda como se describe a continuación:

- 1 Remoción de la barra.
- 2 Remoción de la rejilla giratoria.
- 3 Remoción de los azulejos de refractario.
- 4 aspire los residuos presentes en la cámara de combustión con un aspirador de cenizas específico, asegurándose de que las cenizas estén completamente apagadas.

ALMACENAMIENTO Y ELIMINACIÓN

Puesta en reposo (fin de la estación)

Al final de cada estación, se recomienda aspirar los residuos de ceniza y polvo que pueda haber en su interior.

Eliminación

La demolición y eliminación de la estufa corre a cargo exclusivamente del propietario, que deberá intervenir respetando las leyes vigentes de su país, relativas a la seguridad, el respeto y la tutela del medio ambiente.

Al final de su vida útil, el producto no debe eliminarse con los residuos urbanos. Puede entregarse en los centros específicos de recogida selectiva predispuestos por las administraciones municipales, o bien en los revendedores que ofrecen este servicio.

La eliminación del producto de manera selectiva, permite evitar posibles consecuencias negativas para el medio ambiente y para la salud, causadas por una eliminación inadecuada, y permite recuperar los materiales que lo componen, obteniendo un ahorro importante de energía y de recursos.

CASUÍSTICA DE AVERÍAS

La estufa no funciona

- siga atentamente lo que se indica en el capítulo dedicado de este manual.
- utilice leña madurada y con un bajo contenido de humedad;
- controle que el conducto de entrada del aire no esté obstruido;
- controle que el sistema de evacuación de humos esté limpio y no obstruido;
- controle que el tubo de humos sea adecuado a la potencia de la estufa;
- controle que la toma de aire de la habitación esté libre de obstrucciones y que no haya otros aparatos de combustión o campanas de aspiración que pongan la habitación en depresión;

Encendido dificultoso

- siga atentamente lo que se indica en el capítulo dedicado de este manual;
- abra completamente la palanca del aire primario;
- la leña cargada para el encendido no es suficiente;
- utilice leña madurada y con un bajo contenido de humedad;
- controle que el conducto de entrada del aire no esté obstruido;

- controle que el sistema de evacuación de humos esté limpio y no obstruido;
- controle que el tubo de humos sea adecuado a la potencia de la estufa;
- controle que la toma de aire de la habitación esté libre de obstrucciones y que no haya otros aparatos de combustión o campanas de aspiración que pongan la habitación en depresión.

Pérdida de humo

- Controle el tiro del tubo de humos.
- Controle que las juntas de la puerta, del cajón y del sistema de evacuación de humos, estén íntegras.
- Controle que la ceniza no obstruya la rejilla de paso del aire primario.

El vidrio se ensucia fácilmente

- Utilice solamente combustibles recomendados.
 - Utilice leña madurada y con un bajo contenido de humedad.
 - Regule el aire primario como se explica en el capítulo dedicado.
 - Demasiado combustible cargado en la cámara de combustión.
 - Cámara de combustión demasiado fría por procedimiento de encendido incorrecto o funcionamiento con una potencia demasiado baja.
 - Controle el tiro del tubo de humos.
-
-

Предисловие

Уважаемый клиент, благодарим вас за отданное нам предпочтение и выбор нашей печи.

Просим вас внимательно ознакомиться с содержанием данного руководства, прежде чем приступить к установке и эксплуатации изделия, чтобы наилучшим образом и в полной безопасности воспользоваться всеми его характеристиками. Здесь приведена вся информация, необходимая для правильной установки, ввода в эксплуатацию, пользования, очистки, техобслуживания и т.д.

Храните данное руководство в подходящем месте, не убирайте его, предварительно не ознакомившись с его содержанием. Неправильная установка, неправильно выполненное техобслуживание, использование изделия не по назначению снимают с изготовителя всякую ответственность за любой ущерб, нанесенный в результате использования печи.

Для получения более подробной информации или в случае необходимости обращайтесь в ваш центр технической поддержки, уполномоченный компанией Ravelli.

Все права сохранены. Запрещается воспроизводить любую часть данного руководства по эксплуатации, а также передавать его содержание любыми электронными и механическими средствами, включая ксерокопирование, запись и все другие способы сохранения информации, в целях, отличных от исключительно личного пользования со стороны покупателя, без четкого письменного разрешения изготовителя.

Содержание	
Предисловие	2
ИДЕНТИФИКАЦИЯ	4
Идентификация печи	4
Идентификация изготовителя	4
Идентификационная табличка	4
Справочные стандарты	4
Декларация эксплуатационных характеристик Alba Steel	6
ГАРАНТИЯ	10
Гарантийный сертификат	10
Гарантийные условия	10
Информация и проблемы	10
ОБЩАЯ ИНФОРМАЦИЯ	11
Доставка и хранение	11
Язык	11
Знаки, использованные в руководстве	11
ТЕХНИКА БЕЗОПАСНОСТИ	11
Общие предупреждения по технике безопасности	11
Остаточные риски	12
ОПИСАНИЕ ПЕЧИ	12
Основные компоненты	12
Назначение	12
Неправильное предсказуемое использование	13
Обязанности и запреты	13
Обязанности	13
Запреты	13
ТЕХНИЧЕСКИЕ ХАРАКТЕРИСТИКИ	13
Технический чертеж Alba	14
Технический чертеж Alba steel	14
Технический чертеж Lia	15
Технический чертеж Lia steel	15
Размеры	16
Майолика (при наличии)	16
Недопустимое топливо	16
ТРАНСПОРТИРОВКА И УСТАНОВКА	16
Предупреждения по технике безопасности во время транспортировки и установки	16
Упаковка	17
Подготовительные работы для дымоотводной системы	17
Дымоход	18
Выступающая над крышей часть дымохода	18
Установка	18
Требования к помещению установки	19
Монтаж керамических элементов (для Alba и Lia)	21
Соединения	22
Подсоединение к дымоходу	22
Приемочные испытания и ввод в эксплуатацию	22
Устройства управления и их использование	22
ПОРЯДОК ЭКСПЛУАТАЦИИ	23
Проверки перед розжигом	23
Розжиг печи	23
Настройка процесса горения	24
Выключение печи	24
ТЕХОБСЛУЖИВАНИЕ	24
Предупреждения по технике безопасности при проведении техобслуживания	24
Очистка	24
Очистка камеры сгорания	25
Очистка колосниковой решетки	25
Очистка зольника	25
Очистка стекла	25
Удаление колосниковой решетки и ограничителя	25
Внеплановое техобслуживание	26
Очистка дымового канала	26
Снятие плитки из огнеупорного материала	26
Тщательная очистка камеры сгорания	27
ХРАНЕНИЕ И УТИЛИЗАЦИЯ	27
Конец отопительного сезона	27
Утилизация	27
ПОИСК НЕИСПРАВНОСТЕЙ	27
Печь не работает	27
Затрудненный розжиг	27
Утечка дыма	28
Стекло быстро загрязняется	28

ИДЕНТИФИКАЦИЯ**Идентификация печи**

Тип изделия

Модель

Идентификация изготовителя

Изготовитель

ДРОВЯНАЯ ПЕЧЬ

ALBA, ALBA STEEL, LIA, LIA STEEL

AICO S.p.A.

Via Kupfer, 31 - 25036 Palazzolo sull'Oglio (BS) ITALY

Тел. +39 030 7402939

Факс +39 030 7301758

www.ravelligroup.it

info@ravelligroup.it

Идентификационная табличка

На печи установлена идентификационная табличка, на которой приведены данные изделия.

1 Modello: ALBA**2 APPARECCHIO PER IL RISCALDAMENTO DOMESTICO A COMBUSTIBILE SOLIDO**
ROOMHEATER FIRED BY SOLID FUEL
APPAREIL DE CHAUFFAGE DOMESTIQUE AU COMBUSTIBLE SOLIDE

P_{nom}	Potenza termica nominale / Heat output nominal / Puisissance thermique nominale	8,5 kW
CO_{nom}	CO misurato (13%O ₂) CO emission (at 13%O ₂) CO emission (au 13%O ₂)	0,0767 %
η_{nom}	Rendimento Efficiency / Rendement	85,1 %
T_{nom}	Temperatura dei fumi Flue gas temperature / Température des gaz de combustion	217 °C
P_{nom}	Tiraggio minimo Minimum draft / Tirage minimum	10 Pa (0,1 mbar)
INT	Apparecchio a combustione intermittente Appliance capable of intermittent combustion Produit à combustion intermittente	

3 Usare solo i combustibili raccomandati / Use only recommended fuels / Utiliser seulement les combustibles recommandés 4 Apparecchio non utilizzabile con canna fumaria collettiva / This appliance can not be used in a shared flue / Produit pas conforme à l'installation dans un conduit multiple 5 Leggere e seguire le istruzioni d'uso / Read and follow the user operating instructions / Lire et suivre les instructions

6 Conforme alla normativa / Complying with the norm / Conforme à la normative
EN13240:2001/A2:2004/AC:2007

7 Declaration of performance D.o.P. n° 108CPR13.07 (Notified body 0051)

**1 Modello: LIA****2 APPARECCHIO PER IL RISCALDAMENTO DOMESTICO A COMBUSTIBILE SOLIDO**
ROOMHEATER FIRED BY SOLID FUEL
APPAREIL DE CHAUFFAGE DOMESTIQUE AU COMBUSTIBLE SOLIDE

P_{nom}	Potenza termica nominale / Heat output nominal / Puisissance thermique nominale	8,5 kW
CO_{nom}	CO misurato (13%O ₂) CO emission (at 13%O ₂) CO emission (au 13%O ₂)	0,0767 %
η_{nom}	Rendimento Efficiency / Rendement	85,1 %
T_{nom}	Temperatura dei fumi Flue gas temperature / Température des gaz de combustion	217 °C
P_{nom}	Tiraggio minimo Minimum draft / Tirage minimum	10 Pa (0,1 mbar)
INT	Apparecchio a combustione intermittente Appliance capable of intermittent combustion Produit à combustion intermittente	

3 Usare solo i combustibili raccomandati / Use only recommended fuels / Utiliser seulement les combustibles recommandés 4 Apparecchio non utilizzabile con canna fumaria collettiva / This appliance can not be used in a shared flue / Produit pas conforme à l'installation dans un conduit multiple 5 Leggere e seguire le istruzioni d'uso / Read and follow the user operating instructions / Lire et suivre les instructions

6 Conforme alla normativa / Complying with the norm / Conforme à la normative
EN13240:2001/A2:2004/AC:2007

7 Declaration of performance D.o.P. n° 110CPR13.07 (Notified body 0051)

**1 Modello: ALBA STEEL****2 APPARECCHIO PER IL RISCALDAMENTO DOMESTICO A COMBUSTIBILE SOLIDO**
ROOMHEATER FIRED BY SOLID FUEL
APPAREIL DE CHAUFFAGE DOMESTIQUE AU COMBUSTIBLE SOLIDE

P_{nom}	Potenza termica nominale / Heat output nominal / Puisissance thermique nominale	8,5 kW
CO_{nom}	CO misurato (13%O ₂) CO emission (at 13%O ₂) CO emission (au 13%O ₂)	0,0767 %
η_{nom}	Rendimento Efficiency / Rendement	85,1 %
T_{nom}	Temperatura dei fumi Flue gas temperature / Température des gaz de combustion	217 °C
P_{nom}	Tiraggio minimo Minimum draft / Tirage minimum	10 Pa (0,1 mbar)
INT	Apparecchio a combustione intermittente Appliance capable of intermittent combustion Produit à combustion intermittente	

3 Usare solo i combustibili raccomandati / Use only recommended fuels / Utiliser seulement les combustibles recommandés 4 Apparecchio non utilizzabile con canna fumaria collettiva / This appliance can not be used in a shared flue / Produit pas conforme à l'installation dans un conduit multiple 5 Leggere e seguire le istruzioni d'uso / Read and follow the user operating instructions / Lire et suivre les instructions

6 Conforme alla normativa / Complying with the norm / Conforme à la normative
EN13240:2001/A2:2004/AC:2007

7 Declaration of performance D.o.P. n° 108CPR13.07 (Notified body 0051)

**1 Modello: LIA STEEL****2 APPARECCHIO PER IL RISCALDAMENTO DOMESTICO A COMBUSTIBILE SOLIDO**
ROOMHEATER FIRED BY SOLID FUEL
APPAREIL DE CHAUFFAGE DOMESTIQUE AU COMBUSTIBLE SOLIDE

P_{nom}	Potenza termica nominale / Heat output nominal / Puisissance thermique nominale	8,5 kW
CO_{nom}	CO misurato (13%O ₂) CO emission (at 13%O ₂) CO emission (au 13%O ₂)	0,0767 %
η_{nom}	Rendimento Efficiency / Rendement	85,1 %
T_{nom}	Temperatura dei fumi Flue gas temperature / Température des gaz de combustion	217 °C
P_{nom}	Tiraggio minimo Minimum draft / Tirage minimum	10 Pa (0,1 mbar)
INT	Apparecchio a combustione intermittente Appliance capable of intermittent combustion Produit à combustion intermittente	

3 Usare solo i combustibili raccomandati / Use only recommended fuels / Utiliser seulement les combustibles recommandés 4 Apparecchio non utilizzabile con canna fumaria collettiva / This appliance can not be used in a shared flue / Produit pas conforme à l'installation dans un conduit multiple 5 Leggere e seguire le istruzioni d'uso / Read and follow the user operating instructions / Lire et suivre les instructions

6 Conforme alla normativa / Complying with the norm / Conforme à la normative
EN13240:2001/A2:2004/AC:2007

7 Declaration of performance D.o.P. n° 111CPR13.07 (Notified body 0051)

**1-MODEL
2-ОТОПИТЕЛЬНЫЙ
ПРИБОР НА ТВЁРДОМ
ТОПЛИВЕ** P_{nom} = Номинальная

тепловая мощность

 CO_{nom} = Выбросы CO (при13% O₂) η_{nom} = КПД T_{nom} = Температура

продуктов сгорания

 P_{nom} = Минимальный подсос

воздуха

INT = Прибор с

пульсирующим

горением

3-Использовать только

рекомендуемые виды

топлива

4-Прибор не разрешается

использовать с общим

дымоходом

5-Прочитать руководство

по эксплуатации и

следовать ему

6-Соответствует

требованиям стандарта

7-ДЕКЛАРАЦИЯ

ЭКСПЛУАТАЦИОННЫХ

ХАРАКТЕРИСТИК

8-Минимальное

расстояние от

воспламеняющихся

материалов

9-Год выпуска

R = Правая сторона

L = Левая сторона

B = Задняя сторона

Справочные стандарты

Описанные в настоящем руководстве печи Alba, Alba Steel, Lia и Lia steel соответствуют требованиям регламента:

305/2011 РЕГЛАМЕНТ ПО СТРОИТЕЛЬНЫМ МАТЕРИАЛАМ

И требованиям следующего гармонизированного стандарта:

EN 13240

Все местные регламенты, включая регламенты, относящиеся к государственным и европейским стандартам, должны быть соблюдены при установке прибора.

ДЕКЛАРАЦИЯ ЭКСПЛУАТАЦИОННЫХ ХАРАКТЕРИСТИК

Декларация эксплуатационных характеристик в соответствии с регламентом (UE) 305/2011

№ 108CPR13.07

- Уникальный идентификационный код типа изделия:
L22-00-002A, отопительный прибор на твёрдом топливе бытового назначения
EN13240:2001/A2:2004/AC:2007
- Модель, номер партии, серийный номер и любые другие данные, позволяющие идентифицировать строительное изделие в соответствии со ст. 11, пар. 4:
Alba
- Назначение или предусмотренная область применения согласно соответствующему гармонизированному стандарту, как предусмотрено изготовителем:
Отопительный прибор на твёрдом топливе бытового назначения
- Название, зарегистрированное торговое наименование или торговая марка и адрес изготовителя в соответствии со ст. 11, пар. 5:
Ravelli Aico S.p.A.
Via A. Kupfer, 31
25036 Palazzolo s/O (Bs) Италия
- При необходимости, наименование и адрес уполномоченного представителя, функции которого регламентированы ст. 12, пар. 2:

- Система или системы оценки и проверки стабильности эксплуатационных характеристик строительного изделия в соответствии с приложением V:
Система 3
- В случае декларации эксплуатационных характеристик строительного изделия, которое входит в область применения гармонизированного стандарта: **Нотифицированный орган IMQ S.p.A. выполнил определение типа изделий на основании типовых испытаний в соответствии с системой 3 и выдал отчет об испытаниях CS17-0007853-01**
- Заявленные эксплуатационные характеристики

Гармонизированный технический стандарт:	EN13240:2001/A2:2004/AC:2007
Основные характеристики	Эксплуатационные характеристики
Противопожарная безопасность	
Реакция на огонь	A1
Расстояние от горючих материалов	Минимальное расстояние (мм): сзади = 160* по сторонам = 400 спереди = 100 потолок = --- пол = ---
Риск выпадания раскаленных углей	Соответствует
Выброс продуктов горения (при 13% O ₂)	Номинальная тепловая мощность CO 0,076 % NOx 82 мг/Нм ³ OGC 38 мг/Нм ³ PM 29,6 мг/Нм ³
Температура поверхности	Соответствует
Электрическая безопасность	Соответствует
Очистка	Соответствует
Максимальное рабочее давление	---
Температура дымов при номинальной тепловой мощности	217 °C
Механическая прочность (для выдерживания дымохода)	NPD
Номинальная тепловая мощность	8,5 кВт
Выделяемая в окружающую среду тепловая мощность	8,5 кВт
Передаваемая воде тепловая мощность	---
КПД	η 85,1 % При номинальной тепловой мощности

- Эксплуатационные характеристики изделия, указанного в пунктах 1 и 2, соответствуют данным, заявленным в пункте 8. Данная декларация эксплуатационных характеристик выдается под исключительную ответственность изготовителя, указанного в пункте 4.

Подпись от имени и по поручению изготовителя **Джованни Скарлини, генеральный директор**

Место **Палаццо-суль-Ольо** Дата **26/09/2017**

Подпись 

ДЕКЛАРАЦИЯ ЭКСПЛУАТАЦИОННЫХ ХАРАКТЕРИСТИК

Декларация эксплуатационных характеристик в соответствии с регламентом (UE) 305/2011

№ 109CPR13.07

- Уникальный идентификационный код типа изделия:
**L22-00-001A, отопительный прибор на твёрдом топливе бытового назначения
EN13240:2001/A2:2004/AC:2007**
- Модель, номер партии, серийный номер и любые другие данные, позволяющие идентифицировать строительное изделие в соответствии со ст. 11, пар. 4:
Alba Steel
- Назначение или предусмотренная область применения согласно соответствующему гармонизированному стандарту, как предусмотрено изготовителем:
Отопительный прибор на твёрдом топливе бытового назначения
- Название, зарегистрированное торговое наименование или торговая марка и адрес изготовителя в соответствии со ст. 11, пар. 5:
**Ravelli Aico S.p.A.
Via A. Kupfer, 31
25036 Palazzolo s/O (Bs) Италия**
- При необходимости, наименование и адрес уполномоченного представителя, функции которого регламентированы ст. 12, пар. 2:

- Система или системы оценки и проверки стабильности эксплуатационных характеристик строительного изделия в соответствии с приложением V:
Система 3
- В случае декларации эксплуатационных характеристик строительного изделия, которое входит в область применения гармонизированного стандарта: **Нотифицированный орган IMQ S.p.A. выполнил определение типа изделий на основании типовых испытаний в соответствии с системой 3 и выдал отчет об испытаниях CS17-0007853-01**
- Заявленные эксплуатационные характеристики

Гармонизированный технический стандарт:	EN13240:2001/A2:2004/AC:2007
Основные характеристики	Эксплуатационные характеристики
Противопожарная безопасность	
Реакция на огонь	A1
Расстояние от горючих материалов	Минимальное расстояние (мм): сзади = 160* по сторонам = 400 спереди = 100 потолок = --- пол = ---
Риск выпадания раскаленных углей	Соответствует
Выброс продуктов горения (при 13% O ₂)	Номинальная тепловая мощность CO 0,076 % NOx 82 мг/Нм ³ OGC 38 мг/Нм ³ PM 29,6 мг/Нм ³
Температура поверхности	Соответствует
Электрическая безопасность	Соответствует
Очистка	Соответствует
Максимальное рабочее давление	---
Температура дымов при номинальной тепловой мощности	217 °C
Механическая прочность (для выдерживания дымохода)	NPD
Номинальная тепловая мощность	8,5 кВт
Выделяемая в окружающую среду тепловая мощность	8,5 кВт
Передаваемая воде тепловая мощность	---
КПД	η 85,1 % При номинальной тепловой мощности

- Эксплуатационные характеристики изделия, указанного в пунктах 1 и 2, соответствуют данным, заявленным в пункте 8. Данная декларация эксплуатационных характеристик выдается под исключительную ответственность изготовителя, указанного в пункте 4.

Подпись от имени и по поручению изготовителя **Джованни Скарлини, генеральный директор**Место **Палаццоло-суль-Ольо**Дата **26/09/2017**

Подпись

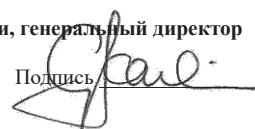

ДЕКЛАРАЦИЯ ЭКСПЛУАТАЦИОННЫХ ХАРАКТЕРИСТИК

Декларация эксплуатационных характеристик в соответствии с регламентом (UE) 305/2011

№ 110CPR13.07

- Уникальный идентификационный код типа изделия:
L23-00-002A, отопительный прибор на твёрдом топливе бытового назначения
EN13240:2001/A2:2004/AC:2007
- Модель, номер партии, серийный номер и любые другие данные, позволяющие идентифицировать строительное изделие в соответствии со ст. 11, пар. 4:
Lia
- Назначение или предусмотренная область применения согласно соответствующему гармонизированному стандарту, как предусмотрено изготовителем:
Отопительный прибор на твёрдом топливе бытового назначения
- Название, зарегистрированное торговое наименование или торговая марка и адрес изготовителя в соответствии со ст. 11, пар. 5:
Ravelli Aico S.p.A.
Via A. Kupfer, 31
25036 Palazzolo s/O (Bs) Италия
- При необходимости, наименование и адрес уполномоченного представителя, функции которого регламентированы ст. 12, пар. 2:

- Система или системы оценки и проверки стабильности эксплуатационных характеристик строительного изделия в соответствии с приложением V:
Система 3
- В случае декларации эксплуатационных характеристик строительного изделия, которое входит в область применения гармонизированного стандарта: **Нотифицированный орган IMQ S.p.A. выполнил определение типа изделий на основании типовых испытаний в соответствии с системой 3 и выдал отчет об испытаниях CS17-0007853-01**
- Заявленные эксплуатационные характеристики

Гармонизированный технический стандарт:	EN13240:2001/A2:2004/AC:2007
Основные характеристики	Эксплуатационные характеристики
Противопожарная безопасность	
Реакция на огонь	A1
Расстояние от горючих материалов	Минимальное расстояние (мм): сзади = 160* по сторонам = 400 спереди = 100 потолок = --- пол = ---
Риск выпадания раскаленных углей	Соответствует
Выброс продуктов горения (при 13% O ₂)	Номинальная тепловая мощность CO 0,076 % NOx 82 мг/Нм ³ OGC 38 мг/Нм ³ PM 29,6 мг/Нм ³
Температура поверхности	Соответствует
Электрическая безопасность	Соответствует
Очистка	Соответствует
Максимальное рабочее давление	---
Температура дымов при номинальной тепловой мощности	217 °C
Механическая прочность (для выдерживания дымохода)	NPD
Номинальная тепловая мощность	8,5 кВт
Выделяемая в окружающую среду тепловая мощность	8,5 кВт
Передаваемая воде тепловая мощность	---
КПД	η 85,1 % При номинальной тепловой мощности

- Эксплуатационные характеристики изделия, указанного в пунктах 1 и 2, соответствуют данным, заявленным в пункте 8. Данная декларация эксплуатационных характеристик выдается под исключительную ответственность изготовителя, указанного в пункте 4.

Подпись от имени и по поручению изготовителя **Джованни Скарлини, генеральный директор**

Место **Палаццо-суль-Ольо** Дата **26/09/2017**

Подпись 

ДЕКЛАРАЦИЯ ЭКСПЛУАТАЦИОННЫХ ХАРАКТЕРИСТИК

Декларация эксплуатационных характеристик в соответствии с регламентом (UE) 305/2011

№ 111CPR13.07

- Уникальный идентификационный код типа изделия:
L23-00-001A, отопительный прибор на твёрдом топливе бытового назначения
EN13240:2001/A2:2004/AC:2007
- Модель, номер партии, серийный номер и любые другие данные, позволяющие идентифицировать строительное изделие в соответствии со ст. 11, пар. 4:
Lia Steel
- Назначение или предусмотренная область применения согласно соответствующему гармонизированному стандарту, как предусмотрено изготовителем:
Отопительный прибор на твёрдом топливе бытового назначения
- Название, зарегистрированное торговое наименование или торговая марка и адрес изготовителя в соответствии со ст. 11, пар. 5:
Ravelli Aico S.p.A.
Via A. Kupfer, 31
25036 Palazzolo s/O (Bs) Италия
- При необходимости, наименование и адрес уполномоченного представителя, функции которого регламентированы ст. 12, пар. 2:

- Система или системы оценки и проверки стабильности эксплуатационных характеристик строительного изделия в соответствии с приложением V:
Система 3
- В случае декларации эксплуатационных характеристик строительного изделия, которое входит в область применения гармонизированного стандарта: **Нотифицированный орган IMQ S.p.A. выполнил определение типа изделий на основании типовых испытаний в соответствии с системой 3 и выдал отчет об испытаниях CS17-0007853-01**
- Заявленные эксплуатационные характеристики

Гармонизированный технический стандарт:	EN13240:2001/A2:2004/AC:2007
Основные характеристики	Эксплуатационные характеристики
Противопожарная безопасность	
Реакция на огонь	A1
Расстояние от горючих материалов	Минимальное расстояние (мм): сзади = 160* по сторонам = 400 спереди = 100 потолок = --- пол = ---
Риск выпадания раскаленных углей	Соответствует
Выброс продуктов горения (при 13% O₂)	Номинальная тепловая мощность CO 0,076 % NOx 82 мг/Нм³ OGC 38 мг/Нм³ PM 29,6 мг/Нм³
Температура поверхности	Соответствует
Электрическая безопасность	Соответствует
Очистка	Соответствует
Максимальное рабочее давление	---
Температура дымов при номинальной тепловой мощности	217 °C
Механическая прочность (для выдерживания дымохода)	NPD
Номинальная тепловая мощность	8,5 кВт
Выделяемая в окружающую среду тепловая мощность	8,5 кВт
Передаваемая воде тепловая мощность	---
КПД	η 85,1 % При номинальной тепловой мощности

- Эксплуатационные характеристики изделия, указанного в пунктах 1 и 2, соответствуют данным, заявленным в пункте 8. Данная декларация эксплуатационных характеристик выдается под исключительную ответственность изготовителя, указанного в пункте 4.

Подпись от имени и по поручению изготовителя **Джованни Скарлини, генеральный директор**Место **Палаццо-суль-Ольо** Дата **26/09/2017**

Подпись

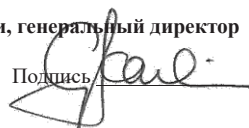

СЕРТИФИКАТ ИЗГОТОВИТЕЛЯ

Выдается в соответствии с законом №449 от 27/12/97 и информационным письмом Министерства финансов №.57/Е от 24/02/98 (касательно налоговых льгот при выполнении работ, направленных на восстановление жилого фонда), срок действия которого продлен законом №488 от 23/12/99 и законом о государственном бюджете 2001.

Aico S.p.A. заявляет, что изделие

ALBA- LIA- ALBA STEEL- LIA STEEL

входит в категорию изделий, обеспечивающих энергосбережение (в соответствии с законом 10/91 и дек. президента республики 26/08/93 №412), дающих право на налоговые льготы, связанные с ограничением потребления энергии в зданиях, в соответствии со ст. 1, г министерского декрета от 15/02/92 (Правительственный вестник от 09/05/92 № 107).

Данное изделие входит в категорию генераторов тепла, которые используют в качестве источника энергии растительное сырье и которые в рабочем режиме обеспечивают КПД, замеренный прямым методом, не менее 70%.

Aico S.p.A.

ГАРАНТИЯ

Гарантийный сертификат

Компания Ravelli благодарит за оказанное доверие и покупку ее изделия, а также просит покупателя:

- ознакомиться с инструкциями по установке, эксплуатации и техобслуживанию изделия;
- ознакомиться с приведенными ниже гарантийными условиями.

Гарантийные условия

Дилер предоставляет гарантию клиенту в соответствии с положениями закона. Гарантийный талон должен быть полностью заполнен. Клиент обязан убедиться, что дилер заполнил и отправил гарантийный талон (или самостоятельно позаботиться о его отправке) и копию фискального чека/счет-фактуры не позднее 8 дней от даты покупки.

Гарантийный талон и копия фискального чека/счет-фактуры должны быть отправлены на следующий адрес:

Ravelli по адресу Aico SpA
Via Kupfer, 31
25036 Palazzolo s/O
Brescia (ИТАЛИЯ)

Дилер признает гарантию действительной только при условии, что на изделии не было выполнено несанкционированных изменений и установка была выполнена в соответствии со всеми стандартами и предписаниями изготовителя.

Ограниченная гарантия покрывает дефекты материалов при условии, что изделие не было повреждено по причине неправильного использования, халатности, неправильного подключения, внесения несанкционированных изменений, ошибок установки.

Гарантия становится недействительной, если не соблюдается хотя бы одно из приведенных в настоящем руководстве предписаний.

Гарантия не распространяется на следующие компоненты:

- огнеупорные элементы камеры сгорания;
- стекло дверцы;
- уплотнения;
- лакокрасочное покрытие;
- решетка сгорания из нержавеющей стали или чугуна;
- майолика;
- возможный ущерб, нанесенный в результате неправильной установки и/или неправильной эксплуатации изделия и/или упущений пользователя.

Использование некачественных дров или любого другого неразрешенного топлива может повредить компоненты изделия, вызывая аннулирование гарантии и снятие ответственности изготовителя.

Поэтому рекомендуется использовать дрова хорошего качества, соответствующие перечисленным в специальной главе требованиям.

Ущерб, нанесенный во время транспортировки, не покрывается гарантией, поэтому убедительно рекомендуется тщательно проверить состояние товара на момент доставки и незамедлительно сообщить дилеру о любом возможном ущербе.

Информация и проблемы

Уполномоченные дилеры Ravelli располагают сетью подготовленных центров технической поддержки, чтобы удовлетворить потребности своих клиентов. За любой информацией или с любым запросом технической поддержки просим клиента обращаться к своему дилеру или в центр технической поддержки.

ОБЩАЯ ИНФОРМАЦИЯ

Доставка и хранение

Данное руководство предоставляется на бумажном носителе.

Данное руководство следует хранить вместе с печью, чтобы пользователь без труда мог им воспользоваться.

Руководство является неотъемлемой частью поставки в целях безопасности, поэтому:

- **его необходимо хранить в целости** (все его части). В случае утери или повреждения, необходимо незамедлительно запросить дополнительный экземпляр;
- **должно сопровождать печь до ее утилизации** (даже в случае перемещения, продажи, аренды и т.п.).

Изготовитель снимает с себя ответственность за использование печи не по назначению и/или за ущерб, нанесенный в результате выполнения операций, не предусмотренных в технической документации.

Язык

Оригинал руководства составлен на итальянском языке.

Перевод на другие языки должен осуществляться с оригинала руководства.

Изготовитель несет ответственность за информацию, содержащуюся в оригинале руководства; перевод на другие языки не может быть досконально проверен, поэтому в случае расхождений необходимо придерживаться оригинала или обратиться в наш отдел технической документации.

Знаки, использованные в руководстве

знак	значение
! ВАЖНО	<i>Этот знак используется для обозначения особенно важной информации в руководстве. Информация касается также безопасности пользователей, занимающихся эксплуатацией печи.</i>
	<i>Этот знак используется для обозначения важных предупреждений для безопасности пользователя и/или печи.</i>

ТЕХНИКА БЕЗОПАСНОСТИ

Общие предупреждения по технике безопасности

! ВАЖНО

Внимательно прочтите данное руководство перед тем, как приступать к установке и эксплуатации печи. Несоблюдение приведенных в руководстве указаний может привести к аннулированию гарантии и/или нанесению ущерба людям и/или имуществу.



Запрещается пользоваться печью для сжигания мусора или в любых других целях, отличных от тех, для которых она разработана.



Запрещается использовать другие виды топлива, отличные от дров. Строжайше запрещено использовать жидкие виды топлива.



Запрещена работа печи при открытых дверце или зольном ящике, а также при разбитом стекле Дверцу разрешается открывать только во время розжига и закладки дров.



Нельзя прикасаться к горячим поверхностям печи без соответствующих средств индивидуальной защиты во избежание ожогов. Во время работы наружные поверхности достигают высокой на ощупь температуры.



Запрещается вносить несанкционированные изменения в печь.



Установка, проверка системы, испытание на правильность функционирования и начальное тарирование печи должен выполнять только квалифицированный уполномоченный персонал.



Печь должна быть подсоединена к одиночному дымоходу, обеспечивающему заявленную изготовителем тягу и соответствующему требованиям установки, предусмотренным на месте установки.



Помещение, в котором устанавливается печь, должно иметь вентиляционное отверстие.



Прежде чем приступать эксплуатации печи, необходимо ознакомиться с расположением и функциями устройств управления.



В случае возникновения пожара в дымоходе необходимо вызывать пожарную охрану.



Необходимо использовать только оригинальные запчасти. Любые изменения и/или замена, не уполномоченная компанией Ravelli, может поставить под угрозу безопасность пользователя.

Остаточные риски

Печь спроектирована с учетом обеспечения основных требований безопасности пользователя.

Насколько это возможно, безопасность была учтена при проектировании и изготовлении печи.

Для всех остаточных рисков приводится их описание и зона или часть изделия, где присутствует остаточный риск (за исключением случаев, когда риск присутствует на всей печи). Предоставляется также информация о процедурах предотвращения риска и о правильном использовании средств индивидуальной защиты, предусмотренных и предписываемых изготовителем.

остаточный риск	описание и информация о процедурах предотвращения
Риск ожога 	Когда печь работает, она может достигать очень высокой на ощупь температуры, особенно ее наружные поверхности. Необходимо проявлять максимальную осторожность во избежание ожогов и, при необходимости, пользоваться специальными инструментами. Чтобы открыть дверцу для закладки дров и регулировки первичного воздуха, необходимо пользоваться входящей в комплект поставки перчаткой.

ОПИСАНИЕ ПЕЧИ**Основные компоненты****Назначение**

Данное изделие предназначено для:

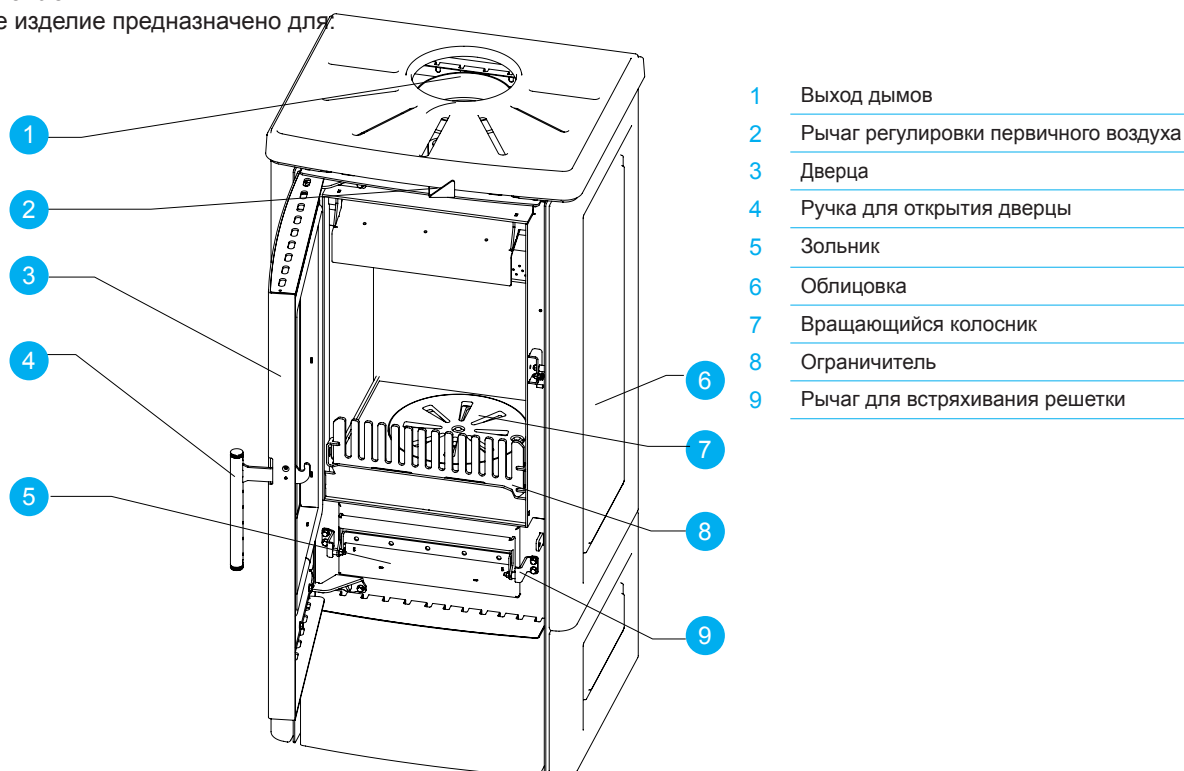

операция	разрешенное топливо	не разрешенное	среда
Конвективное и лучевое отопление посредством сгорания:	древесины в виде дров	Любое другое топливо, отличное от разрешенного.	Домашнее или торговое

Дровяные печи компании Ravelli Alba, Alba Steel, Lia и Lia Steel - это отопительные приборы прерывистого горения на дровах. Эти приборы пригодны для использования в целях вторичного отопления или вспомогательного отопления в дополнение к основному.

Камера сгорания, то есть зона печи, где горит огонь, покрыта огнеупорным материалом, гарантирующим оптимальное горение, то есть чистое и с низкими выбросами в окружающую среду. Дверца (3) оснащена керамическим стеклом, которое позволяет видеть огонь, а также контролировать процесс горения и обеспечивать большее лучеиспускание с передней стороны. Стекло поддерживается в чистом состоянии воздухом горения.

Эти печи разработаны для функционирования с закрытой дверцей. Для закладки дров можно открывать дверцу камеры сгорания, пользуясь ручкой (4); поскольку ручка может нагреваться во время работы печи, убедительно рекомендуется пользоваться защитной перчаткой, входящей в комплект печи. Ограничитель (8) предотвращает выпадение раскаленных углей. Колосник (7) вращается и приводится в действие рычагом встряхивания решетки (9).

Выдвижной зольник (5) отцепляется при помощи расположенной на нем блокировочной ручки.

Мощность печи зависит от количества загруженных дров и потока первичного воздуха. Поток первичного воздуха регулируется посредством рычага регулировки воздуха (2). Чем больше поток первичного воздуха, тем больше будет теплопроизводительность. Для получения максимальных эксплуатационных показателей и во избежание перегрева печи, рекомендуется придерживаться указаний, приведенных в специальной главе данного руководства.

Печь разработана и изготовлена для безопасной работы при условии, что:

- устанавливается квалифицированным персоналом с соблюдением специальных стандартов;
- используется без превышения эксплуатационных ограничений, заявленных в договоре и в настоящем руководстве;
- соблюдаются процедуры, указанные в руководстве по эксплуатации;
- плановое техобслуживание выполняется в указанные сроки и указанными способами;
- в случае необходимости незамедлительно выполняется внеплановое техобслуживание;
- не снимаются и/или не отключаются устройства безопасности.

! ВАЖНО

Печь должна использоваться в целях, для которых она изготовлена.

Неправильное предсказуемое использование

Неправильно использование, которое можно предположить из разумных соображений:

- использование печи для сжигания мусора;
- использование отличного от дров топлива для работы печи;
- использование жидкого топлива для работы печи;
- использование печи при открытой дверце или выдвинутом зольнике.

Для любого другого использования изделия, отличного от предусмотренного, необходимо предварительно получить письменное разрешение изготовителя. Если такого разрешения нет, то использование считается «не по назначению». Исключена любая договорная или внедоговорная ответственность изготовителя за ущерб, нанесенный людям, животным или имуществу в результате ошибок при выполнении установки, настройки, техобслуживания и использования не по назначению.

Обязанности и запреты

Обязанности

Пользователь должен:

- прочесть данное руководство по эксплуатации, прежде чем выполнять какие-либо действия на печи;
- прибором могут пользоваться дети не младше 8 лет и лица с ограниченными физическими, сенсорными или умственными способностями, а также не имеющие опыта или необходимых знаний лица, при условии, что они находятся под присмотром;
- пользоваться печь не по назначению, то есть в целях, отличных от указанных в параграфе «НАЗНАЧЕНИЕ»;
- строжайше запрещено использовать жидкие виды топлива для розжига;
- держать на безопасном расстоянии не термостойкие и/или воспламеняющиеся предметы;
- закладывать в печь только дрова, имеющие описанные в данном руководстве характеристики;
- подсоединять печь к дымоходу, соответствующему действующим стандартам;
- подключать печь к вводу воздуховода трубой или патрубком для забора воздуха снаружи;
- выполнять работы по техобслуживанию всегда при выключенной охлажденной печи;
- выполнять очистку с соблюдением указанной в данном руководстве периодичности;
- использовать оригинальные запчасти, рекомендуемые изготовителем.

Запреты

Пользователь не должен:

- снимать или изменять, не имея на это разрешения, устройства безопасности;
- выполнять по собственной инициативе операции или действия, которые не входят в круг его обязанностей или могут поставить под угрозу безопасность самого пользователя либо других людей;
- использовать топливо, отличное от дров и от топлива, указанного для розжига;
- использовать печь для сжигания мусора;
- использовать воспламеняющиеся или взрывчатые вещества вблизи печи во время ее работы;
- использовать печь с открытой дверцей и/или с поврежденным либо разбитым стеклом;
- ни в коем случае закрывать отверстия входа воздуха горения и выхода дыма;
- использовать печь для сушки белья;
- заменять или вносить изменения в некоторые компоненты печи.

ТЕХНИЧЕСКИЕ ХАРАКТЕРИСТИКИ

технические характеристики печей ALBA, ALBA STEEL, LIA, LIA STEEL

Ø трубы выхода дыма	150	мм
Мак. объем отопления	170	м ³
Номинальная мощность	8,5	кВт
Часовое потребление	2,4	кг/ч
Интервал закладки	45	
КПД уменьш. - ном.	85,1	%
CO при 13% O ₂	0,0767	%
Производительность дыма	7,1	г/с
Минимальный подсос воздуха	10,0 - 0,1	Па - мбар
Температура продуктов сгорания	217	°C

Приведенные данные являются ориентировочными и не обязывающими для производителя, они могут меняться в зависимости от типа и качества используемых дров. Ravelli оставляет за собой право вносить любые изменения с целью улучшения эксплуатационных характеристик изделий.

Технический чертёж Alba

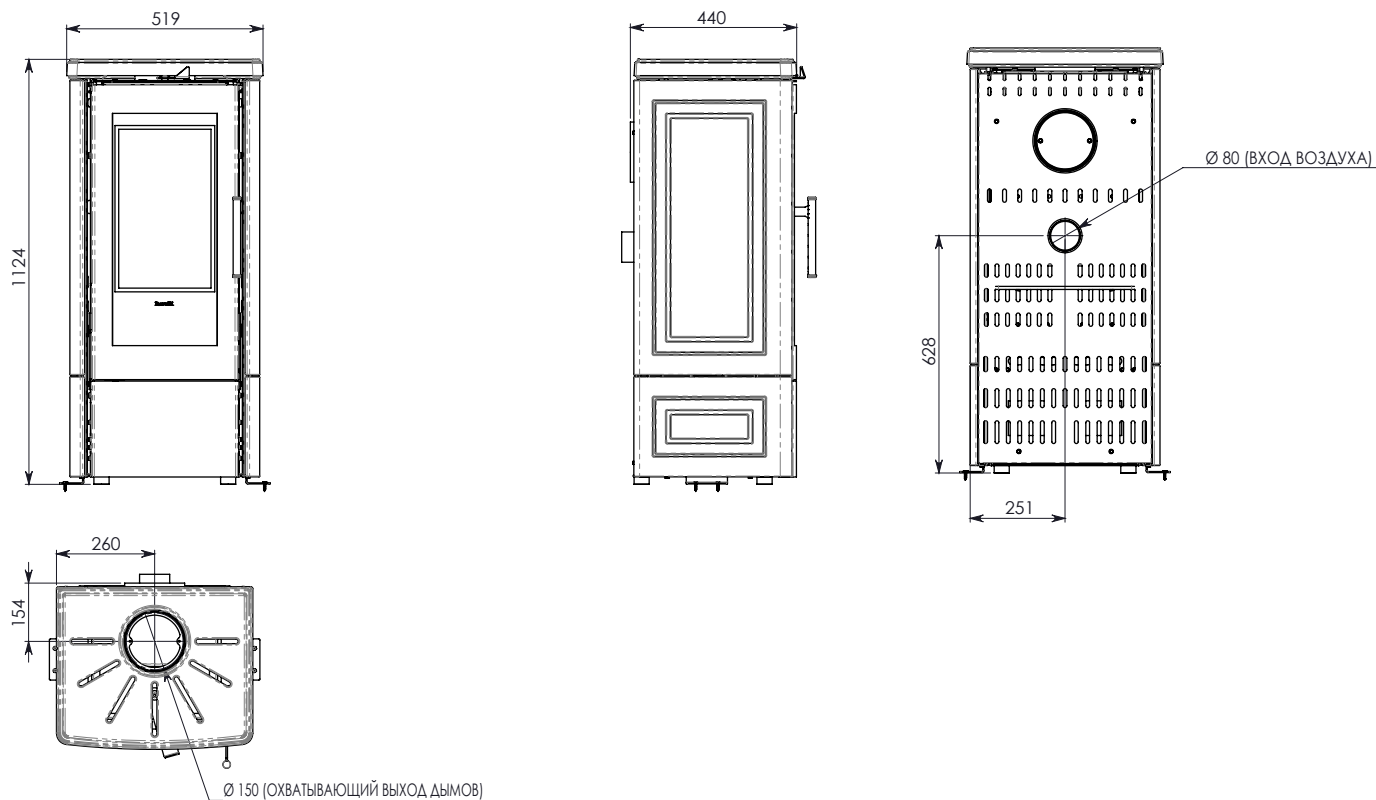

Технический чертёж Alba steel

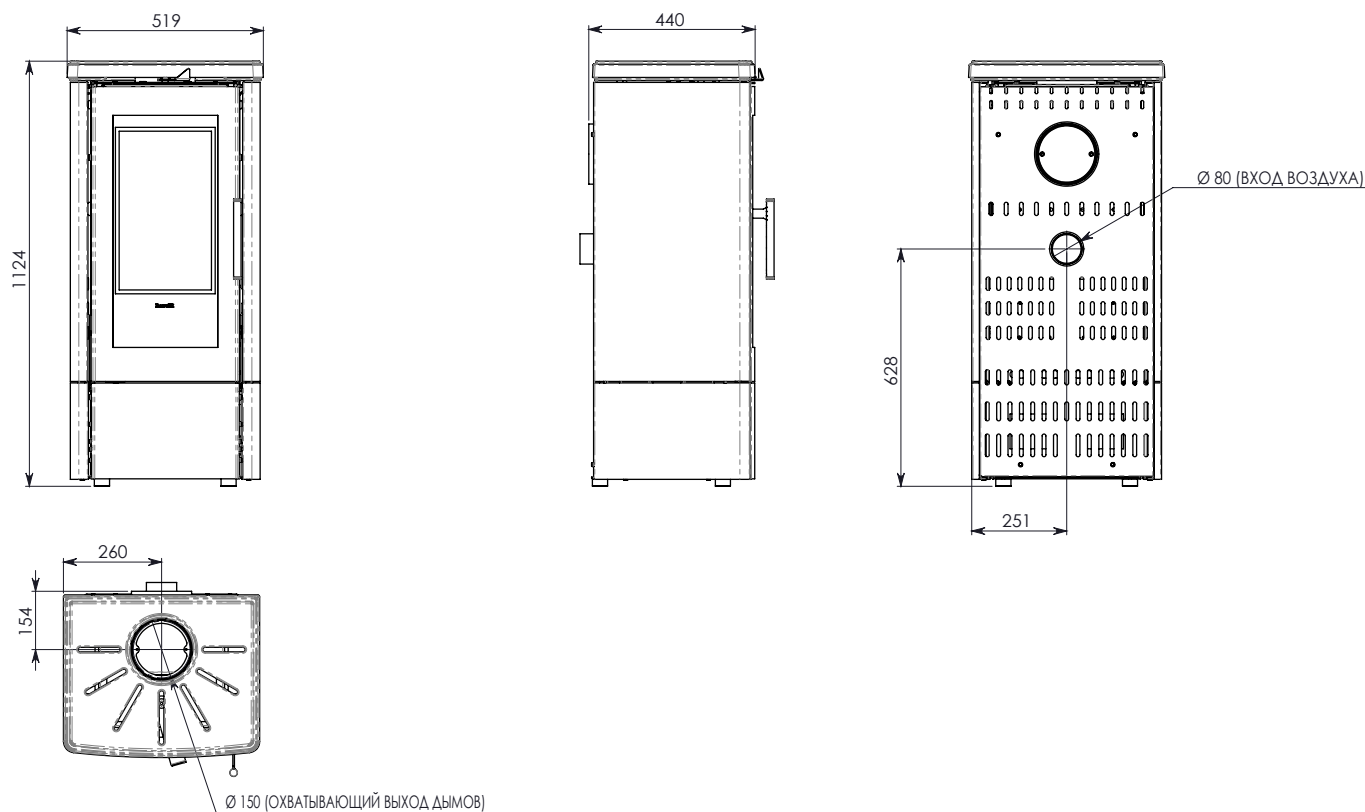

Технический чертёж Lia

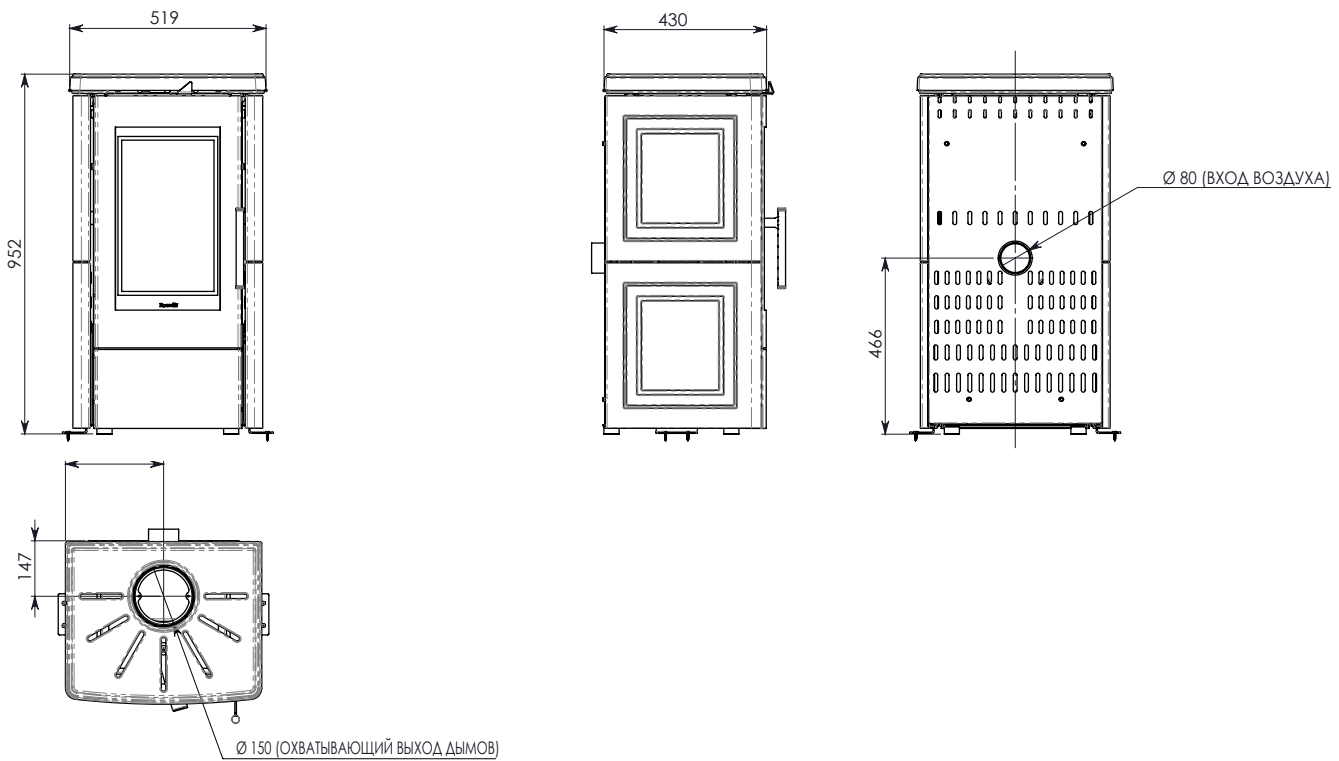

Технический чертёж Lia steel

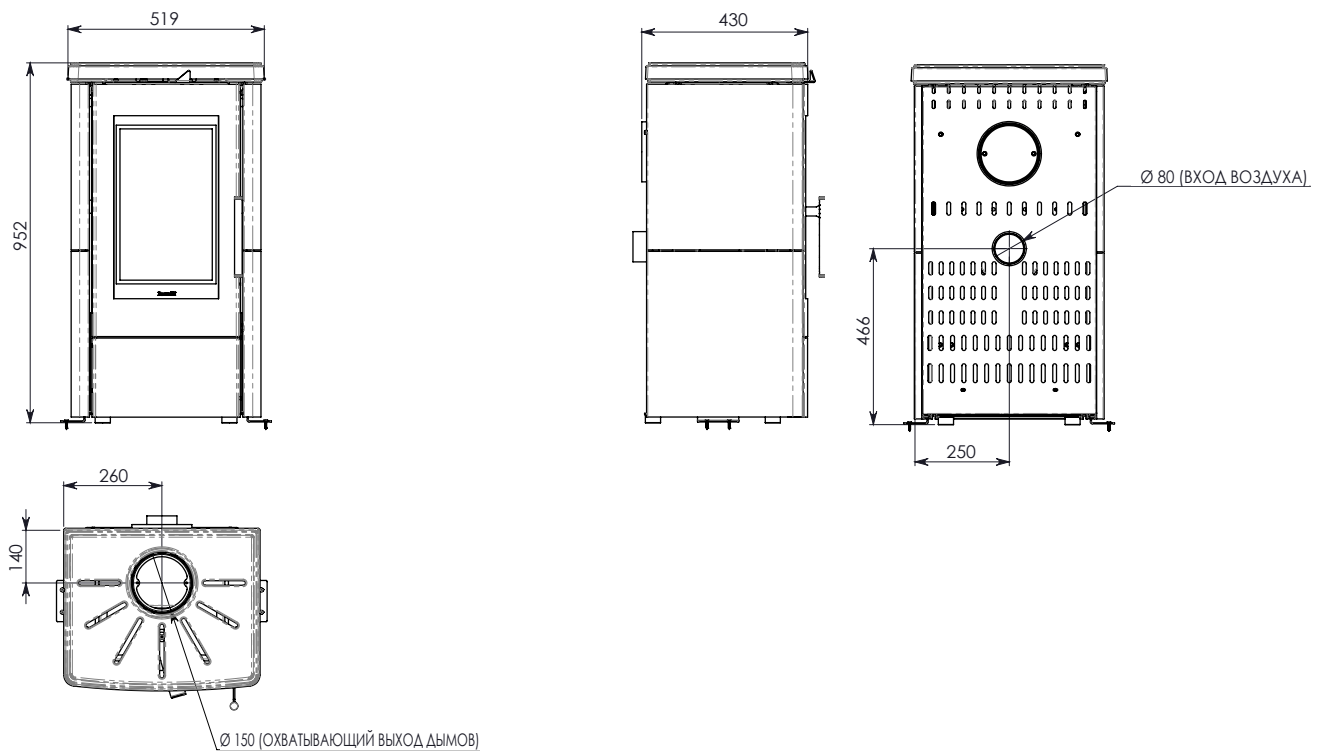

Размеры

	<i>Alba</i>	<i>Alba steel</i>	<i>Lia</i>	<i>Lia steel</i>	<i>Единица измерения</i>
Высота	1124	1124	952	952	мм
Ширина	519	519	519	519	мм
Глубина	440	440	440	440	мм
Порожний вес	140	115	135	110	кг

Майолика (при наличии)

Используемая для облицовки майолика производится ремесленным способом и обрабатывается вручную. По этой причине небольшие поверхностные недостатки, такие как затемнение или кракелюр, считаются характеристиками, делающими каждый экземпляр майолики уникальным.



Майолика - деликатный материал. Рекомендуем обращаться с ним осторожно во время очистки и избегать ударов, которые могут ее повредить.

Характеристики топлива

Можно сжигать только натуральную необработанную древесину максимальной влажности 20%.

Только что срубленная древесина может содержать до 60% влаги и, следовательно, непригодна для сжигания.

Идеальная сушка древесины длится около 2 лет. Слишком старая древесина тоже непригодна для сжигания.

Дрова должны храниться и сушиться в хорошо проветриваемом месте, если они хранятся под открытым небом, то должны быть защищены от дождя, а если в закрытом помещении - то оно должно хорошо проветриваться.

Дрова следует хранить в готовом для использования виде, чтобы облегчить их сушку.

Дрова могут храниться в виде приподнятой над полом поленницы на опорной поверхности, обеспечивающей пропускание воздуха, например на досках или поддоне, чтобы облегчить сушку и предотвратить образование гнили и плесени. По этой причине целесообразно оставить несколько сантиметров зазора между поленницей и стенами.

Если используются невыдержанные дрова с высоким процентом влажности, то увеличивается вероятность образования конденсата в дымоходе с последующим нарушением тяги и образованием сажи в топке, на стекле и в дымоходе, а также с риском возгорания. Безусловно, КПД печи будет более низким.

В дровяной печи следует использовать дрова длиной не более 25 см.

Недопустимое топливо

Убедительно рекомендуется не использовать в качестве топлива следующие материалы:

- слишком влажные дрова
- обработанная древесина (окрашенная, лакированная, клеенная древесина и т.п.);
- древесная стружка или опилки
- жидкое топливо
- уголь или другие ископаемые топлива
- пластмасса и ее производные
- обработанная бумага и картон
- отходы
- топлива, которые могут выделять токсичные или загрязняющие вещества

Использование таких видов топлива, кроме того, что запрещено, приводит к выделению вредных загрязняющих веществ, более быстрому износу печи и скоплению загрязнений в печи и в системы вывода дыма с вытекающим отсюда ухудшением эксплуатационных характеристик и уровня безопасности.



Вырабатываемые этими видами топлива газы опасны для окружающей среды и для вашего здоровья!



Использование топлива, не соответствующего указанному выше, делает гарантию недействительной.

ТРАНСПОРТИРОВКА И УСТАНОВКА**Предупреждения по технике безопасности во время транспортировки и установки**

! ВАЖНО

Печь должен устанавливать квалифицированный специалист, который должен выдать покупателю декларацию соответствия установки и взять на себя всю ответственность за установку и правильное функционирование печи.

! ВАЖНО

Место установки печи следует выбирать так, чтобы создаваемое печью тепло могло равномерно распределяться в помещениях, которые требуется отопить.



Печь должна быть подсоединена к одиночному дымоходу, обеспечивающему заявленную изготовителем тягу и соответствующему требованиям установки, предусмотренным на месте установки.



Помещение, в котором устанавливается печь, должно иметь вентиляционное отверстие.

Изготовитель снимает с себя всякую ответственность за установку, не соответствующую действующим законам, неправильную циркуляцию воздуха в помещениях и неправильное использование прибора.

В частности, необходимо:

- прибор должен быть подсоединен к системе вывода дымов, размеры которой должны обеспечивать заявленную изготовителем тягу; кроме того эта система должна быть герметична и должны соблюдаться безопасные расстояния от воспламеняющихся материалов;
- должен быть подходящий забор воздуха горения в соответствии с типом установленного изделия;
- другие установленные основанные на процессе горения приборы или устройства не должны создавать разрежение в помещении, где установлена печь;
- должны соблюдаться безопасные расстояния от воспламеняющихся материалов;

Проверка совместимости оборудования выполняется перед началом любых других работ по монтажу или установке.

! ВАЖНО

Местные административные регламенты, особые предписания местных властей, касающиеся установки основанных на горении приборов, забора воздуха и системы отвода дымов, могут варьироваться в разных регионах или странах. Необходимо осведомиться в органах местной власти, существуют ли более строгие по сравнению с приведенными здесь предписания закона.

Упаковка

После получения печи необходимо убедиться в следующем:

- соответствие приобретенной модели;
- отсутствие повреждений, вызванных транспортировкой.

Любые претензии следует предъявлять перевозчику (в том числе указывая на сопроводительной документации) в момент получения товара.



Проверить грузоподъемность пола, прежде чем перемещать и устанавливать печь.

При перемещении печи в упаковке нужно действовать следующим образом:

- 1 Ввести вилы автопогрузчика в специальные отверстия под деревянным поддоном.
- 2 Медленно поднять.
- 3 Довести печь до места установки.



Печь всегда следует перемещать в вертикальном положении. Необходимо проявлять особую осторожность во избежание ударов дверцы и ее стекла, которые могут нарушить их целостность.

Для снятия упаковки с печи, необходимо выполнить ниже приведенные действия:

- 1 Разрезать стяжки и убрать деревянную укрепляющую раму с коробки
- 2 Медленно поднять картонную коробку
- 3 Снять покрытия из воздушно-пузырчатой пленки или подобных материалов, при их наличии
- 4 Снять печь с поддона и установить прибор на выбранном месте, убедившись, что оно соответствует предписаниям.

! ВАЖНО

Утилизация упаковки возлагается на конечного пользователя и должна осуществляться в соответствии с законами, действующими в стране установки.

Подготовительные работы для дымоотводной системы



Уделять максимум внимания изготовлению системы вывода дымов и соблюдать стандарты, действующие в стране установки печи.

! ВАЖНО

Изготовитель снимает с себя всякую ответственность за любой ущерб, связанный с неправильными размерами системы отвода дымов или несоблюдением соответствующих стандартов.

Дымовые каналы и соединения

Под дымовыми каналами подразумеваются трубы, соединяющие прибор, основанный на процессе горения, с дымоходом. Необходимо соблюдать следующие предписания:

- соблюдать стандарт EN 1856-2;

- горизонтальные участки должны иметь минимальный наклон вверх 3%;
- длина горизонтального участка должна быть как можно меньше, а его проекция на плоскость не должна превышать 2 метра;
- смена направления не должна иметь угол менее 90° (рекомендуются изгибы 45°);
- количество смен направления, включая смену направления для ввода в дымоход, не должно превышать 3;
- сечение должно иметь постоянный диаметр, равный диаметру выхода топки до соединения с дымоходом;
- запрещается использовать гибкие металлические и фиброцементные трубы;
- дымовые каналы не должны проходить через помещения, в которых запрещена установка приборов, основанных на процессе горения.

В любом случае дымовые каналы не должны допускать утечки продуктов сгорания и конденсата, а также должны быть изолированы, если проходят снаружи помещения установки.

Не допускается монтаж устройств ручной регулировки тяги.

! ВАЖНО

Первый участок дымового канала обязательно должен быть вертикальным длиной не менее 1 м, чтобы обеспечить правильный вывод дымов.

Дымоход

Дымоход - это очень важный элемент для правильной работы печи.



Размеры дымохода должны обеспечивать заявленную изготовителем тягу.



Нельзя подсоединять печь к общему дымоходу.

При изготовлении дымохода необходимо соблюдать следующие предписания:

- соблюдать стандарт EN 1856-1;
- использовать материалы, подходящие для выдерживания обычного механического, химического, теплового воздействия, с подходящей теплоизоляцией во избежание образования конденсата;
- конструкция должна быть преимущественно вертикальной и без сужений по всей длине;
- должны быть соблюдены воздушные прослойки и изоляция от воспламеняющихся материалов;
- изменений направления должно быть не более 2, а угол не должен превышать 45°;
- дымоход внутри жилого здания во всяком случае должен иметь изоляцию и может проходить внутри шахты при условии, что соблюдаются стандарты, касающиеся прокладки труб;
- дымовой канал подсоединяется к дымоходу посредством «Т»-образного соединения с доступной для обслуживания камерой сбора остатков процесса горения и, главное, конденсата.

! ВАЖНО

Убедительно рекомендуется проверять на данных таблички дымохода безопасное расстояние, которое необходимо соблюдать при наличии горючих материалов, и тип используемого изоляционного материала.



Использовать герметичные трубы с силиконовыми уплотнителями.



Запрещается выводить дымы непосредственно через стену наружу или в закрытые помещения, а также применять любые другие способы вывода дымов, не предусмотренные действующими стандартами в стране установки (примечание: в Италии разрешен только вывод на крышу).

Выступающая над крышей часть дымохода

Выступающая над крышей часть дымохода должна иметь следующие характеристики:

- сечение выхода дымов должно быть как минимум вдвое больше внутреннего сечения дымохода;
- должна не допускать попадания воды или снега;
- должна обеспечивать вывод дымов даже если дует ветер (противоветровой дымник);
- отметка выхода дымов должна быть вне зоны ветрового подпора (см. государственные и местные стандарты, чтобы определить зону ветрового подпора);
- всегда должен располагаться на расстоянии от антенн и спутниковых антенн, никогда не должна использоваться в качестве опоры.

Установка



Для установки и использования прибора необходимо соблюдать все законы и местные регламенты, как государственные, так и европейские.



Установка печи и подготовительные строительные работы должны соответствовать требованиям действующих в стране установки стандартов (ИТАЛИЯ = UNI 10683).

! ВАЖНО

Работы по установке должен выполнять квалифицированный и/или уполномоченный изготовителем специалист. Персонал, которому поручена установка, должен выдать покупателю декларацию соответствия установки и взять на себя всю ответственность за окончательную установку и правильное функционирование установленного изделия.

В случае несоблюдения этих мер предосторожности компания Ravelli не несет никакой ответственности.

Требования к помещению установки

Помещение, в котором устанавливается печь, должно хорошо проветриваться. Для удовлетворения этого требования необходимо предусмотреть в помещении выходящее наружу вентиляционное отверстие.

! ВАЖНО

В помещении, в котором устанавливается изделие, должно быть вентиляционное отверстие со свободным сечением не менее 100 см².

! ВАЖНО

В случае установки при наличии других основанных на процессе горения приборов или системы управляемой механической вентиляции, необходимо проверить правильность работы прибора.

Печь должна размещаться внутри жилых помещений. Никогда нельзя устанавливать ее снаружи. Объем помещения установки должен быть подходящим с учетом мощности прибора и, во всяком случае, превышать 15 м³.



ВНИМАНИЕ!

Вытяжные вентиляторы (например: вытяжка) при использовании их в том же помещении, в котором находится печь, могут создавать проблемы работе печи.



Печь должна быть установлена на полу подходящей грузоподъемности. Если существующая опора не удовлетворяет этого требования, необходимо предпринять соответствующие меры (например, использовать плиту для распределения веса).



ВНИМАНИЕ!

предусмотреть подходящую изоляцию, если поверхность состоит из воспламеняющегося материала.

Если боковые стены рядом с печью сделаны из воспламеняющегося материала, необходимо располагать печь не менее чем в 30 см от них.

Минимальное расстояние от воспламеняющихся материалов	
R Правая сторона	400 мм
L Левая сторона	400 мм
B Задняя сторона	160+40 мм изоляции
A Передняя сторона	1000 мм

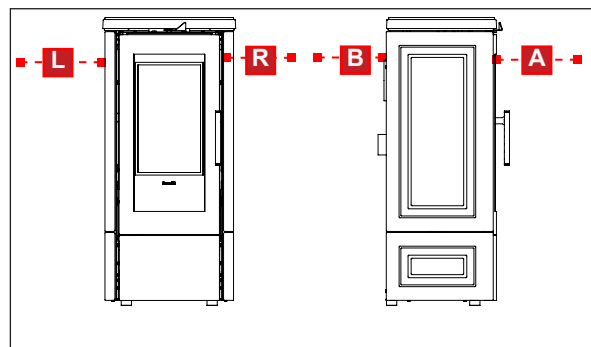

Если задняя стенка сделана из горючего материала, необходимо установить печь не менее чем на расстоянии 200 см от нее и защитить изоляционным материалом со следующими характеристиками

Толщина	мм	40
Температура классификации	°C	1000
Плотность	кг/м ³	245
Удельная теплоемкость	кДж/кг К	5,4 x 10 ⁻⁶
Теплопроводность при 200 °C	Вт/м К	0,07
Теплопроводность при 400 °C	Вт/м К	0,10

Если пол, на котором стоит печь, сделан из горючего материала, рекомендуется предусмотреть подходящую изоляцию. Рядом с печью нельзя хранить чувствительные к воздействию тепла или воспламеняющиеся предметы и материалы; эти предметы должны находиться как минимум на расстоянии 100 см от наиболее выступающей габаритной точки передней части печи.

Установка печи должна предусматривать легкий доступ для очистки прибора, каналов вывода дымов и дымохода.

Примеры установки

Система вывода дыма очень важна для правильной работы печи. Убедитесь, что установленный дымоход имеет хотя бы один инспекционный люк в легкодоступном месте для облегчения очистки.

Разрушающиеся дымоходы можно использовать только после установки внутри них дымоходов, соответствующих требованиям действующих стандартов (см. стандарты по установке труб).

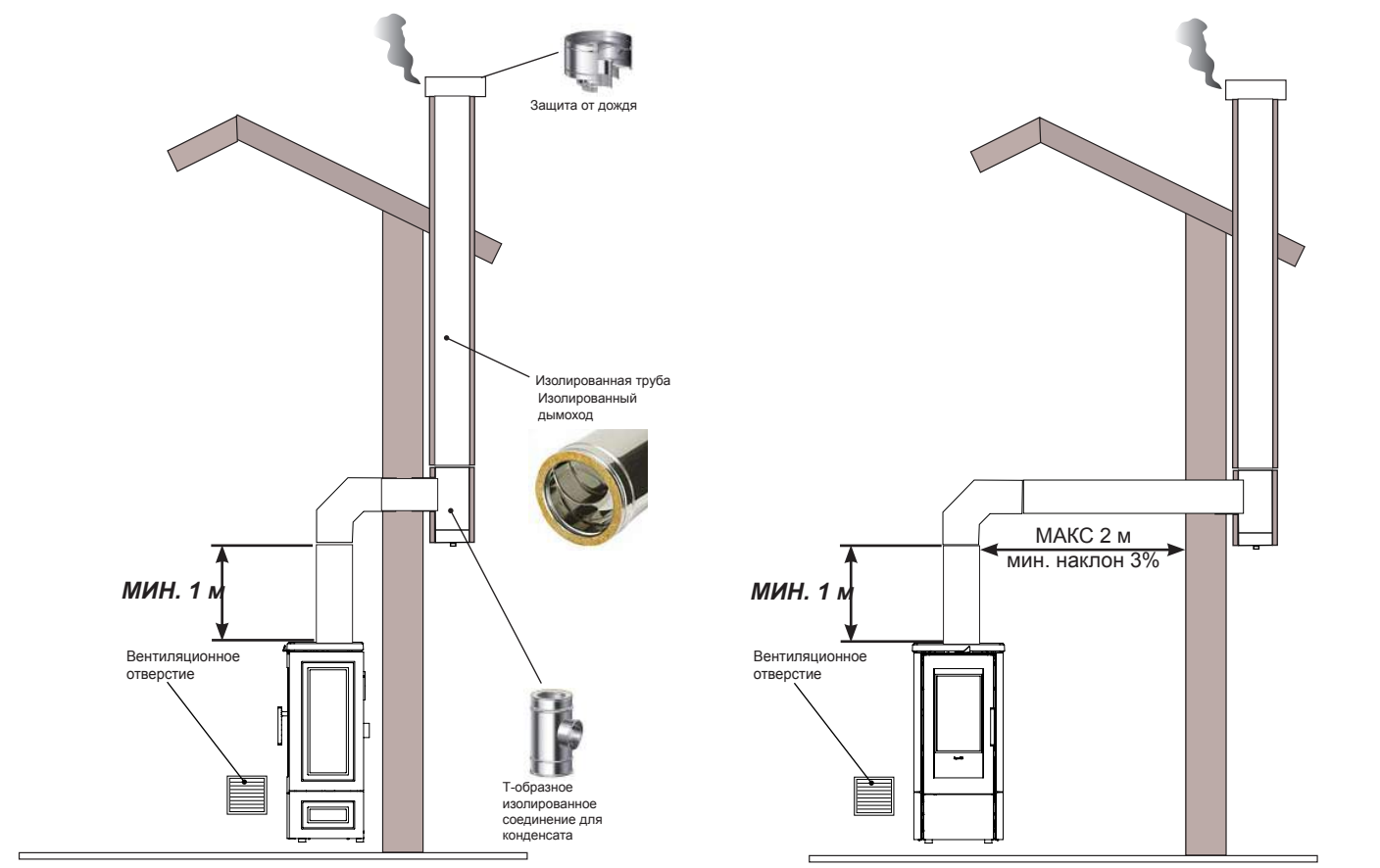
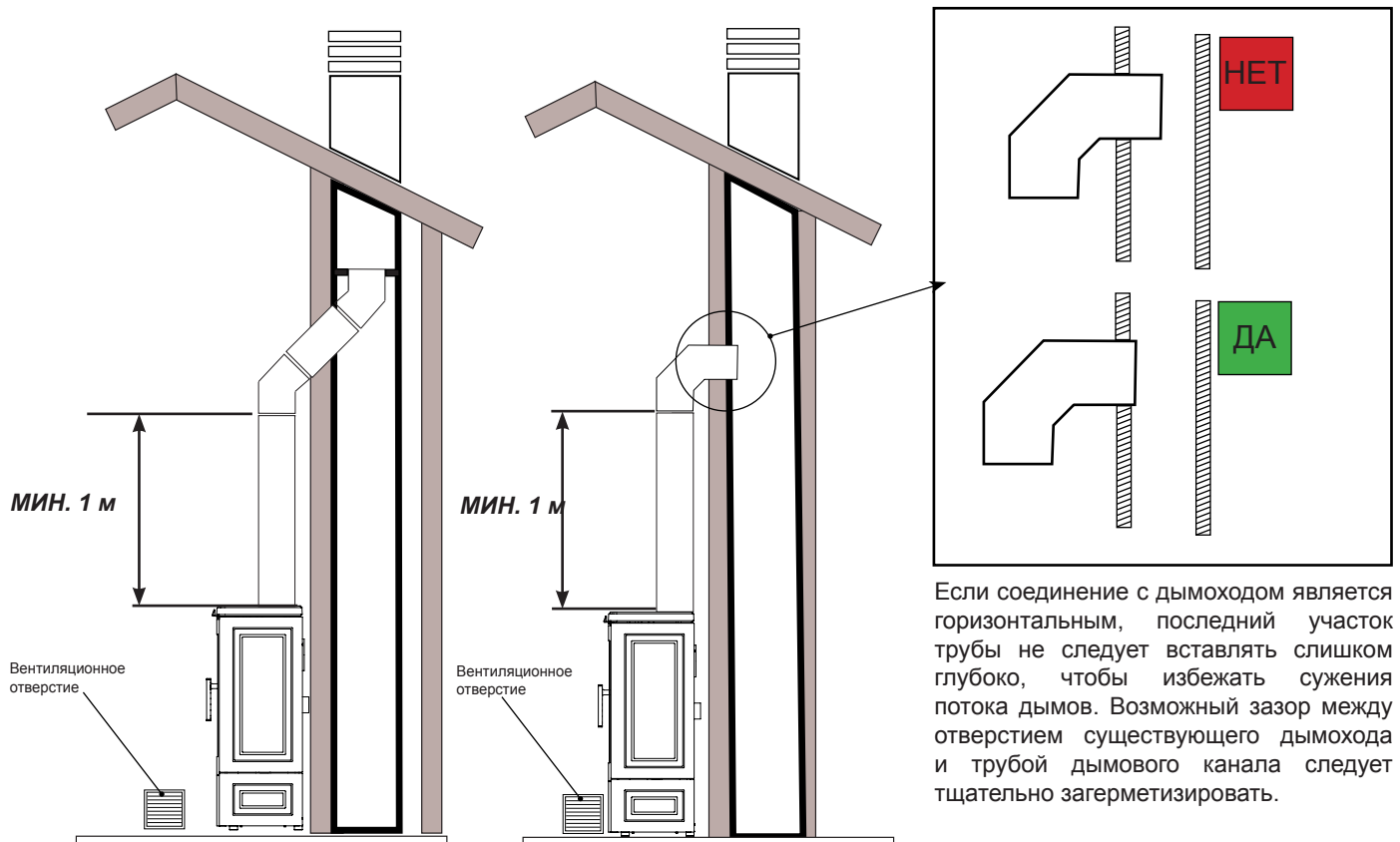

Монтаж керамических элементов (для Alba и Lia)

1

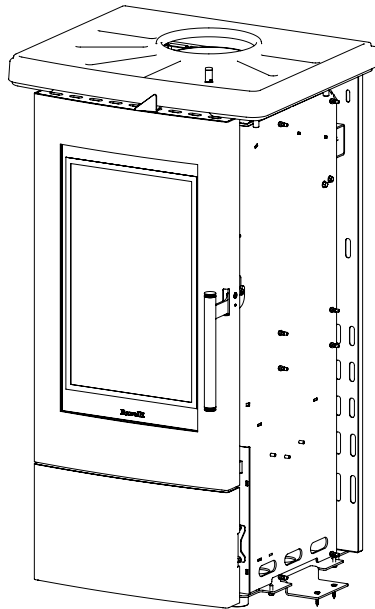

2

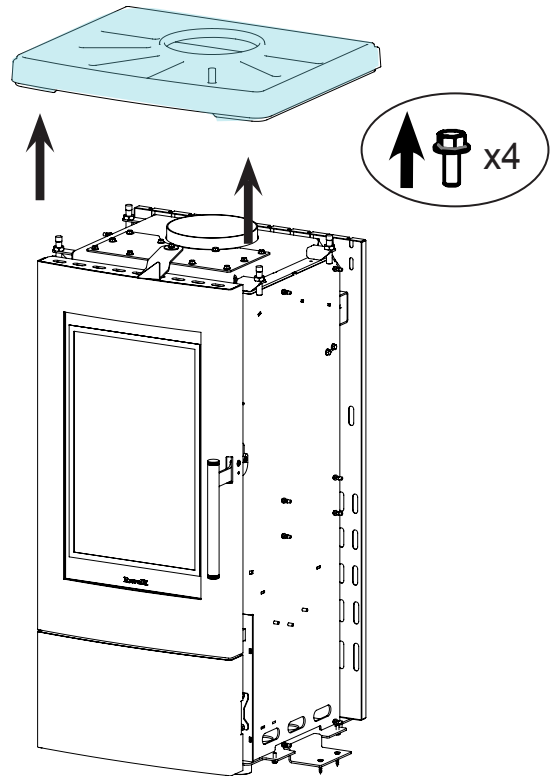

3

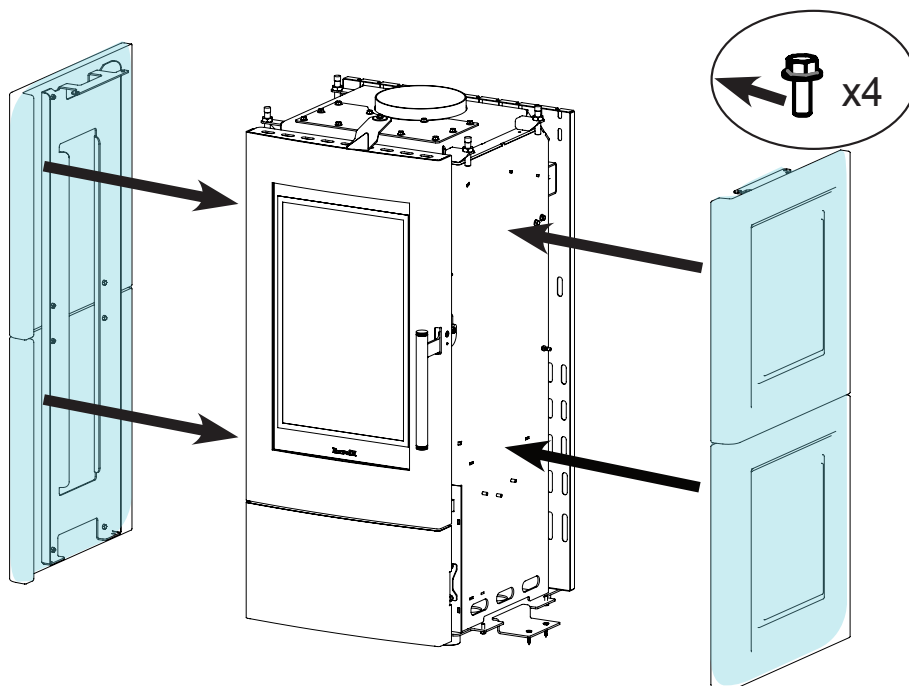

4

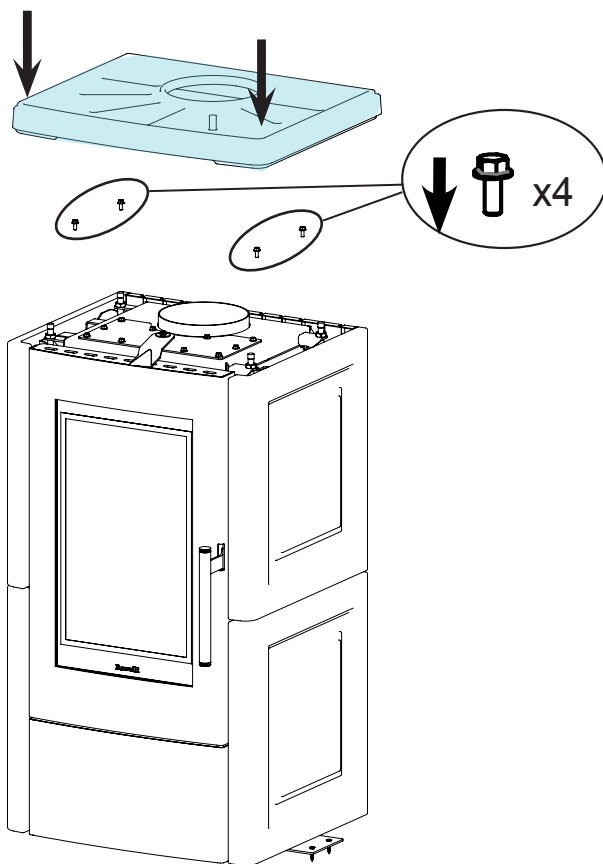

5

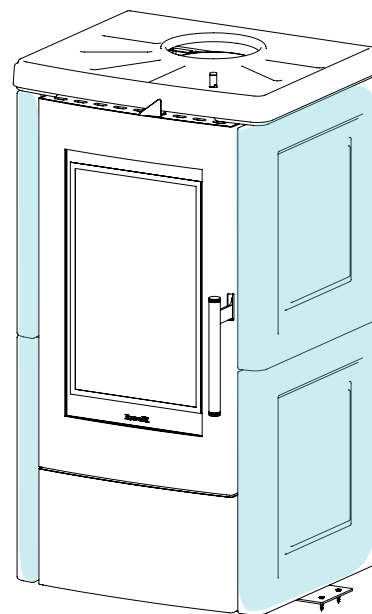
**Соединения****! ВАЖНО**

Соединения должен выполнять квалифицированный и/или уполномоченный изготовителем специалист.

Подсоединение к дымоходу

Размеры дымохода должны обеспечивать заявленную изготовителем тягу.

Приемочные испытания и ввод в эксплуатацию

Перед вводом печи в эксплуатацию необходимо провести приемочные испытания, предусматривающие проверку работы следующих элементов:

- подсоединение к системе вывода дымов;
- проверка соответствия стандартам и пригодности всех материалов, из которых изготовлен дымоход, дымоход, дымоход.

Приемочные испытания имеют положительный результат, только если все стадии работы завершены без выявления отклонений.

Устройства управления и их использование

Рычаг первичного воздуха

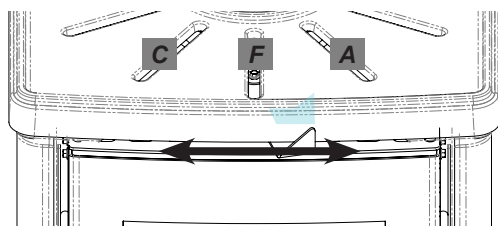

С: рычаг в положении полностью закрытой подачи первичного воздуха : это положение допускается только при выключенной печи, когда погашен огонь и угли.

F: рычаг первичного воздуха в центральном положении (рабочее положение): это положение соответствует идеальному функционированию на максимальной мощности.

A: рычаг в положении полностью открытой подачи первичного воздуха (положение розжига): это положение подходит для первой стадии розжига.

Рычаг для встряхивания решетки

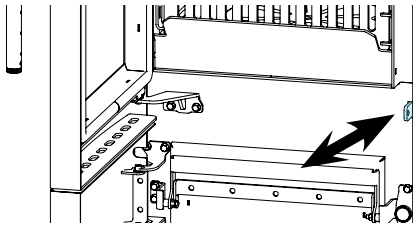

Двигая рычаг встряхивания решетки вперед и назад, можно открывать и закрывать отверстия решетки для прохода воздуха.

Для оптимального горения рекомендуется оставлять рычаг в промежуточном положении, чтобы отверстия были открыты наполовину.

Чтобы очистить решетку от углей и золы, двигать рычаг вперед и назад несколько раз.

ПОРЯДОК ЭКСПЛУАТАЦИИ



В случае возникновения пожара в дымоходе необходимо незамедлительно вызывать пожарную охрану.

Проверки перед розжигом



Убедиться, что вы ознакомились и хорошо поняли содержание данного руководства.

Перед розжигом печи необходимо убедиться в следующем:

- камера сгорания чиста;
- удалены все элементы, которые могут загореться (инструкции, различные клейкие этикетки).

! ВАЖНО

Во время первых часов работы возможно, что использованные для отделки печи лакокрасочные средства будут издавать неприятный запах. Кроме того, может быть запах металлических частей, подвергающихся воздействию высоких температур. Убедиться, что в помещении обеспечивается достаточная вентиляция. Эти неизбежные неприятности исчезнут после первых часов работы. Чтобы свести неприятности до минимума, необходимо оставить печь работающей на несколько часов на малой мощности и в первое время не перегружать ее, избегая неблагоприятных циклов нагрева и охлаждения.

! ВАЖНО

При первом розжиге завершается сушка лакокрасочного покрытия, которое затвердевает. Поэтому, чтобы не повредить его, на этой стадии не рекомендуется прикасаться к окрашенным поверхностям печи.

Розжиг печи

Чтобы разжечь печь, необходимо действовать следующим образом:

- 1 Очистить решетку, удаляя остатки предыдущего использования, при необходимости, можно воспользоваться рычагом для встряхивания решетки. При необходимости, опустошить зольник.
- 2 Полностью открыть первичный воздух, сдвинув рычаг регулировки первичного воздуха вправо (положение розжига). При помощи рычага для встряхивания решетки держать наполовину открытыми отверстия решетки.
- 3 Над решеткой разместить в несколько слоев сухой хворост для розжига, а сверху положить накрест четыре полена, образуя 2 яруса.
- 4 Разместить на решетке натуральное средство для розжига под хворостом.
- 5 Закрыть дверцу камеры сгорания.

Дрова для розжига

- Длина: 20 – 25 см
- Толщина: 2 – 5 см
- Общее количество: около 2 кг

Использование слишком большого количества поленьев для розжига либо слишком крупных поленьев замедляет нагрев и достижение нужной температуры в камере сгорания. Следовательно, розжиг будет затруднен, процесс сгорания не будет правильным и будет создаваться большое количество сажи либо потухнет огонь при закрытии дверцы.

Добавление топлива

- Длина: 20 – 25 см
- Количество: 2 полена
- Общий вес: около 1,8 кг

После розжига необходимо медленно открыть дверцу, чтобы избежать возврат пламени и выход дыма в помещение, и доложить рекомендуемое количество дров. Если печь работает правильно и соблюдаются приведенные здесь рекомендации, дрова добавлять нужно будет в момент, когда в топке будут только раскаленные угли. Продолжительность горения дров зависит

от типа дров, от их количества, от степени сухости и от настроек печи. Ознакомьтесь с главой, посвященной регулировке сгорания для наилучшей оптимизации расхода печи.

Если после сгорания последней закладки дров прошло много времени, но угли еще не совсем остыли, для облегчения розжига новой партии дров рекомендуется открыть чуть больше подачу первичного воздуха, пока не загорится огонь. После чего необходимо установить рычаг первичного воздуха в рабочее положение.



НЕ ПЕРЕГРУЖАТЬ ПЕЧЬ. ПРЕВЫШЕНИЕ РЕКОМЕНДУЕМОГО КОЛИЧЕСТВА ДРОВ МОЖЕТ ПРИВЕСТИ К ПОВРЕЖДЕНИЮ ЧАСТЕЙ ПЕЧИ И АННУЛИРОВАНИЮ ГАРАНТИИ. ЗАКЛАДКА ЧРЕЗМЕРНОГО КОЛИЧЕСТВА ДРОВ, КРОМЕ УМЕНЬШЕНИЯ ЭФФЕКТИВНОСТИ, ПРИВОДИТ К ПОВЫШЕННОЙ ТЕМПЕРАТУРЕ ДЫМОВ, КОТОРЫЕ МОГУТ ПОВРЕДИТЬ ПЕЧЬ И ДЫМОХОД.

Настройка процесса горения

После достижения нужной температуры в камере сгорания и в дымоходе можно отрегулировать первичный воздух для достижения максимального КПД. Скорость сгорания, а следовательно и генерируемая тепловая мощность, регулируется количеством дров в камере сгорания и количеством первичного воздуха. Слишком сильный огонь уменьшает продолжительность сгорания дров и КПД печи. Максимальные эксплуатационные показатели достигаются при использовании рекомендуемого количества дров и при установке рычага первичного воздуха в центральное положение (рабочее положение). Чтобы уменьшить мощность, следует слегка сместить рычаг первичного воздуха влево.

Процесс сгорания эффективен и чист, когда огонь имеет светло-желтый цвет. Если огонь ближе к красному цвету или виден черный дым в камере сгорания, вероятно, необходимо слегка увеличить подачу первичного воздуха.

необходим определенный период времени, чтобы научиться правильно регулировать сгорание.



НИКОГДА НЕЛЬЗЯ ПОЛНОСТЬЮ ЗАКРЫВАТЬ РЫЧАГ ПЕРВИЧНОГО ВОЗДУХА ПРИ НАЛИЧИИ ОГНЯ ИЛИ РАСКАЛЕННЫХ УГЛЕЙ.

Выключение печи

Чтобы выключить печь, действовать следующим образом:

- 1 Дождаться полного потухания огня и углей.
- 2 Когда огонь потух и от углей не идет тепло, полностью закрыть подачу первичного воздуха.

ТЕХОБСЛУЖИВАНИЕ

Предупреждения по технике безопасности при проведении техобслуживания



Техобслуживание печи следует проводить не реже одного раза в год, заблаговременно планируя его совместно со службой технической поддержки.



В некоторых условиях, таких как розжиг, выключение или неправильное использование, продукты сгорания могут содержать маленькие частицы сажи, которые скапливаются в системах вывода дымов. Это может уменьшить диаметр прохода дымов и привести к риску пожара. Систему вывода дымов необходимо проверять и чистить не реже одного раза в год.



Работы по техобслуживанию следует выполнять при остывшей печи и отключенном электропитании.

Прежде чем приступать к каким-либо действиям по техобслуживанию, необходимо предпринять следующие меры предосторожности:

- Убедиться, что все части печи холодные.
- Убедиться, что пепел полностью остыл.
- Всегда работать с использованием подходящих для техобслуживания инструментов.
- По завершении техобслуживания необходимо установить на места все снятые части, прежде чем разжигать печь.

! ВАЖНО

Качество дров, способ использования печи и регулировка процесса сгорания могут повлиять на частоту техобслуживания.

Очистка

! ВАЖНО

Выполнить операции по очистке, чтобы обеспечить правильную работу печи. В следующей таблице перечислены операции очистки, необходимые для правильной работы печи.

ЧАСТИ / ЧАСТОТА	1 ДЕНЬ	2-3 ДНЯ	60-90 ДНЕЙ
Камера сгорания	●		
Колосниковая решетка	●		
Зольник	●		
Стекло		●	
Канал всасывания			●

Очистка камеры сгорания

Удалить остатки продуктов горения в камере сгорания при помощи специального устройства, убедиться, что пепел полностью остыл.

Эти изделия компании Ravelli имеют камеру сгорания с отделкой из огнеупорной плитки. Огнеупорный камень не требует особого техобслуживания, необходимо лишь удалять кисточкой пыль, если требуется удалить осевший во время процесса сгорания пепел.

Не рекомендуется пользоваться абразивными губками для удаления наиболее трудных остатков, они могут поцарапать поверхность.

Очистка колосниковой решетки

Для правильной очистки колосниковой решетки, необходимо двигать вперед и назад рычаг для встряхивания решетки, чтобы в результате легкого вращения освободились отверстия для воздуха. Таким образом скопившаяся во время горения зола высыпется в расположенный ниже ящик.

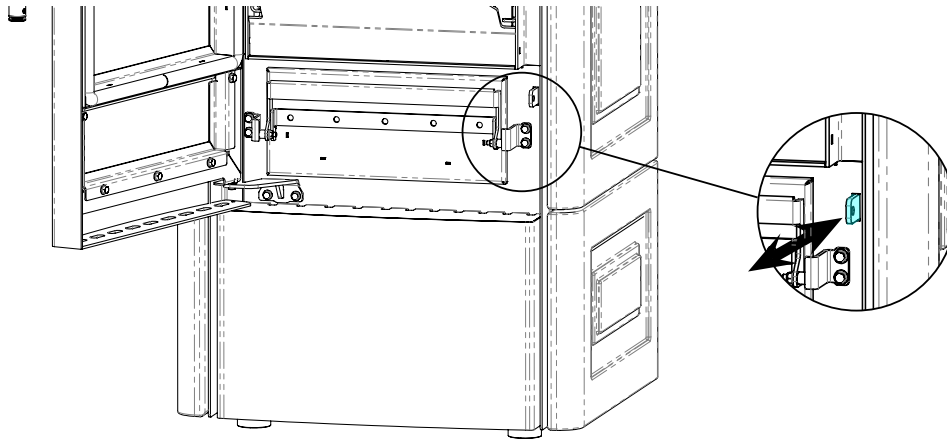

Очистка зольника

Очистку зольника следует осуществлять каждые 30 дней (в зависимости от времени использования печи и типа используемых дров).

Для очистки зольника, нужно действовать следующим образом:

- 1** Открыть дверцу (Alba, Alba steel).
Открыть нижнюю дверцу (Lia, Lia steel).
- 2** Вытянуть зольник, как показано на рисунке. Удалить золу специальным всасывающим устройством.

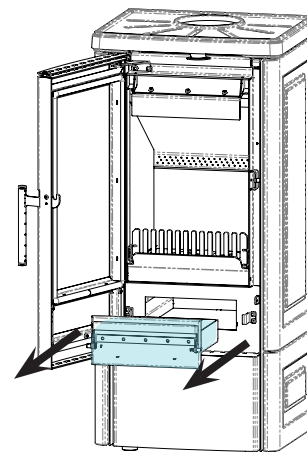
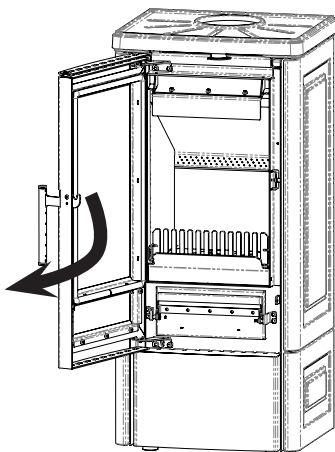

Очистка стекла

При охлажденной печи очистить стекло ветошью и моющим средством для стекол.

Примечание. В продаже можно найти специальные моющие средства для стекол печей.

Удаление колосниковой решетки и ограничителя

Для упрощения очистки можно удалить колосниковую решетку и ограничитель. Чтобы удалить эти компоненты, открыть дверцу печи и извлечь их, приподнимая их со своего места.

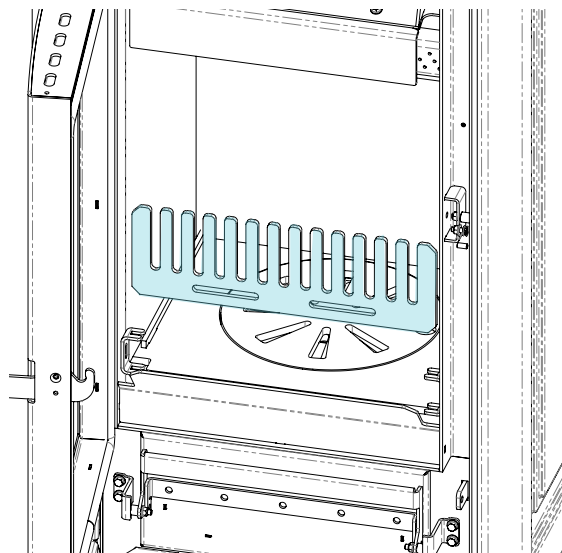
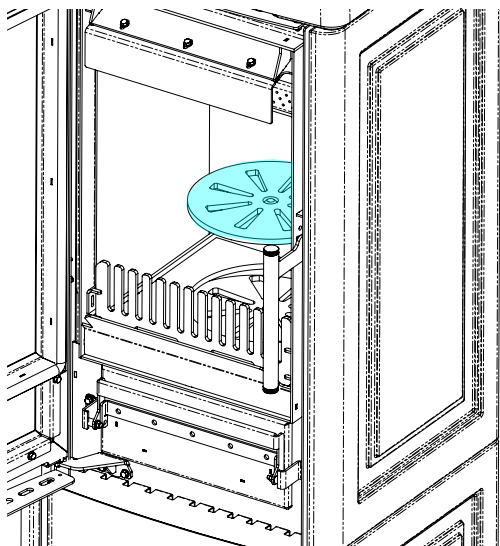
**Внеплановое техобслуживание**

Операции по внеплановому техобслуживанию должен выполнять персонал уполномоченного центра технической поддержки.



Не следует дожидаться полного износа компонентов, прежде чем приступить к их замене. Изношенный компонент нужно заменить на новый, прежде чем он придет в негодность, во избежание ущерба, вызванного внезапной поломкой компонентов.

ЧАСТИ/ЧАСТОТА	60-90 ДНЕЙ	1 СЕЗОН
Тщательная очистка камеры сгорания	•	
Уплотнение дверцы		•
Дымоход		•

Запланировать вышеуказанные работы по внеплановому техобслуживанию с уполномоченным центром технической поддержки.

Очистка дымового канала**! ВАЖНО**

Эту операцию должен выполнять центр технической поддержки Ravelli. Запланировать с центром технической поддержки Ravelli этот тип очистки. Очистку дымового канала следует выполнять каждые 3 месяца.

Снятие плитки из огнеупорного материала

Для снятия плитки из огнеупорного материала выполнить следующие действия.

1 Достать два крепежных винта.

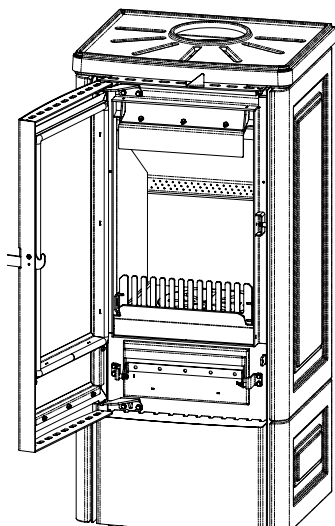

2a Поднять центральную плитку.

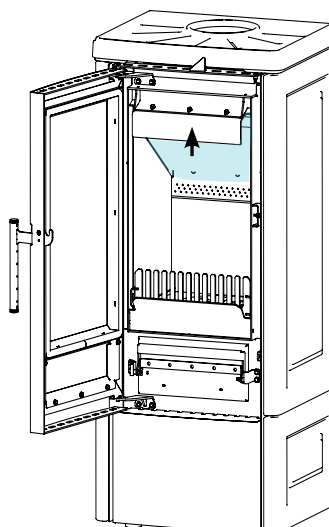

2b Снять боковую плитку

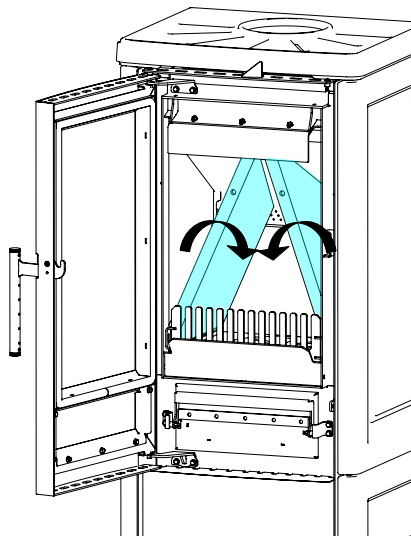

3 Снять верхнюю плитку.

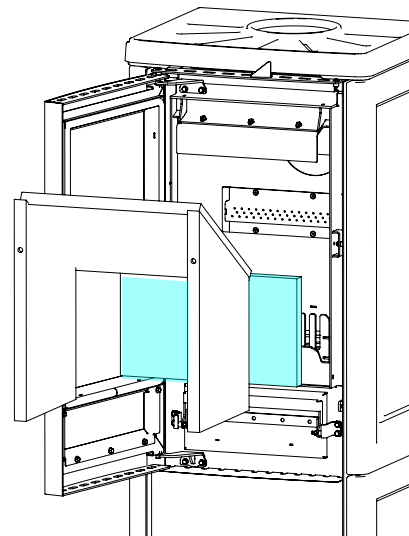

Плитка из огнеупорного материала является хрупкой; при снятии необходимо проявлять осторожность.

Примечание. Эту операцию следует выполнять при остывшей печи.
Тщательная очистка камеры сгорания

! ВАЖНО

**Эту операцию должен выполнять центр технической поддержки Ravelli.
Запланировать с центром технической поддержки Ravelli этот тип очистки.**

Для очистки камеры сгорания действовать следующим образом:

- 1 Снятие ограничителя.
- 2 Снятие вращающегося колосника
- 3 Снятие плитки из огнеупорного материала.
- 4 Удалить остатки продуктов горения в камере сгорания при помощи специального устройства, убедиться, что пепел полностью остыл.

ХРАНЕНИЕ И УТИЛИЗАЦИЯ

Конец отопительного сезона

В конце каждого сезона рекомендуется удалить остатки золы и пепел из печи.

Утилизация

Обязанность и ответственность за окончательный демонтаж и утилизацию печи возлагаются исключительно на владельца, который должен действовать с соблюдением действующих в своей стране законов в области техники безопасности и охраны окружающей среды.

По завершении срока службы изделие нельзя выбрасывать вместе с бытовыми отходами. Его можно сдавать в специальные центры по отдельному сбору мусора, созданные местными органами власти, или дилерам, которые предоставляют такие услуги.

Утилизация изделия по принципу отдельного сбора отходов позволяет избежать возможных отрицательных последствий на окружающую среду и здоровье человека, вызываемых неправильной утилизацией, а также повторно использовать составные материалы изделия с целью значительного энерго и ресурсосбережения.

ПОИСК НЕИСПРАВНОСТЕЙ

Печь не работает

- внимательно придерживаться указаний, приведенный в специальной главе данного руководства.
- использовать выдержанные дрова с малым содержанием влаги;
- проверить, что канал подачи воздуха не засорен;
- проверить, что системы дымоотвода чиста и не засорена;
- проверить, что дымоход подходит для мощности печи;
- проверить, что вентиляционное отверстие в помещении не закрыто и нет других приборов, основанных на горении, или вытяжек, которые создают в помещении разрежение;

Затрудненный розжиг

- внимательно придерживаться указаний, приведенный в специальной главе данного руководства;
- полностью открыть подачу первичного воздуха при помощи рычага;
- количество загруженных дров для розжига недостаточно;
- использовать выдержанные дрова с малым содержанием влаги;

- проверить, что канал подачи воздуха не засорен;
- проверить, что системы дымоотвода чиста и не засорена;
- проверить, что дымоход подходит для мощности печи.
- проверить, что вентиляционное отверстие в помещении не закрыто и нет других приборов, основанных на горении, или вытяжек, которые создают в помещении разрежение.

Утечка дыма

- Проверить тягу дымохода.
- Проверить целостность уплотнений на дверце, на зольнике и системе вывода дымов.
- Проверить, что зола не препятствует проходу первичного воздуха через колосниковую решетку.

Стекло быстро загрязняется

- Использовать только рекомендуемые виды топлива.
 - Использовать выдержанные дрова с малым содержанием влаги.
 - Отрегулировать подачу первичного воздуха, как описано в специальной главе.
 - Слишком много топлива загружено в камеру сгорания.
 - Камера сгорания слишком холодная из-за неправильной процедуры розжига или функционирования на слишком малой мощности.
 - Проверить тягу дымохода.
-
-

Ravelli[®]

il fuoco intelligente

Aico S.p.A.

Via Kupfer, 31 - 25036 Palazzolo sull'Oglio / BS - ИТАЛИЯ

Тел. +39.030.7402939

Факс +39.030.7301758

Интернет : www.ravelligroup.it

E-mail : info@ravelligroup.it

La Ditta Ravelli non si assume alcuna responsabilità per eventuali errori del presente opuscolo e si ritiene libera di variare senza preavviso le caratteristiche dei propri prodotti.

Ravelli does not assume any responsibility for any errors in this booklet and considers itself free to make any variations to the features of its products without notice.

La Société Ravelli ne s'assume aucune responsabilité pour d'éventuelles erreurs du présent opuscule, et se retient libre de changer sans préavis les caractéristiques de ses propres produits.

Ravelli übernimmt keinerlei Haftung für Fehler in dieser Broschüre und behält sich vor, die Merkmale seiner Produkte ohne Vorankündigung zu ändern.

La sociedad Ravelli no se asume responsabilidad alguna por posibles errores en el presente folleto y se considera libre de modificar sin preaviso las características de sus productos.

Компания Ravelli не берет на себя ответственность за возможные ошибки в данной брошюре и оставляет за собой право вносить изменения в характеристики своих изделий.